

Guía de instalación

Para ayuda en la instalación visita www.AndersenLuminAire.com/install



¡No devuelvas el producto a la tienda!

Llama al Centro de Soluciones de Contrapuertas por el 844-813-6664

con cualquier pregunta sobre la instalación, pérdida de la pieza de repuesto u otra cosa relacionada con la compra de la malla retráctil contra insectos. Las piezas de repuesto también pueden encontrarse en: parts.andersenstormdoors.com

Lee esta guía completa antes de comenzar la instalación. Si no tienes habilidades suficientes para cumplir con los requerimientos de esta instalación, comunícate con un contratista experimentado.

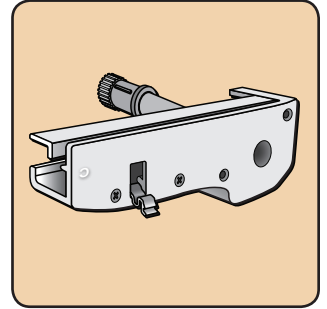

DESCRIPCIÓN GENERAL DE LAS PIEZAS

Tu pieza de repuesto debe contener las siguientes partes.

- 1 Tapa de extremo de amortiguador (C)
- 2 Tornillos para la tapa de extremo de amortiguador

NOTA

Para evitar daños al producto, asegure que todas las partes y piezas de la malla retráctil contra insectos se coloquen sobre una superficie suave no abrasiva, como alfombra, cubierta protectora sobre el césped, o cartón.

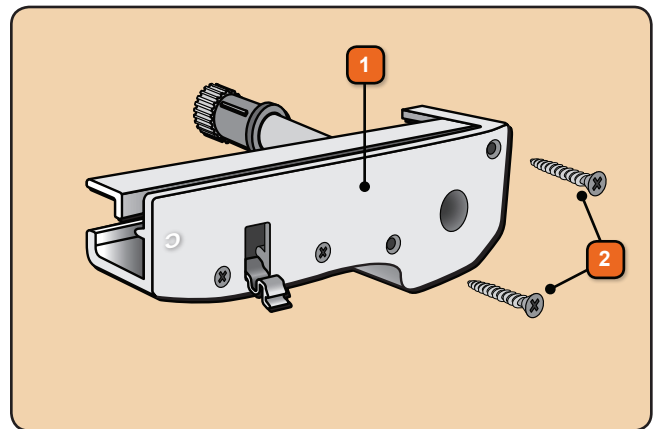

PRIMERO LA SEGURIDAD: Lee y sigue todas las precauciones y advertencias de esta guía.

! ADVERTENCIA

Sigue las instrucciones del fabricante al usar herramientas de mano y de motor. Usa siempre gafas de seguridad. No usarlas puede resultar en lesión personal o daños al producto u otros bienes.

! ADVERTENCIA

Las ventanas y las puertas pueden ser pesadas. Usa técnicas seguras de levantamiento de pesos y un número razonable de personas con fuerza suficiente para levantar, cargar e instalar los productos de ventanas y puertas. Las puertas y ventanas más pesadas requerirán asistencia mecánica. No usarlas puede resultar en lesión personal o daños al producto u otros bienes.

! PRECAUCIÓN

Los componentes metálicos de la malla retráctil contra insectos pudieran calentarse al exponerse a la luz solar.

! ADVERTENCIA

Los sujetadores y componentes metálicos pueden corroerse al exponerse a maderas tratadas con productos ignífugos o conservantes. Usa los sujetadores y componentes aprobados para fijar ventanas o puertas. No usarlos puede causar una falla que resulte en lesión personal o daños al producto u otros bienes.

IMPORTANTE

La malla retráctil contra insectos está diseñada para control razonable de ellos y no para retener objetos, personas o mascotas en el interior. La malla retráctil contra insectos no impedirá la caída de una persona a través de la puerta.

Los sujetadores tienen que fijarse a un elemento estructural del enmarcado con empotrado mínimo de 1". No usarlas puede resultar en lesión personal o daños al producto u otros bienes.

NO quitar los tornillos que fijan los clips de instalación o las placas de refuerzo a los marcos de las puertas y ventanas. Hacerlo puede resultar en lesión personal o daños al producto u otros bienes.

HERRAMIENTAS RECOMENDADAS



Taladro



Broca Phillips #2 (incluida)



Destornilladores



Gafas de seguridad



Sellador



Guantes de trabajo



Este es un símbolo de alerta de seguridad para indicar riesgos potenciales de lesión. Obedece todos los mensajes de seguridad a continuación de este símbolo para evitar posibles lesiones o muerte.

Letrero de señal y consecuencia

PUEDA

resultar en:

! ADVERTENCIA
Lesión grave / Muerte

PUEDA

resultar en:

! PRECAUCIÓN
Lesión leve

PUEDA

resultar en:

NOTA
Daños al producto u otros bienes

IMPORTANTE

Información del Producto y Procedimiento

1 DESMONTAJE

Herramientas recomendadas:



Broca Phillips #2 (incluida)

Destornillador

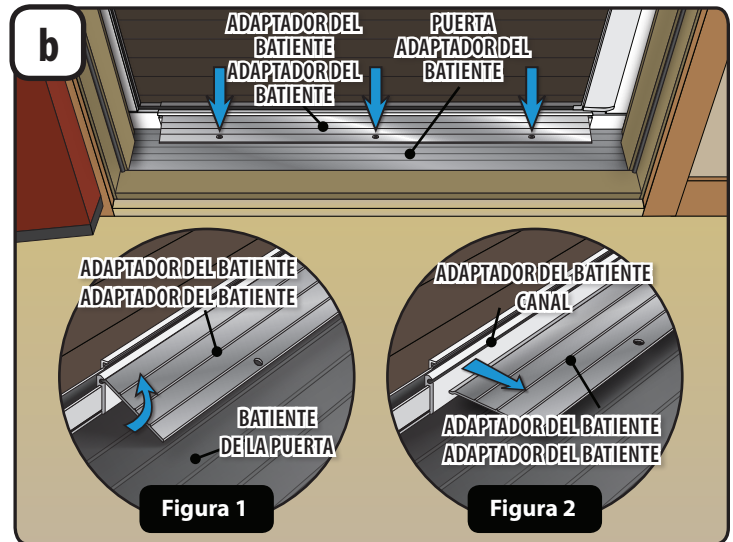

a Desde el exterior del conjunto de la malla, tener en cuenta de la orientación de los ensamblajes de la malla. Esta es la orientación en que debe quedar el conjunto de la malla al ser reinstalada.

b1 Desde el interior del conjunto de la malla, quitar los tres tornillos del adaptador del batiente.

b2 Girar el adaptador del batiente hacia arriba y tirar del canal del adaptador (Ver Figuras 1 y 2).

b3 Guardar el adaptador del batiente para su reinstalación en otro paso.

1 DEMONTAJE - Continuación

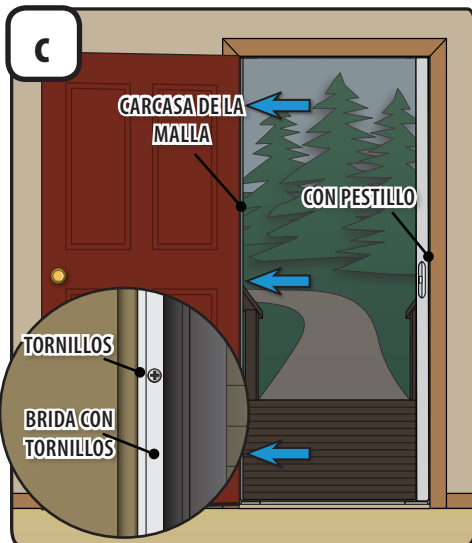

c Desde el interior del conjunto de la malla, con esta extendida y en posición de pasado el pestillo, retirar los tres tornillos de la **brida de la malla** sobre el lado de la carcasa de la malla.

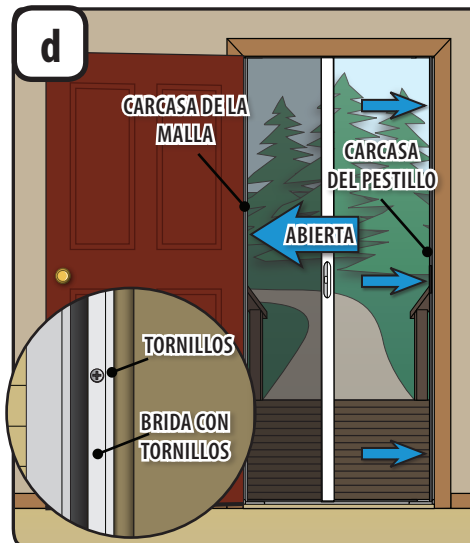

d Quitar el pestillo y abrir la malla contra insectos. Retirar los tres tornillos de la **brida** en el lado de la **carcasa del pestillo**, soportando el conjunto de la malla según sea necesario.

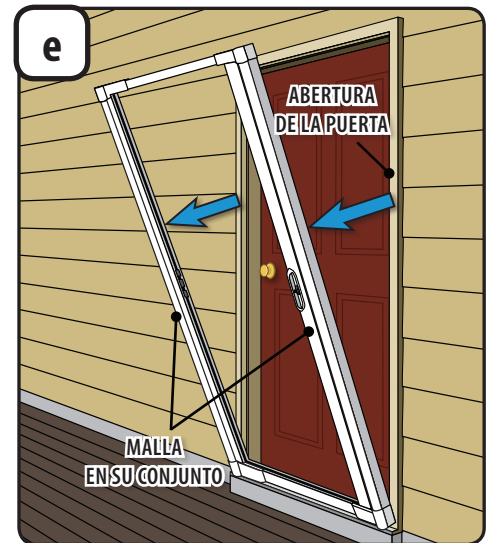

e Inclinar y levantar cuidadosamente el **conjunto de la malla** hacia afuera de la **abertura de la puerta** y colocarlo horizontalmente, con el lado interior mirando hacia arriba, sobre una superficie no abrasiva.

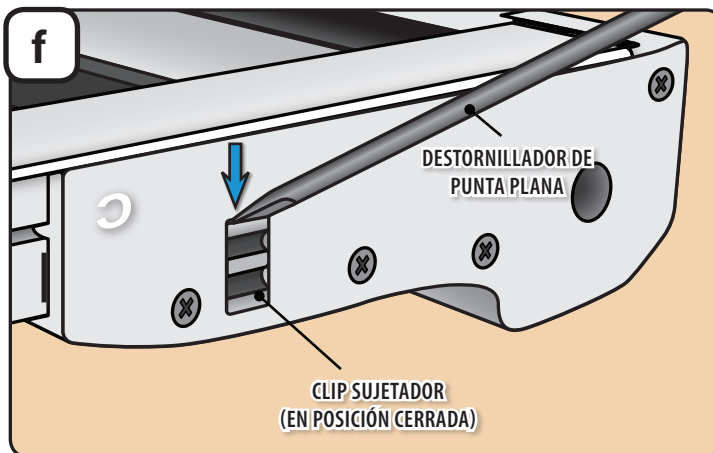

f En la tapa de extremo C, aplicar presión hacia abajo con un **destornillador de punta plana** sobre el **clip sujetador** y girar hacia la posición abierta.

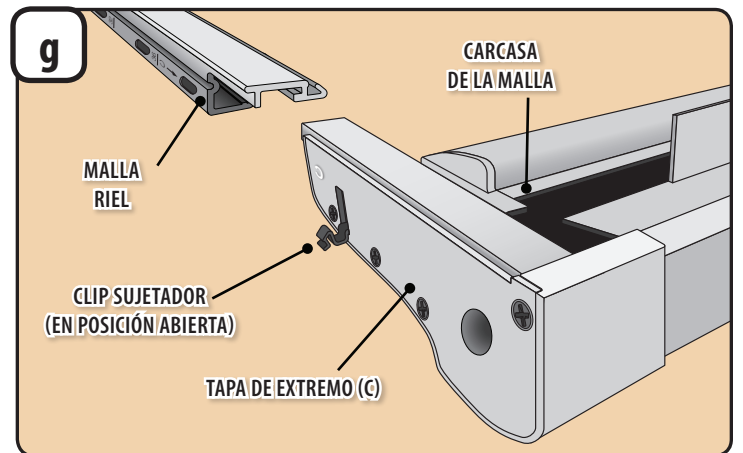

g Con el **clip sujetador** en posición abierta, deslizar con cuidado la **tapa de extremo (C)** fuera del riel de la malla.

2

DESMONTAJE
DE LA MANIJA Y
REINSTALACIÓNHerramientas
recomendadas:

Destornillador

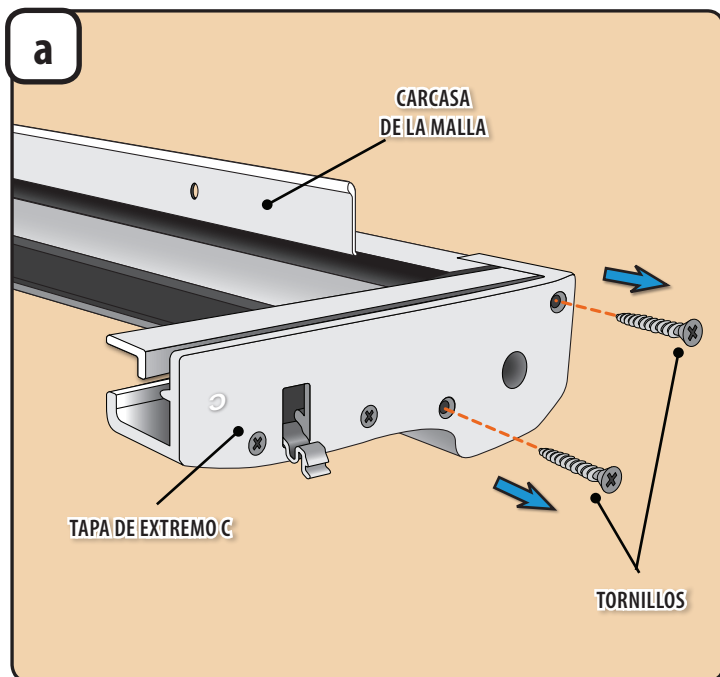

a Con un destornillador Phillips retirar los dos tornillos a mano derecha en la tapa de extremo C de la carcasa de la malla.

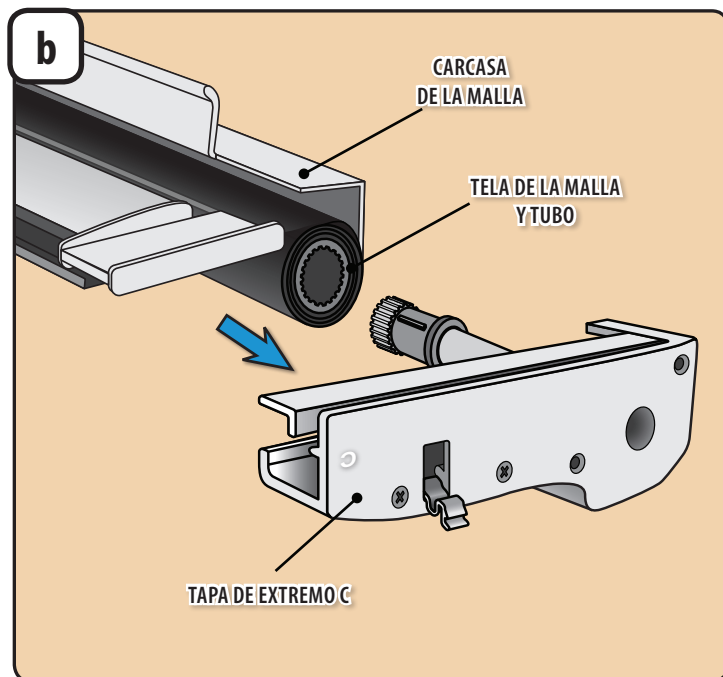

b Deslizar la para de extremo C fuera de la carcasa de la malla y desecharla como se debe. Tener cuidado de no tirar de la tela de la malla y del tubo fuera de la carcasa de la malla.

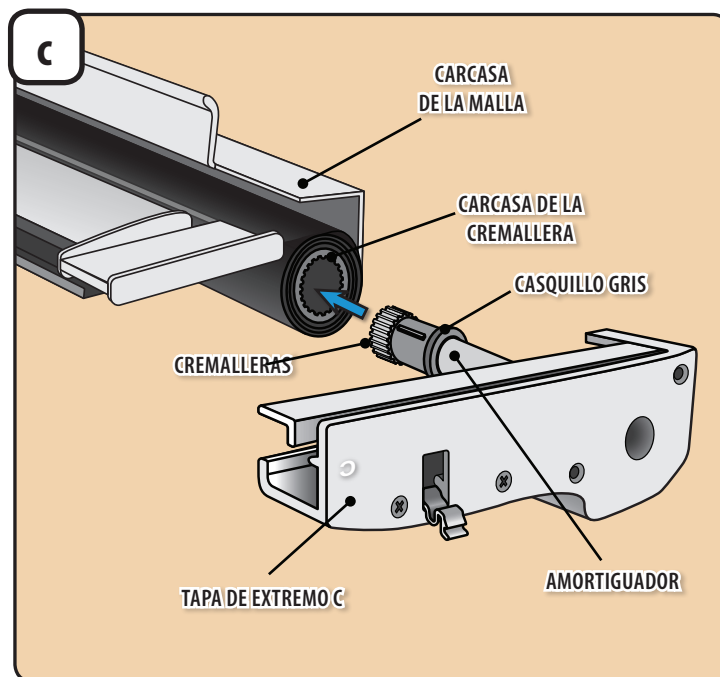

c1 Deslizar el casquillo gris hasta el extremo del amortiguador, alineando el casquillo y cremalleras con la carcasa de estas en el rodillo de la malla.

c2 Deslizar la tapa de extremo (C) dentro de la carcasa de la malla.

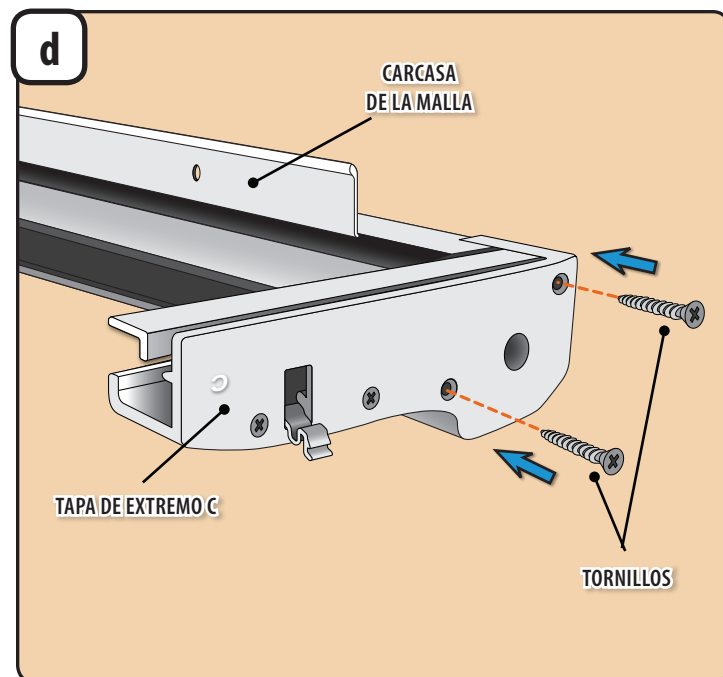

d Volver a colocar, con un destornillador Phillips, los dos tornillos a mano derecha en la tapa de extremo C sobre la carcasa de la malla.

3

REENSAMBLAJE LA MALLA, RIELES Y CARCASAS

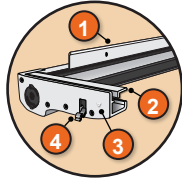

Carcasa de la malla

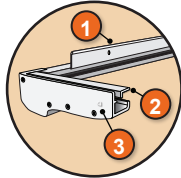

Carcasa del pestillo

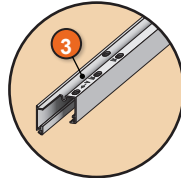

Riel de la malla (A/B)

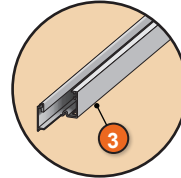

Riel de la malla (C/D)

REFERENCIAS PRINCIPALES

- 1 Bridas con tornillos
- 2 Lengüetas receptoras
- 3 Etiquetas de letras
- 4 Clips sujetadores

a DURANTE LOS PASOS DE ENSAMBLAJE, TODOS LOS ARTÍCULOS DEBEN DESCANSAR HORIZONTALMENTE SOBRE EL SUELO

NOTA
Las lengüetas receptoras de las tapas de extremo tienen que deslizarse dentro del riel de la malla. Pueden producirse daños en el producto si se fuerza la lengüeta receptora fuera del riel de la malla.

Visita AndersenLuminAire.com/install para ver un video de este paso.

CORRECTO

INCORRECTO

ETIQUETA INTERIOR

RIEL DE LA MALLA (A)

CLIP SUJETADOR EN POSICIÓN ABIERTA

RIEL DE MALLA C

LENGÜETA RECEPTORA (ENCAJA DENTRO DEL RIEL DE LA MALLA)

CANAL (PARA EL RIEL DE LA MALLA)

TAPA DE EXTREMO A

CANAL (PARA EL RIEL DE LA MALLA)

LA LENGÜETA RECEPTORA NO DEBE QUEDAR FUERA DEL RIEL DE LA MALLA

- a1** Con el conjunto de la malla descansando horizontalmente sobre una superficie no abrasiva y su lado etiquetado como Interior mirando hacia arriba. Dejar la malla en la posición retraída.
- a2** Confirmar que los clips sujetadores en la tapa de extremo C están en la posición abierta. Deslizar la lengüeta receptora en la tapa de extremo C dentro del riel de la malla. Asegurar que la lengüeta receptora se ajusta dentro del riel de la malla, y el riel de la malla se desliza dentro del canal. (Ver "correcto" más arriba). (Visita AndersenLuminAire.com/Install para ver un video de este paso)
- a3** Usar la "Configuración 36" para aberturas de 34 - 36 3/8" de ancho, o la "Configuración 32" para aberturas menores de 34" de ancho en el paso b.

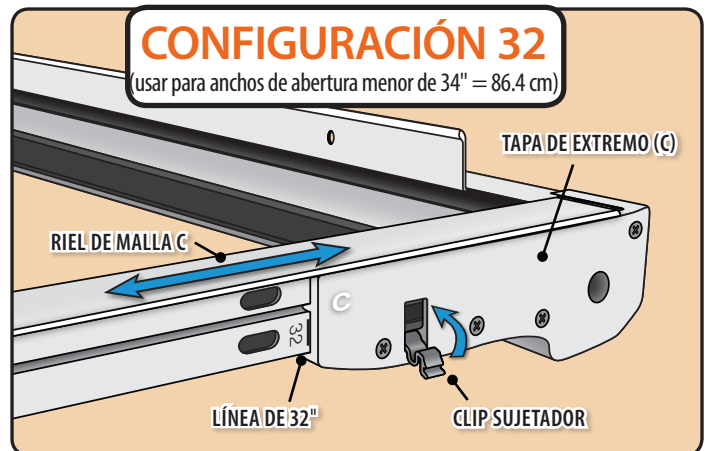
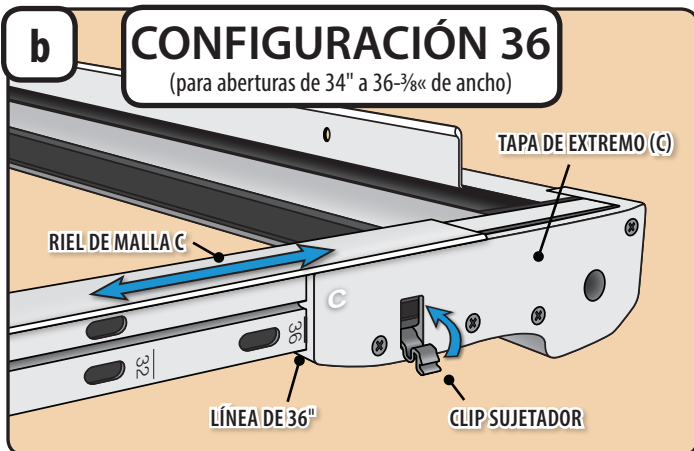

- b1** Si la abertura de la puerta mide entre 34" y 36 3/8", ajustar el riel de la malla (C) hasta la línea de 36" para alinear con el borde de la tapa de extremo C.
- b2** Girar el clip sujetador hacia arriba hasta que encaje a presión en la posición cerrada.
- b1** Si la abertura mide menos de 34", ajustar el riel de la malla (C) hasta la línea de 32" para alinear con el borde de la tapa de extremo C.
- b2** Girar el clip sujetador hacia arriba hasta que encaje a presión en la posición cerrada.

4

COLOCACIÓN Y ASEGURAMIENTO DEL CONJUNTO EN LA ABERTURA

Herramientas recomendadas:



Broca Phillips #2
(incluida)

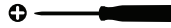

PAQUETE DE TORNILLOS

Tornillos
#8-1"
(6 unidades)

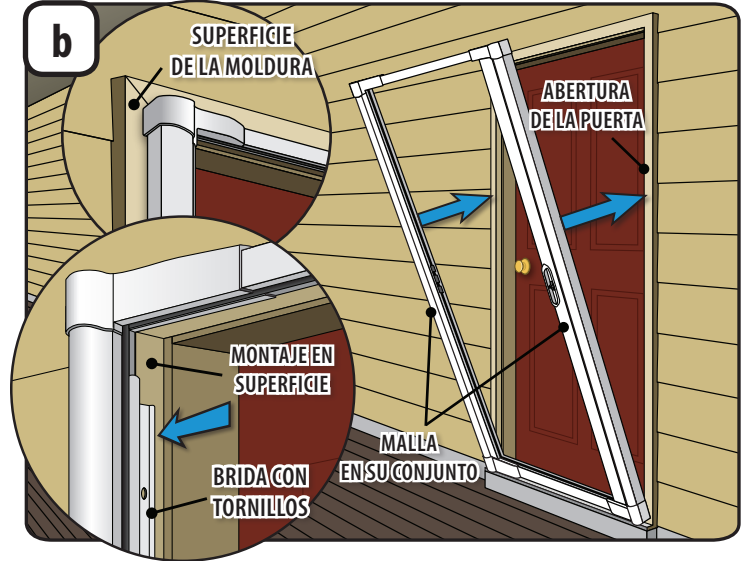
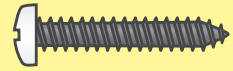

a Con el interior del conjunto de la malla mirando hacia la abertura de la puerta, girar aquel de manera que la carcasa de la malla quede en el lado opuesto de la manija de abertura de la puerta.

b1 El ensamblaje de la malla será más estrecho que la abertura hasta que se expanda en los siguientes pasos.

b2 Comienza colocando el conjunto de la malla sobre el exterior de la superficie de la moldura, con las bridas con tornillos extendiéndose en la abertura de la puerta. Coloca la parte inferior del conjunto de la malla sobre el batiente o bloque de soporte.

b3 Desliza el conjunto de la malla en la abertura de la puerta hasta que, por el lado de la carcasa del pestillo, la brida con tornillos quede ajustada a la superficie de montaje.

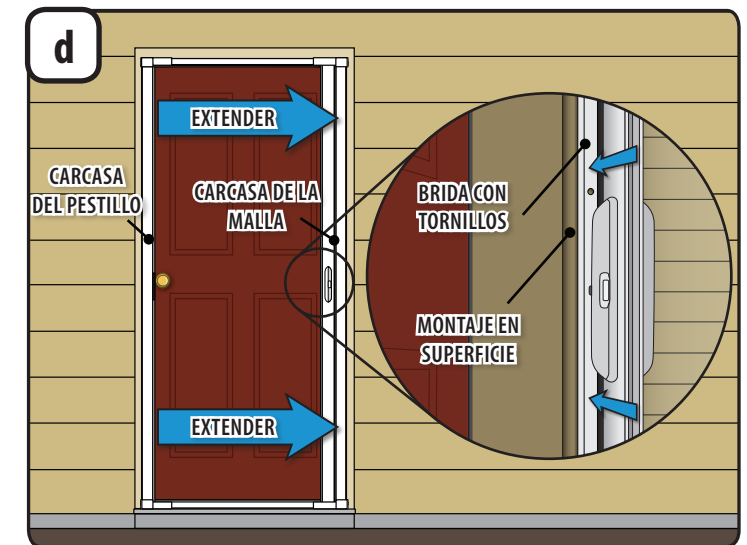
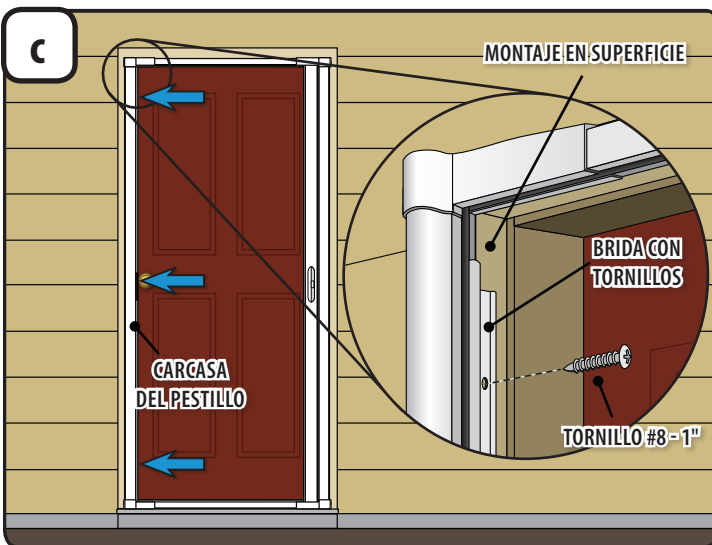

- c1** Verificar si, por el lado de la carcasa del pestillo, la brida con tornillos quedó bien ajustada a la superficie de montaje.
- c2** Alinear los tres orificios, por el lado de la carcasa del pestillo, de la brida de tornillo con los tres orificios correspondientes en la superficie de montaje.
- c3** Fijar con tres tornillos #8 - 1" el lado de la carcasa de pestillo del conjunto de la malla a la superficie de montaje. *(Ten cuidado de no apretar demasiado)*

d Expandir el conjunto de la malla deslizando el lado de la carcasa de la malla hasta que la brida con tornillos quede ajustada a la superficie de montaje.

4 COLOCACIÓN Y ASEGURAMIENTO DEL CONJUNTO - Continuación

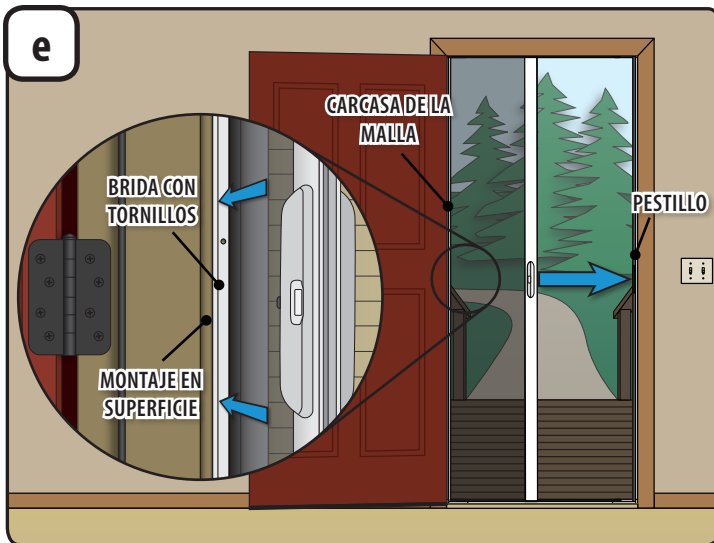

e Desde el interior del conjunto de la malla, sujetar el lado de su carcasa con brida con tornillos contra la superficie de montaje y extender la malla contra insectos por todo el conjunto y el pestillo.

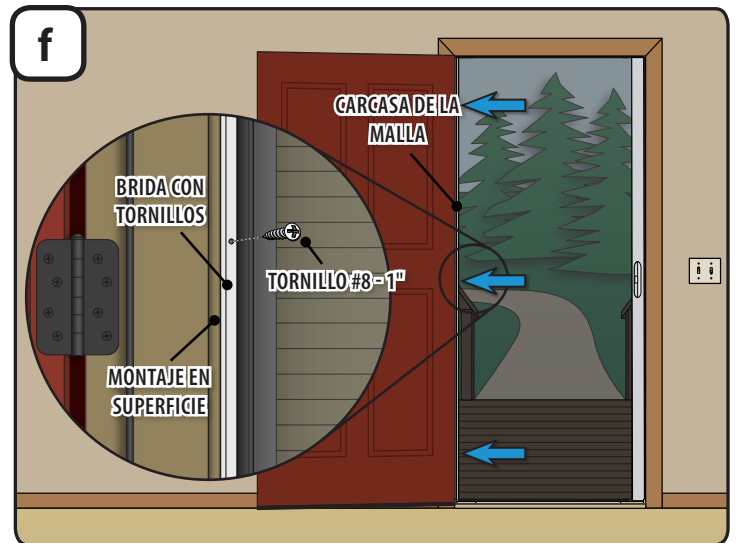

f1 Con el lado de la carcasa de la malla que tiene la brida con tornillos ajustar a la superficie de montaje, alinear los tres orificios en ese lado de la carcasa con los tres orificios correspondientes en la superficie de montaje.

f2 Con los tres restantes tornillos #8 - 1" fijar la carcasa de la malla a la superficie de montaje. (Ten cuidado de no apretar demasiado)

5

COLOCACIÓN Y ASEGURAMIENTO DEL ADAPTADOR DEL BATIENTE

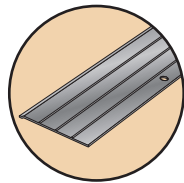

Adaptador del batiente

Herramientas recomendadas:



Phillips #2 (incluida)



PAQUETE DE TORNILLOS

Tornillos #8 - 1/2" (Cantidad: 3)



Figura 1

Figura 2

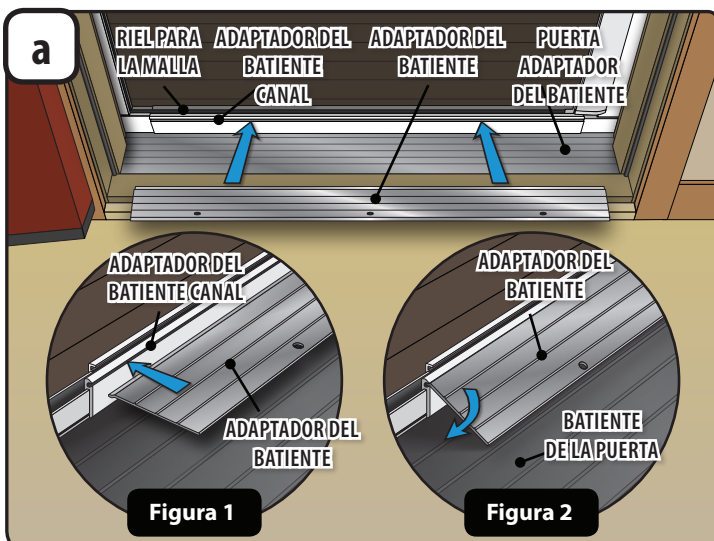
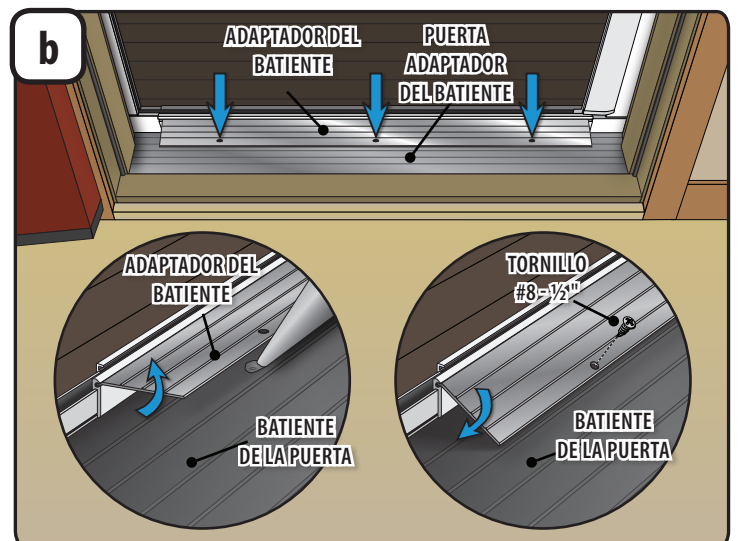

- a1** Limpiar a fondo el batiente de la puerta.
- a2** Desde el interior del conjunto de la malla, colocar el adaptador del batiente con el lado texturizado hacia arriba y los orificios de tornillo mirando hacia el interior del hogar.
- a3** Insertar el borde del adaptador del batiente dentro de su canal correspondiente ubicado en el riel de la malla (Ver Figura 1).
- a4** Girar el adaptador del batiente hacia abajo hasta el batiente de la puerta para asegurar que los tres orificios en el adaptador queden alineados con los tres orificios correspondiente en el batiente de la puerta. (Ver Figura 2).

- b1** Alzar el adaptador del batiente de la puerta y aplicar sellador en los orificios hasta que se derrame por la superficie del batiente de la puerta.
- b2** Girar el adaptador del batiente hacia abajo hasta el batiente de la puerta y fijar con tres tornillos #8 - 1/2" autorroscantes. Limpiar el exceso de sellador.

LUMINAIRE™
PUERTA CON MALLA RETRÁCTIL

WINDOWS • DOORS
Andersen 

1-844-813-6664

Guide d'installation

Embout d'amortisseur de recharge pour la porte moustiquaire rétractable LuminAire™ d'Andersen®

Pour obtenir de l'aide relative à l'installation, veuillez consulter le site Web www.AndersenLuminAire.com/install



Veillez ne pas retourner le produit au magasin!

VEUILLEZ appeler le Centre des solutions pour les contre-portes au 1 844 813-6664, pour toute question relative à l'installation, au remplacement de pièces perdues ou tout autre problème relatif à l'achat de votre porte moustiquaire rétractable. Vous pouvez également trouver des pièces de rechange sur le site Web : parts.andersenstormdoors.com

Lisez ce guide complètement avant de commencer l'installation. Si vous ne vous sentez pas capable d'installer ce produit, veuillez faire appel à un entrepreneur expérimenté.

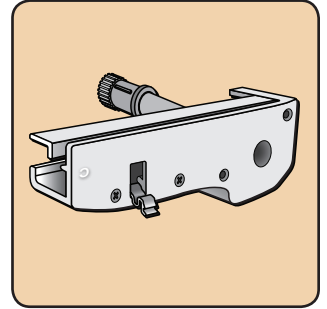

LISTE DES PIÈCES

Votre pièce de rechange devrait contenir les pièces suivantes.

- 1 Embout d'amortisseur (C)
- 2 Vis d'embout d'amortisseur

AVIS

Afin d'éviter d'endommager le produit, veillez à placer toutes les pièces de votre moustiquaire rétractable sur une surface molle et non abrasive telle qu'une moquette, une toile de protection étalée sur la pelouse ou un carton.

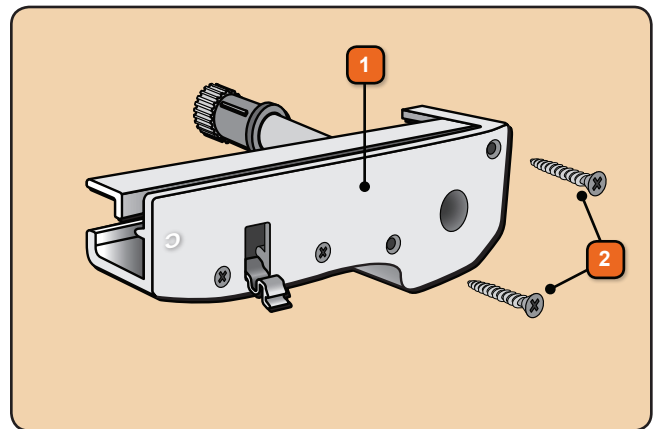

LA SÉCURITÉ AVANT TOUT : Veuillez lire et respecter tous les avertissements et toutes les mises en garde de ce guide.

⚠️ AVERTISSEMENT

Suivez les instructions du fabricant pour les outils à main ou électriques. Portez toujours des lunettes de sécurité. Manquer de le faire peut entraîner des blessures, endommager le produit ou causer des dommages matériels.

⚠️ AVERTISSEMENT

Les fenêtres et portes peuvent être lourdes. Utilisez des techniques de levage sécuritaire ainsi qu'un nombre suffisant de personnes assez fortes pour soulever, porter et installer les fenêtres et portes. Les fenêtres et portes plus lourdes peuvent nécessiter une assistance mécanique. Manquer de le faire peut entraîner des blessures, endommager le produit ou causer des dommages matériels.

⚠️ ATTENTION

Les composants en métal de la moustiquaire rétractable peuvent devenir très chauds lorsqu'exposés au soleil.

⚠️ AVERTISSEMENT

Les fixations et composants métalliques peuvent se corroder lorsqu'ils sont exposés à du bois traité ou du bois ignifugé. Utilisez des fixations et composants approuvés pour fixer solidement les fenêtres ou portes. Manquer de le faire peut entraîner une défaillance qui peut provoquer des blessures, endommager le produit ou causer des dommages matériels.

IMPORTANT

La moustiquaire rétractable est conçue pour un contrôle raisonnable des insectes et non pour retenir des objets, des personnes ou des animaux de compagnie à l'intérieur. La moustiquaire rétractable n'empêchera pas une personne de tomber à travers la porte.

La fixation doit être attachée à un élément de charpente structurel et enrobée sur au moins 2,54 cm (1 po) d'épaisseur. Manquer de le faire peut entraîner des blessures, endommager le produit ou causer des dommages matériels.

NE PAS retirer les vis qui fixaient les attaches d'installation ou les plaques-goussets aux cadres de fenêtres ou portes. Manquer de le faire peut entraîner des blessures, endommager le produit ou causer des dommages matériels.

OUTILS RECOMMANDÉS

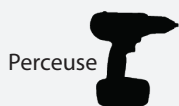

Perceuse



Embout
cruciforme n° 2
(fourni)

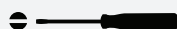

Tournevis



Lunettes de
sécurité



Mastic
d'étanchéité



Gants de travail



Voici le symbole d'alerte de sécurité utilisé pour vous avertir des risques de blessure potentiels. Veuillez respecter tous les messages de sécurité qui accompagnent ce symbole pour éviter les blessures possibles ou la mort.

Mot indicateur et conséquence

POURRAIT :
causer



Blessure grave / mort

POURRAIT :
causer



Blessure légère

POURRAIT :
causer



Dommages au produit ou
dommages matériels



Renseignements sur la
procédure et le produit

1 RETRAIT

Outils recommandés :



Embout cruciforme n° 2
(fourni)

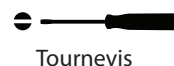

Tournevis

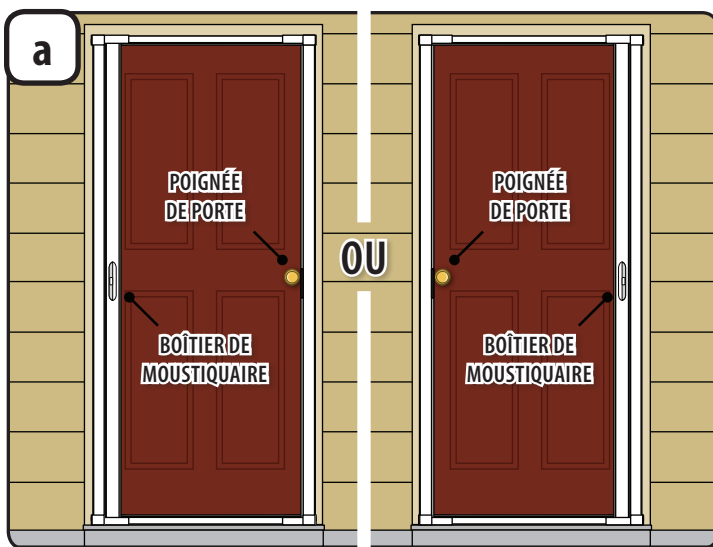

a Depuis l'extérieur de la moustiquaire, notez l'orientation de la moustiquaire. Ce devrait être l'orientation de la moustiquaire une fois réinstallée.

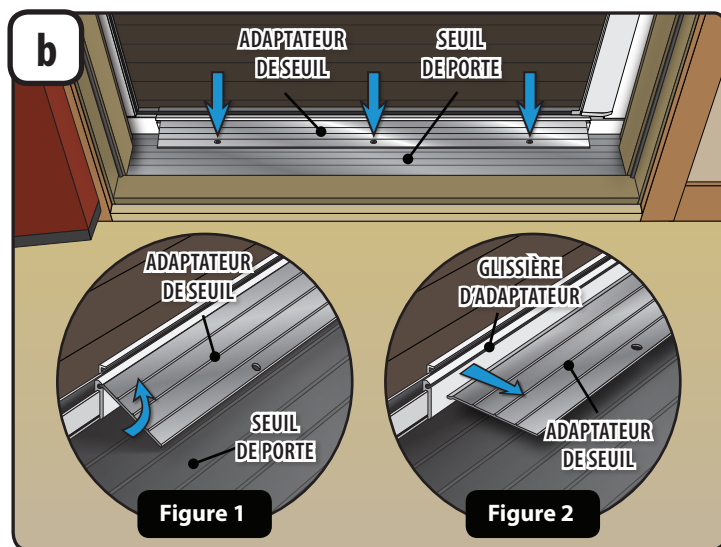

b1 Depuis l'intérieur de la moustiquaire, retirez les trois vis de l'adaptateur de seuil.

b2 Faites pivoter l'adaptateur de seuil vers le haut et retirez-le de la glissière d'adaptateur (voir les Figures 1 et 2).

b3 Conservez l'adaptateur de seuil pour le réinstaller lors d'une étape ultérieure.

1 RETRAIT - Suite

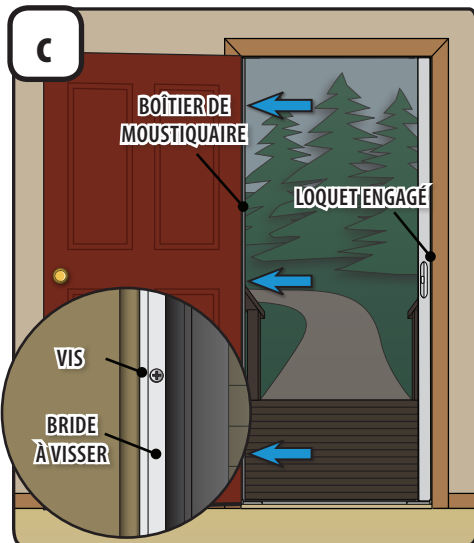

c Depuis l'intérieur de la moustiquaire et avec la moustiquaire déployée et en position loquet engagé, retirez les trois vis de la **bride à visser** du côté **boîtier de moustiquaire**.

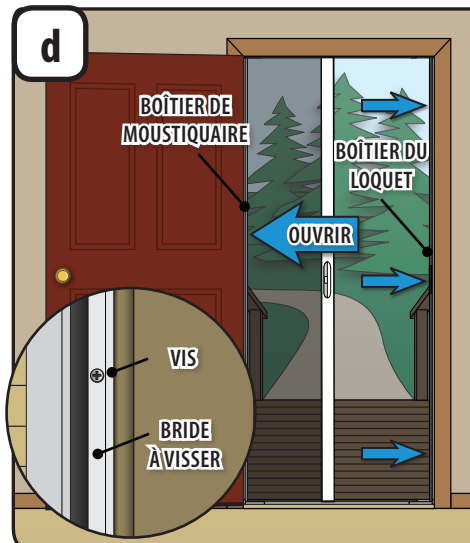

d Libérez le loquet et ouvrez la moustiquaire. Retirez les trois vis de la **bride à visser** du côté **boîtier du loquet**, en soutenant la moustiquaire au besoin.

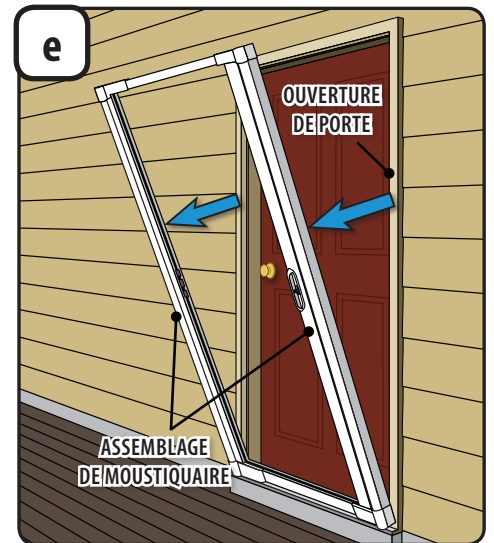

e Retournez et soulevez l'**assemblage de moustiquaire** avec soin pour le faire sortir de l'**ouverture de porte** et placez-le à plat, avec le côté intérieur orienté vers le haut, sur une surface non abrasive.

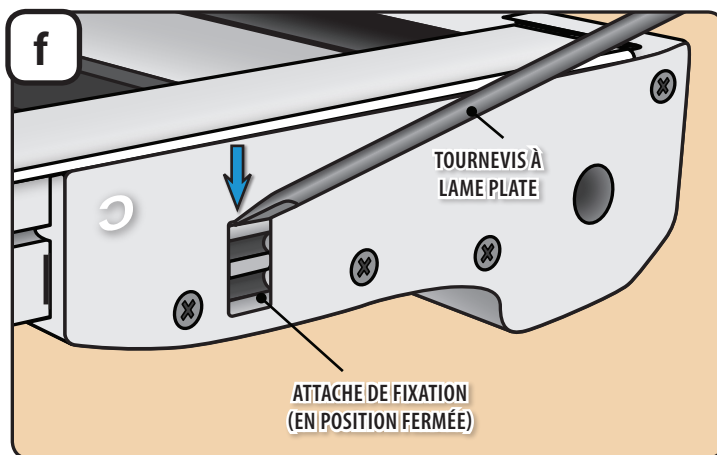

f Appliquez une pression vers le bas sur l'**attache de fixation** de l'**embout C**, avec un **tournevis à lame plate** et faites-la pivoter en position ouverte.

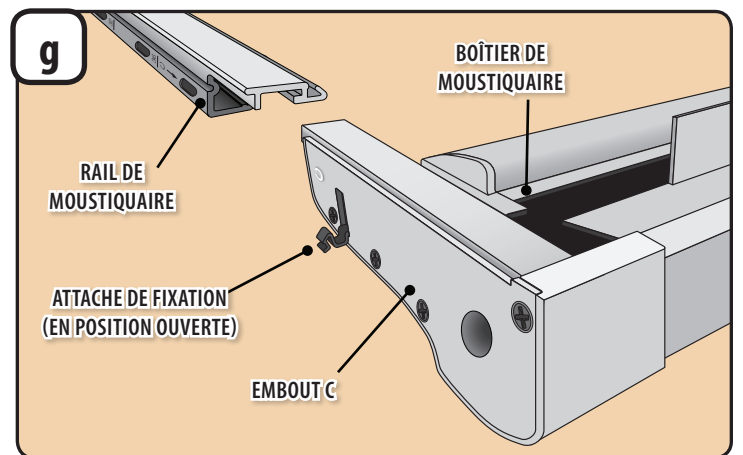

g Avec l'**attache de fixation** en position ouverte, faites glisser l'**embout C** avec soin pour le retirer du **rail de moustiquaire**.

2

RETRAIT ET
RÉINSTALLATION
DE LA POIGNÉE

Outils recommandés :

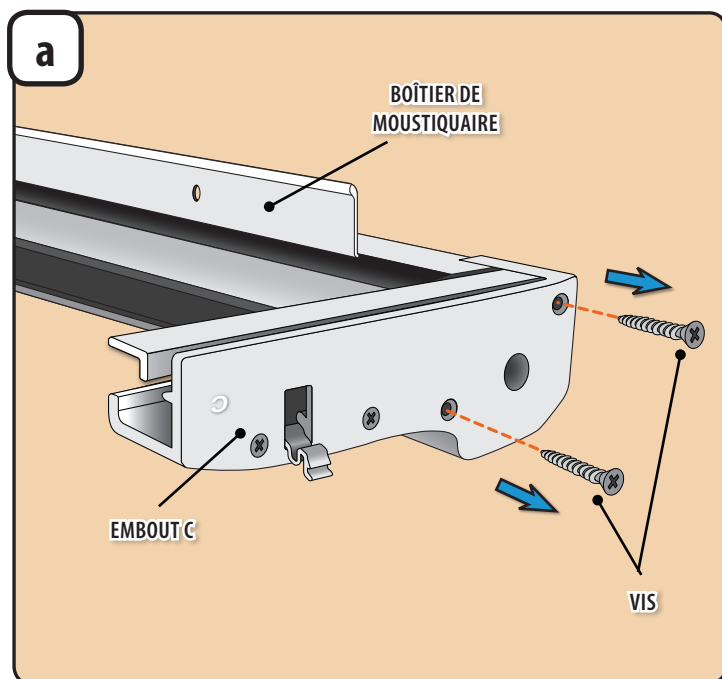

a En vous servant d'un tournevis cruciforme, retirez les deux vis à main droite de l'embout C du boîtier de moustiquaire.

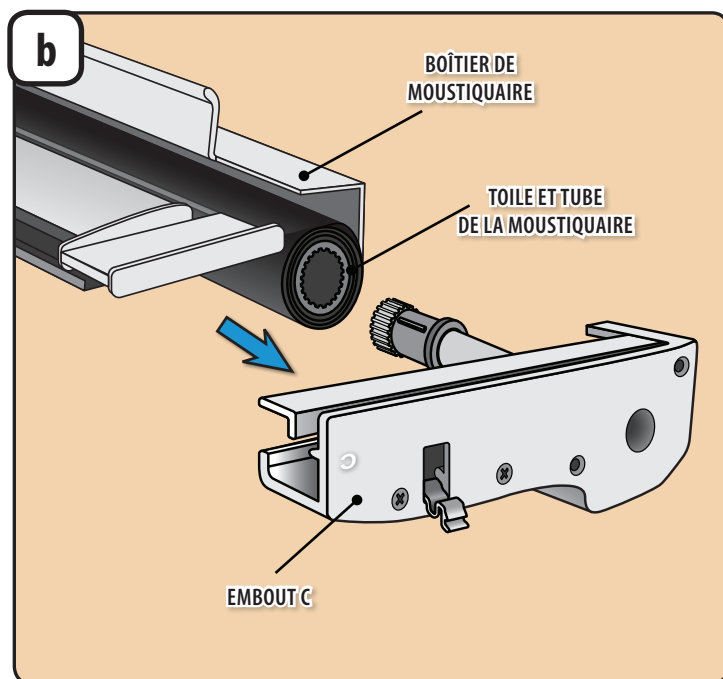

b Faites glisser l'embout C pour le retirer du boîtier de moustiquaire et jetez-le de manière appropriée, en prenant soin de ne pas retirer la toile et le tube de la moustiquaire du boîtier de moustiquaire.

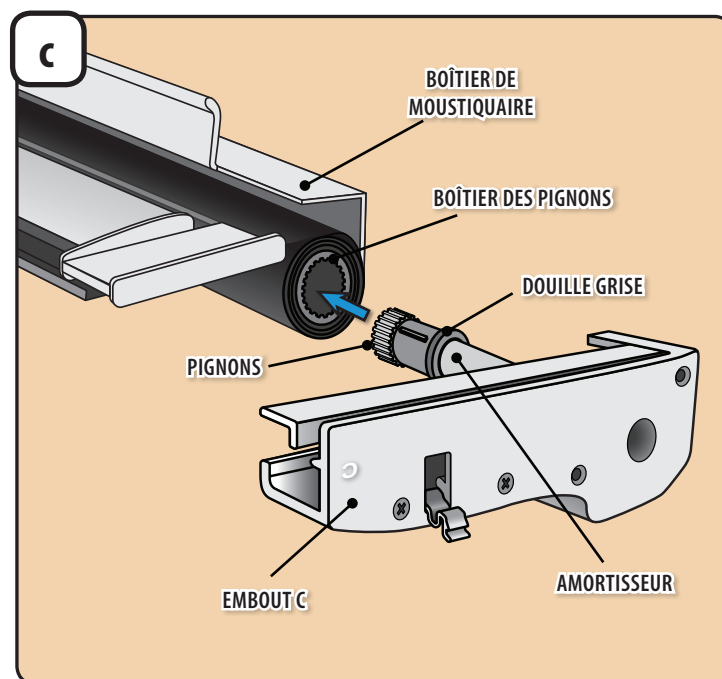

c1 Faites glisser la douille grise jusqu'à l'extrémité de l'amortisseur en alignant la douille grise et les pignons avec le boîtier des pignons du rouleau de la moustiquaire.

c2 Faites glisser l'embout C sur le boîtier de moustiquaire.

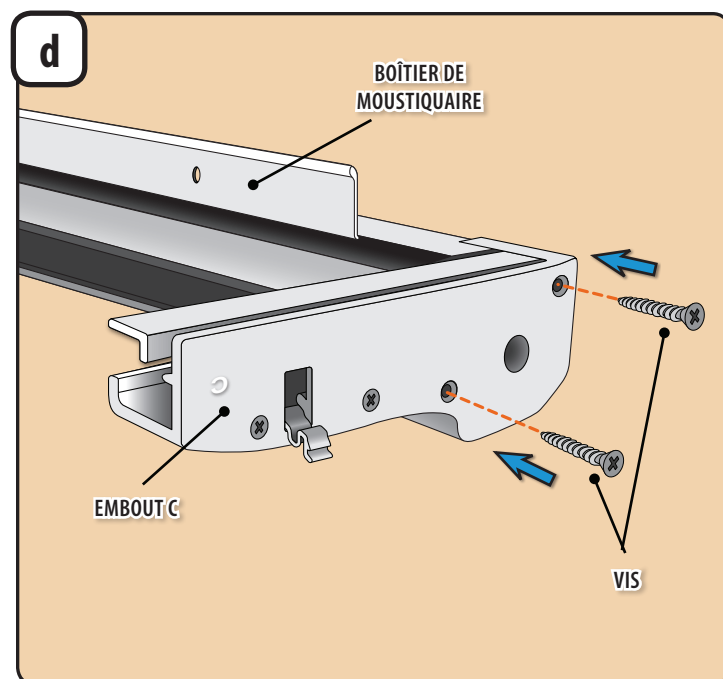

d En vous servant d'un tournevis cruciforme, remplacez les deux vis à main droite de l'embout C sur le boîtier de moustiquaire.

3

RÉASSEMBLAGE DES RAILS ET BOÎTIERS DE MOUSTIQUAIRE

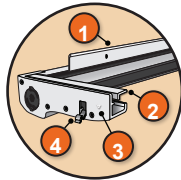

Boîtier de moustiquaire

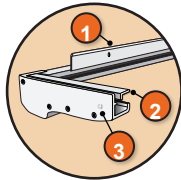

Boîtier du loquet

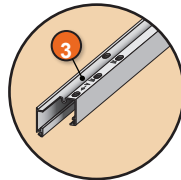

Rails de moustiquaire (A/B)

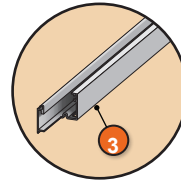

Rails de moustiquaire (C/D)

RÉFÉRENCES

- 1 Brides à visser
- 2 Languettes de réception
- 3 Étiquettes à lettre
- 4 Attaches de fixation

a TOUS LES ARTICLES UTILISÉS PENDANT LES ÉTAPES D'ASSEMBLAGE DOIVENT ÊTRE POSÉS À PLAT PAR TERRE

AVIS

Les languettes de réception sur les embouts doivent glisser à l'intérieur des rails de moustiquaire. Le produit peut être endommagé si la languette de réception est forcée à l'extérieur du rail de moustiquaire.

Visitez AndersenLuminAire.com/install pour voir une vidéo de cette étape.

LA LANGUETTE DE RÉCEPTION NE DOIT PAS ÊTRE À L'EXTÉRIEUR DU RAIL DE MOUSTIQUAIRE

CORRECT **INCORRECT**

- a1** Avec la moustiquaire posée à plat sur une surface non abrasive avec le côté portant la mention **Interior** (Intérieur) orienté vers le haut, laissez la moustiquaire en position rétractée.
- a2** Vérifiez que les **attaches de fixation** de l'embout C sont en position ouverte. Faites glisser la **languette de réception** sur l'embout C à l'intérieur du rail de moustiquaire. Assurez-vous que la languette de réception tient dans le rail de moustiquaire et que le rail de moustiquaire s'engage dans la glissière. (voir « correct » ci-dessus). (Visitez AndersenLuminAire.com/Install pour voir une vidéo de cette étape.)
- a3** Utilisez la « Configuration 36 » (91,44 cm) pour les ouvertures d'une largeur de 86,36 cm à 92,39 cm (34 po à 36-3/8 po) ou la « Configuration 32 » (81,28 cm) pour les ouvertures d'une largeur inférieure à 86,36 cm (34 po) à l'étape b.

b **Configuration 36**
(convient aux ouvertures d'une largeur de 86,36 cm à 92,39 cm [34 à 36-3/8 po])

EMBOUT C

RAIL DE MOUSTIQUAIRE C

LIGNE À 91,44 CM (36 PO)

ATTACHE DE FIXATION

OU **Configuration 32**
(convient aux ouvertures d'une largeur inférieure à 86,36 cm [34 po])

EMBOUT C

RAIL DE MOUSTIQUAIRE C

LIGNE À 81,28 CM (32 PO)

ATTACHE DE FIXATION

- b1** Si la largeur de l'ouverture se situe entre 86,36 cm et 92,39 cm (34 po et 36-3/8 po), ajustez le rail de moustiquaire C jusqu'à ce que la ligne à 91,44 cm (36 po) s'aligne sur le bord de l'embout C.
- b2** Faites pivoter l'attache de fixation vers le haut jusqu'à ce qu'elle s'enclenche en position fermée.
- b1** Si la largeur de l'ouverture est inférieure à 86,36 cm (34 po), ajustez le rail de moustiquaire C jusqu'à ce que la ligne à 81,28 cm (32 po) s'aligne sur le bord de l'embout C.
- b2** Faites pivoter l'attache de fixation vers le haut jusqu'à ce qu'elle s'enclenche en position fermée.

4

PLACER ET FIXER L'ASSEMBLAGE DANS L'OUVERTURE

Outils recommandés :



Embout
cruciforme n° 2
(fourni)



PAQUET DE VIS

N° 8 -
2,54 cm
(1 po)
(Qté, 6)

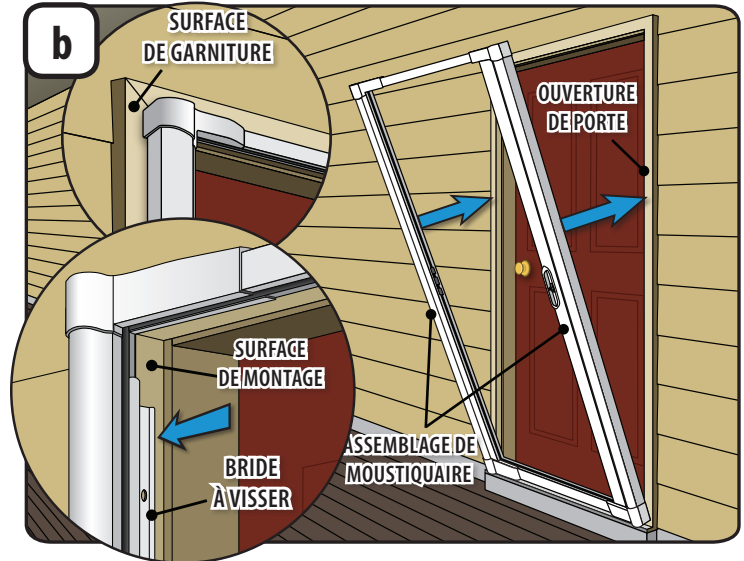
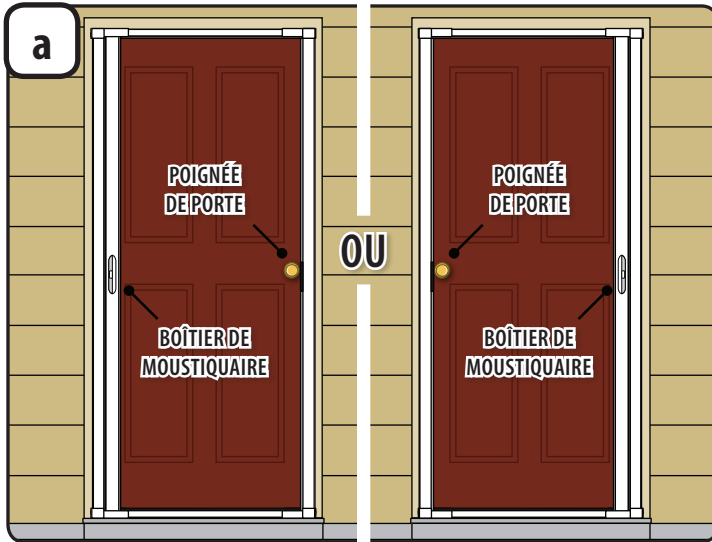

a Avec l'intérieur de l'assemblage de moustiquaire faisant face à l'ouverture de porte, faites pivoter l'assemblage afin que le **boîtier de moustiquaire** se trouve du côté opposé à la **poignée de porte**.

b1 Il se peut que l'assemblage de moustiquaire soit plus étroit que votre ouverture jusqu'à ce que la moustiquaire soit complètement déployée aux étapes suivantes.

b2 Commencez par placer l'assemblage de moustiquaire sur la **surface de garniture** extérieure en veillant à ce que les **brides à visser** dépassent dans l'**ouverture de porte**. Posez le bas de votre assemblage de moustiquaire sur le seuil ou bloc de support.

b3 Faites glisser l'assemblage de moustiquaire dans l'ouverture de porte jusqu'à ce que la **bride à visser** du côté **boîtier du loquet** soit serrée contre la **surface de montage**.

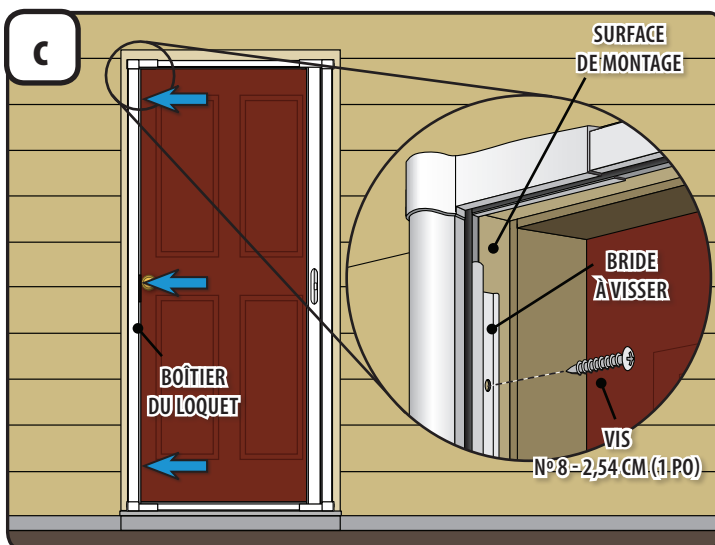

- c1** Vérifiez que la **bride à visser** du côté **boîtier du loquet** est bien serrée contre la **surface de montage**.
- c2** Alignez les trois trous de la **bride à visser** du côté **boîtier du loquet** avec les trois trous existants de la **surface de montage**.
- c3** Utilisez ensuite trois des vis n° 8 - 2,54 cm (1 po) pour fixer le côté **boîtier du loquet** de l'assemblage de moustiquaire à la **surface de montage**.
(Faites attention à ne pas trop serrer)

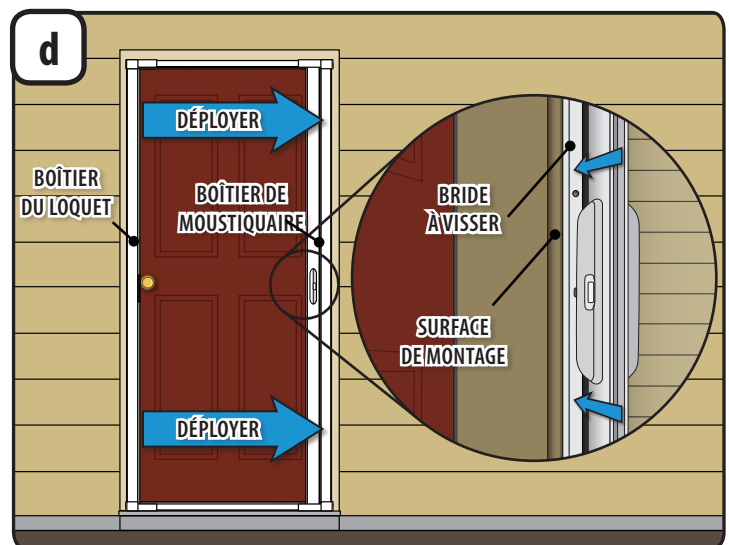

d Déployez l'assemblage de moustiquaire en glissant le côté **boîtier de moustiquaire**, jusqu'à ce que la **bride à visser** soit serrée contre la **surface de montage**.

4 PLACER ET FIXER L'ASSEMBLAGE - (suite)

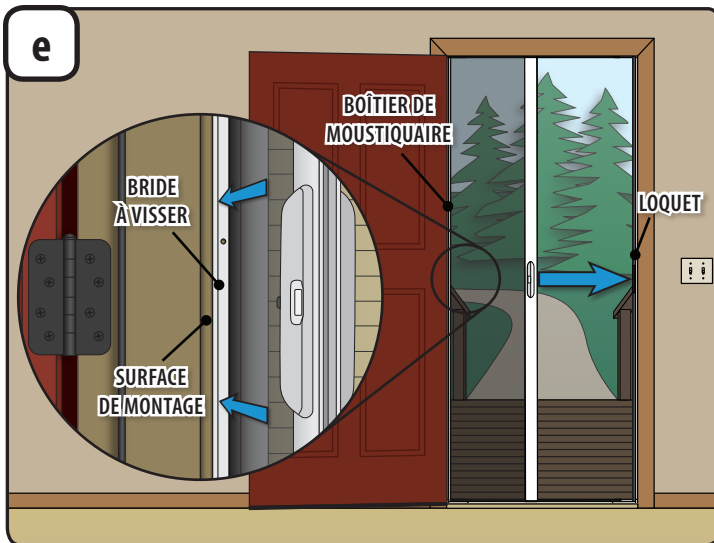

e Depuis l'intérieur de la moustiquaire, tenez la **bride à visser** du côté **boîtier de moustiquaire** contre la **surface de montage**, puis déployez la moustiquaire et fermez au loquet.

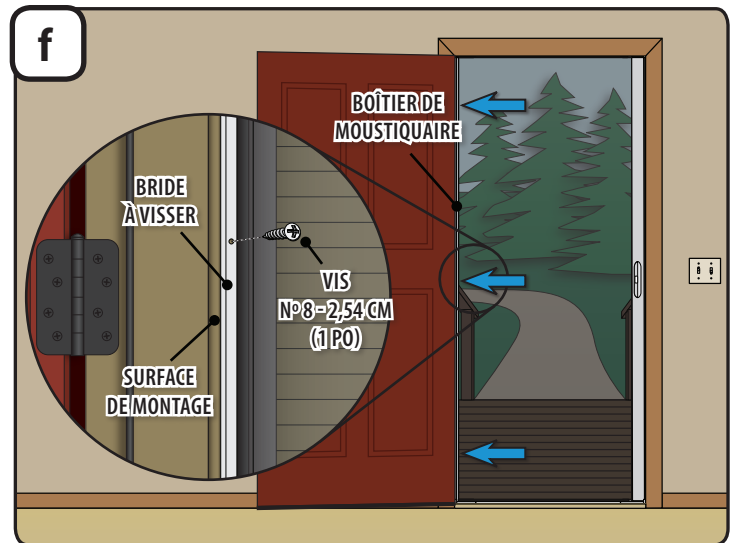

f1 Une fois que la **bride à visser** du côté **boîtier de moustiquaire** est bien serrée sur la **surface de montage**, alignez les trois trous de la **bride à visser** du côté **boîtier de moustiquaire** avec les trois trous existants de la **surface de montage**.

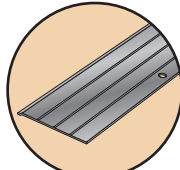

f2 Utilisez les trois vis n° 8 - 2,54 cm (1 po) restantes pour fixer le **boîtier de moustiquaire** à la **surface de montage**. (Faites attention à ne pas trop serrer)

5 PLACER ET FIXER L'ADAPTATEUR DE SEUIL



Adaptateur de seuil

Outils recommandés :





Embout cruciforme n° 2 (fourni)



PAQUET DE VIS

N° 8 - 1,27 cm (½ po)
(Qté, 3)



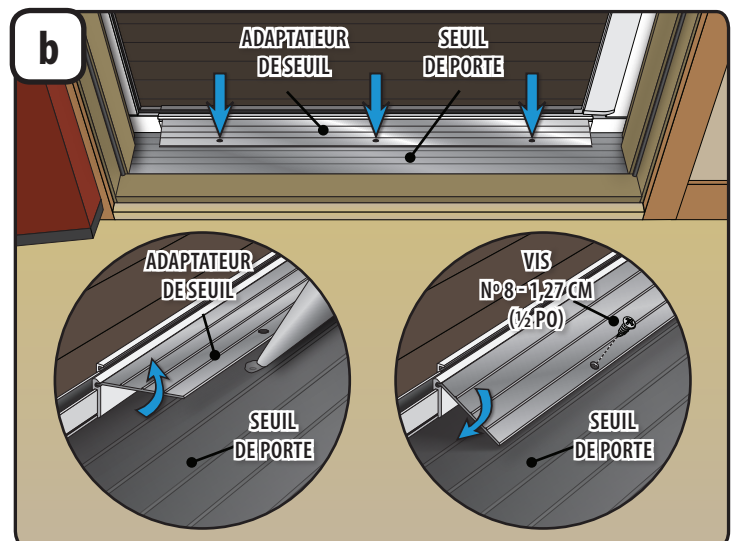
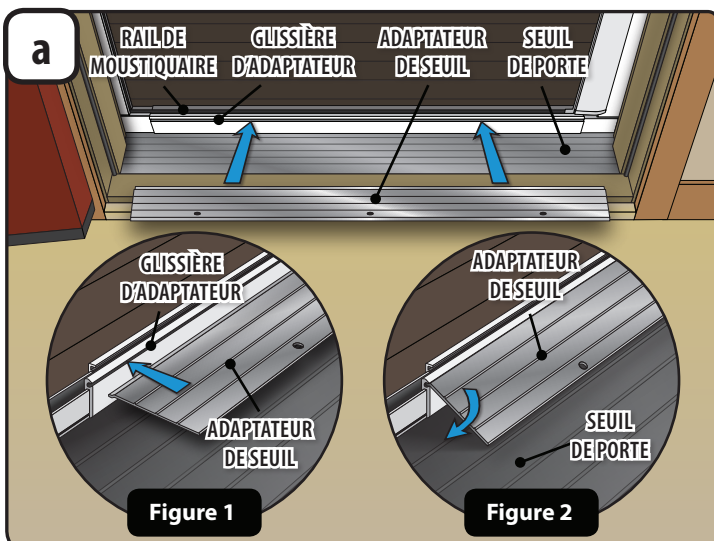

- a1** Nettoyez le seuil de porte avec soin.
- a2** Depuis l'intérieur de la moustiquaire, positionnez l'**adaptateur de seuil** en plaçant la face texturée vers le haut et les trous de vis vers l'intérieur de la résidence.
- a3** Insérez le bord de l'**adaptateur de seuil** dans la **glissière d'adaptateur** située sur le **rail de moustiquaire** (voir la Figure 1).
- a4** Faites pivoter l'**adaptateur de seuil** vers le bas jusqu'au **seuil de porte** pour vous assurer que les trois trous de l'**adaptateur de seuil** sont alignés sur les trois trous existants du **seuil de votre porte**. (Voir la Figure 2). 7

- b1** Soulevez l'**adaptateur de seuil** et appliquez du mastic d'étanchéité dans les trous jusqu'à ce qu'il déborde sur la surface du **seuil de porte**.
- b2** Faites de nouveau pivoter l'**adaptateur de seuil** vers le bas jusqu'au **seuil de porte** et vissez-le au moyen de trois **vis autotaraudeuses n° 8 - 1,27 cm (½ po)**. Nettoyez l'excédent de mastic.

LUMINAIRE™
PORTE MOUSTIQUAIRE RÉTRACTABLE

Andersen WINDOWS • DOORS 

1 844 813-6664