

Guía de instalación

Reposición de la placa hembra para puertas Andersen® LuminAire™ con malla retráctil contra insectos

Para ayuda en la instalación visita www.AndersenLuminAire.com/install



¡No devuelvas el producto a la tienda!

Llama al Centro de Soluciones de Contrapuertas por el 844-813-6664

con cualquier pregunta sobre la instalación, pérdida de la pieza de repuesto u otra cosa relacionada con la compra de la malla retráctil contra insectos. Las piezas de repuesto también pueden encontrarse en: parts.andersenstormdoors.com

Lee esta guía completa antes de comenzar la instalación. Si no tienes habilidades suficientes para cumplir con los requerimientos de esta instalación, comunícate con un contratista experimentado.

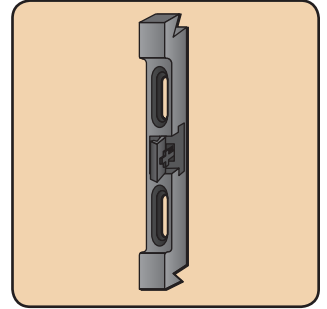

DESCRIPCIÓN GENERAL DE LAS PIEZAS

Tu pieza de repuesto debe contener las siguientes partes.

- 1 Placa hembra del pestillo
- 2 Tornillos para la placa hembra

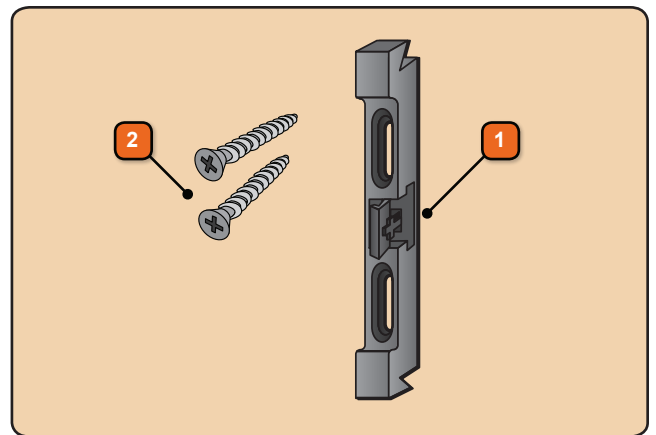

PRIMERO LA SEGURIDAD: Lee y sigue todas las precauciones y advertencias de esta guía.

HERRAMIENTAS RECOMENDADAS



Cinta de enmascarar



Gafas de seguridad

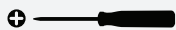

Destornilladores

⚠️ ADVERTENCIA

Sigue las instrucciones del fabricante al usar herramientas de mano y de motor. Usa siempre gafas de seguridad. No usarlas puede resultar en lesión personal o daños al producto u otros bienes.

⚠️ PRECAUCIÓN

Los componentes metálicos de la malla retráctil contra insectos pudieran calentarse al exponerse a la luz solar.

🚫 IMPORTANTE

La malla retráctil contra insectos está diseñada para control razonable de ellos y no para retener objetos, personas o mascotas en el interior. La malla retráctil contra insectos no impedirá la caída de una persona a través de la puerta.



Este es un símbolo de alerta de seguridad para indicar riesgos potenciales de lesión. Obedece todos los mensajes de seguridad a continuación de este símbolo para evitar posibles lesiones o muerte.

Letrero de señal y consecuencia

PUEDE



ADVERTENCIA

resultar en: Lesión grave / Muerte

PUEDE



PRECAUCIÓN

resultar en: Lesión leve

PUEDE

NOTA

resultar en: Daños al producto u otros bienes

IMPORTANTE

Información del Producto y Procedimiento

DESMONTAJE REINSTALACIÓN DE LA PLACA HEMBRA DEL PESTILLO

Herramientas
recomendadas:

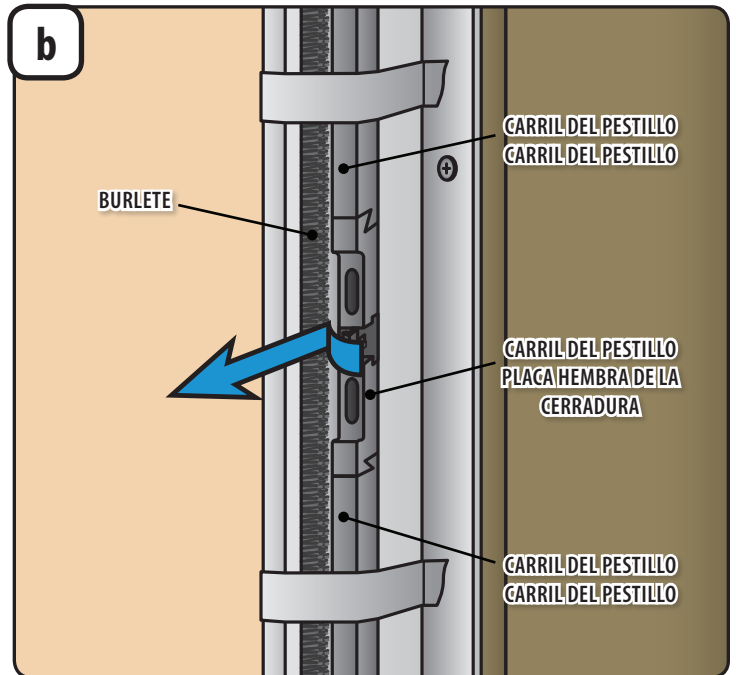
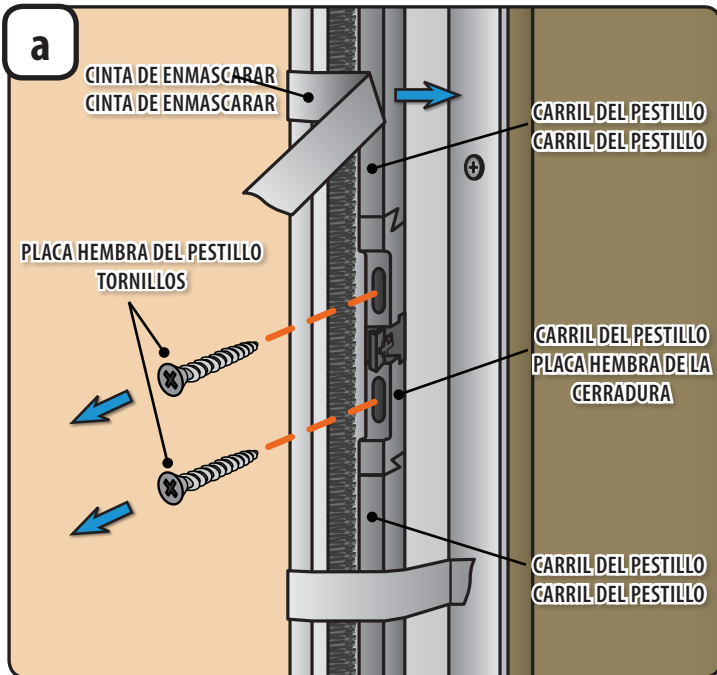

- a1 Aplicar cinta de enmascarar sobre los carriles del pestillo.
- a2 Con un destornillador Phillips retirar los dos tornillos de la placa hembra del pestillo y desecharlos adecuadamente.

- b Retirar la placa hembra del pestillo girándola hacia el burlete y hacia afuera de los carriles del pestillo. Desechar adecuadamente.

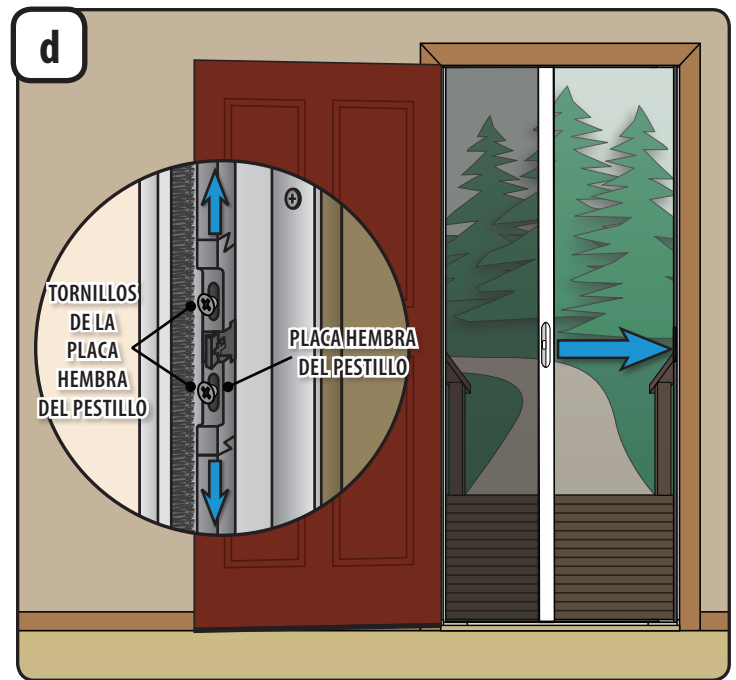
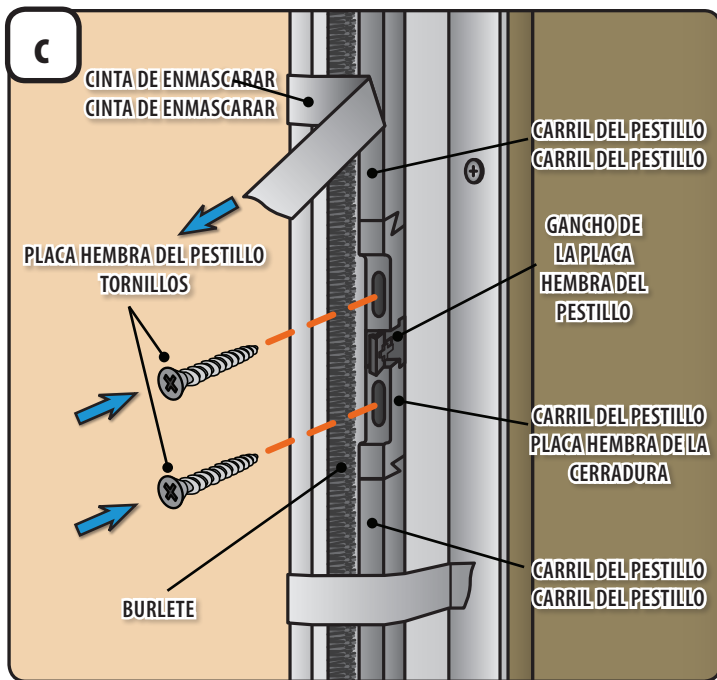

- c1 Girar el repuesto de la placa hembra del pestillo en su lugar, de manera que se ajuste dentro de las muescas. Asegurar que el gancho de la placa hembra del pestillo apunte hacia el burlete exterior.
- c2 Alinear la placa hembra del pestillo con los orificios pretaladrados. Asegurar con un destornillador Phillips la placa hembra del pestillo dentro del carril correspondiente con los tornillos incluidos.
- c2 Retirar la cinta de enmascarar de los carriles del pestillo.

- d1 Cerrar la malla retráctil contra insectos para comprobar que el pestillo cierra bien.
- d2 Si el pestillo no cierra bien, aflojar los tornillos y ajustar la placa hembra del pestillo hacia arriba o hacia abajo según corresponda. Reajustar los tornillos de la placa hembra del pestillo.
- d3 Probar y repetir los reajustes hasta que el pestillo cierre bien.

Guide d'installation

Gâche de loquet de rechange pour la porte moustiquaire rétractable LuminAire™ d'Andersen®

Pour obtenir de l'aide relative à l'installation, veuillez consulter le site Web www.AndersenLuminAire.com/install



Veuillez ne pas retourner le produit au magasin!

VEUILLEZ appeler le Centre des solutions pour les contre-portes au 1 844 813-6664,

pour toute question relative à l'installation, au remplacement de pièces perdues ou tout autre problème relatif à l'achat de votre porte moustiquaire rétractable. Vous pouvez également trouver des pièces de rechange sur le site Web : parts.andersenstormdoors.com

Lisez ce guide complètement avant de commencer l'installation. Si vous ne vous sentez pas capable d'installer ce produit, veuillez faire appel à un entrepreneur expérimenté.

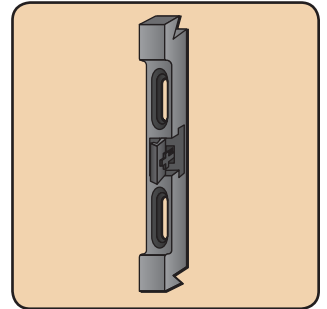

LISTE DES PIÈCES

Votre pièce de rechange devrait contenir les pièces suivantes.

- 1 Gâche de loquet
- 2 Vis de gâche de loquet

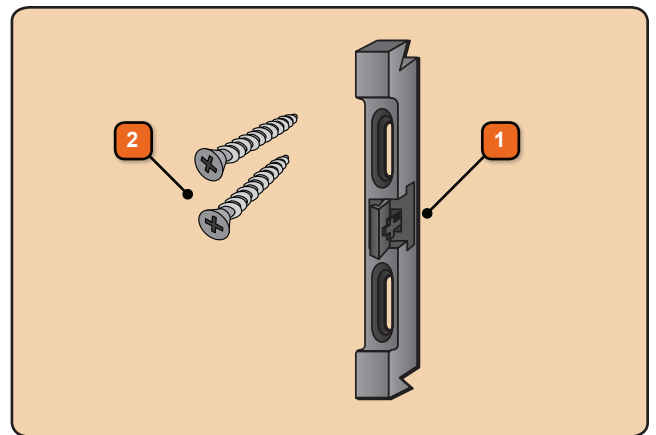

LA SÉCURITÉ AVANT TOUT : Veuillez lire et respecter tous les avertissements et toutes les mises en garde de ce guide.

OUTILS RECOMMANDÉS



Ruban-cache



Lunettes de sécurité



Tournevis

⚠️ AVERTISSEMENT

Suivez les instructions du fabricant pour les outils à main et électriques. Portez toujours des lunettes de sécurité. Manquer de le faire peut entraîner des blessures, endommager le produit ou causer des dommages matériels.

⚠️ ATTENTION

Les composants en métal de la moustiquaire rétractable peuvent devenir très chauds lorsqu'exposés au soleil.

IMPORTANT

La moustiquaire rétractable est conçue pour un contrôle raisonnable des insectes et non pour retenir des objets, des personnes ou des animaux de compagnie à l'intérieur. La moustiquaire rétractable n'empêchera pas une personne de tomber à travers la porte.



Voici le symbole d'alerte de sécurité utilisé pour vous avertir des risques de blessure potentiels. Veuillez respecter tous les messages de sécurité qui accompagnent ce symbole pour éviter les blessures possibles ou la mort.

Mot indicateur et conséquence

POURRAIT : causer	⚠️ AVERTISSEMENT Blessure grave / mort	POURRAIT : causer	⚠️ ATTENTION Blessure légère
POURRAIT : causer	AVIS Renseignements sur la procédure et le produit		IMPORTANT Dommages au produit ou dommages matériels

RETRAIT ET RÉINSTALLATION DE LA GÂCHE

Outils recommandés :

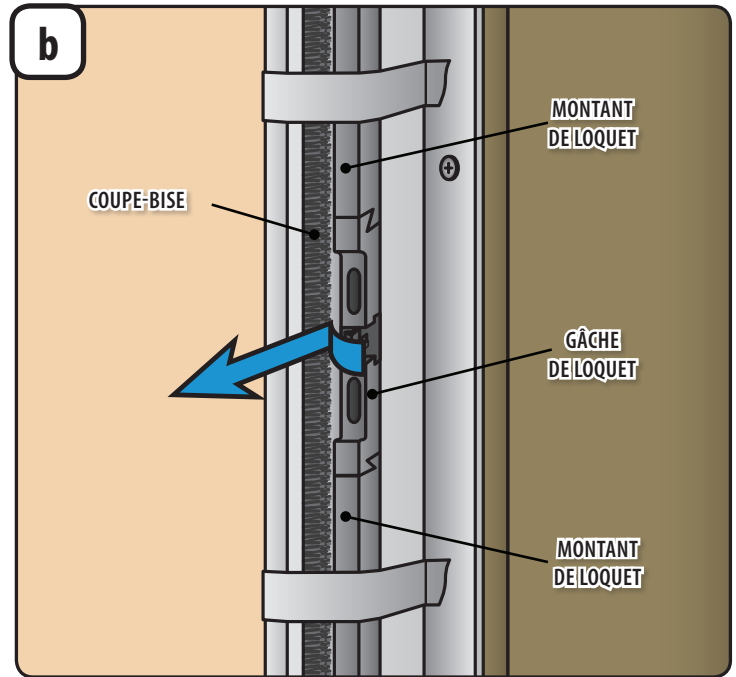
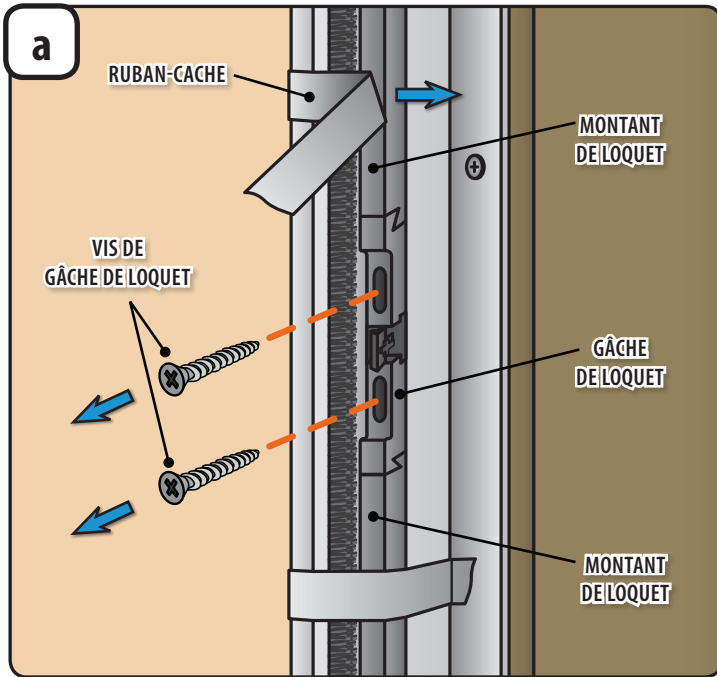
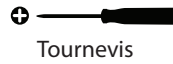

- a1 Appliquez le ruban-cache sur les montants de loquet supérieur et inférieur.
- a2 En vous servant d'un tournevis cruciforme, retirez les deux vis de gâche de loquet de la gâche de loquet et jetez-les de manière appropriée.

- b Retirez la gâche de loquet en la faisant pivoter vers le coupe-brise et en la sortant des montants de loquet, puis jetez-la de manière appropriée.

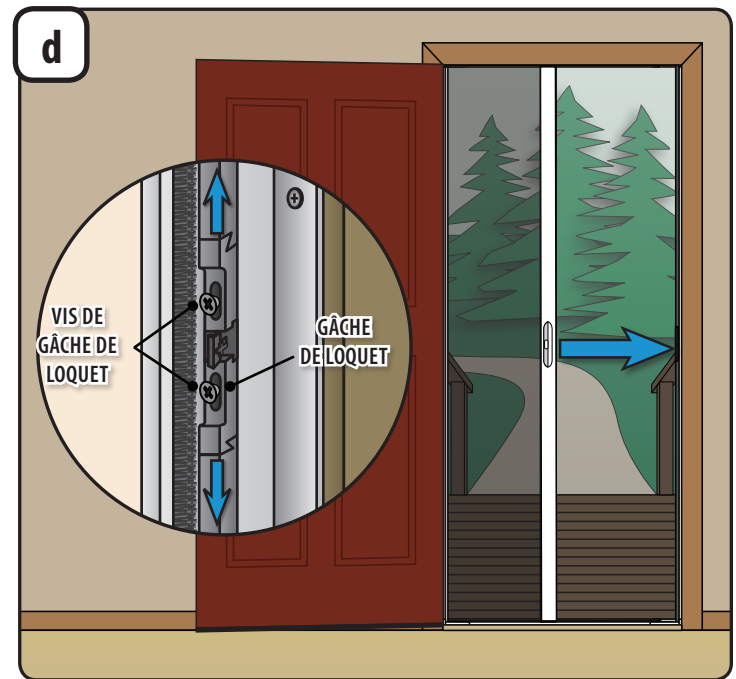
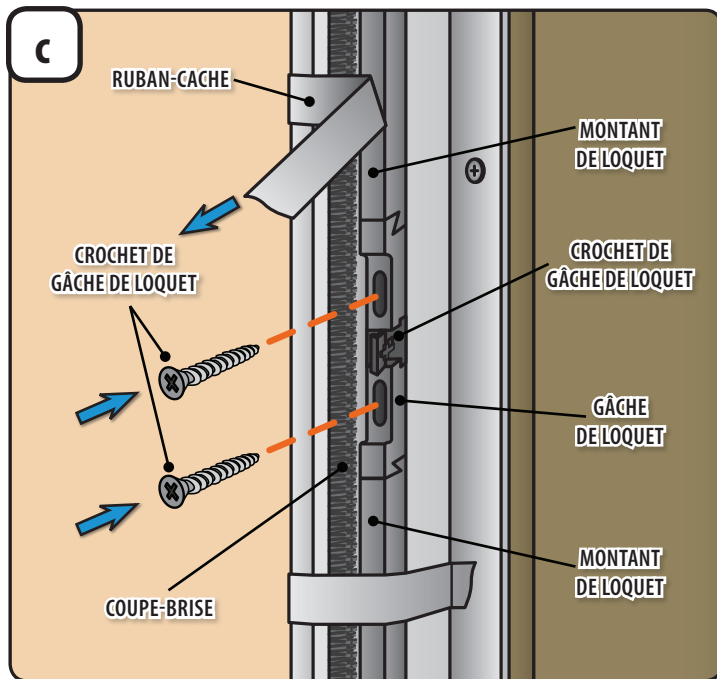

- c1 Faites pivoter la gâche de loquet de rechange en place de façon à ce qu'elle tienne dans les encoches. Assurez-vous de pointer le crochet de gâche de loquet vers le coupe-brise extérieur.
- c2 Alignez la gâche de loquet sur les trous de vis pré-perçés. En vous servant d'un tournevis cruciforme, fixez solidement la gâche de loquet au montant de loquet à l'aide des vis fournies.
- c2 Retirez le ruban-cache des montants de loquet.

- d1 Fermez la moustiquaire rétractable pour vérifier que son loquet s'engage correctement.
- d2 Si le loquet ne s'engage pas correctement, desserrez les vis et ajustez la gâche de loquet vers le haut ou le bas, selon les besoins. Resserrez les vis de gâche de loquet.
- d3 Testez et répétez les ajustements jusqu'à ce que le loquet s'engage correctement.