

Installation Kit Guide

for EMCO® Woodcore Series Door with Push Button Handle Set



Do not return product to store!

PLEASE call the Storm Door Solution Center at 1-800-933-3626,
with any questions regarding installation, lost part replacement, or anything else related to your purchase.

Read this entire guide before you begin your installation. If your abilities do not match the requirements of this installation, contact an experienced contractor.

PARTS OVERVIEW

Your installation kit should contain the following parts. However, in some door models, not all of the parts will be used.

- | | | | |
|---------------------|----------|--------------------------------------|-----------------|
| Handle Parts | A | Exterior handle, Push Button | BLUE BAG |
| | B | Push Button | |
| | C | Interior latch handle | |
| | D | Flat spindle | |
| | E | Spring | |
| | F | #6 x 1 1/4" screw (2) | |
| | G | #6 x 3/4" machine screw, Painted (2) | |
| | H | Striker shims (2) | |
| | I | Striker plate | |

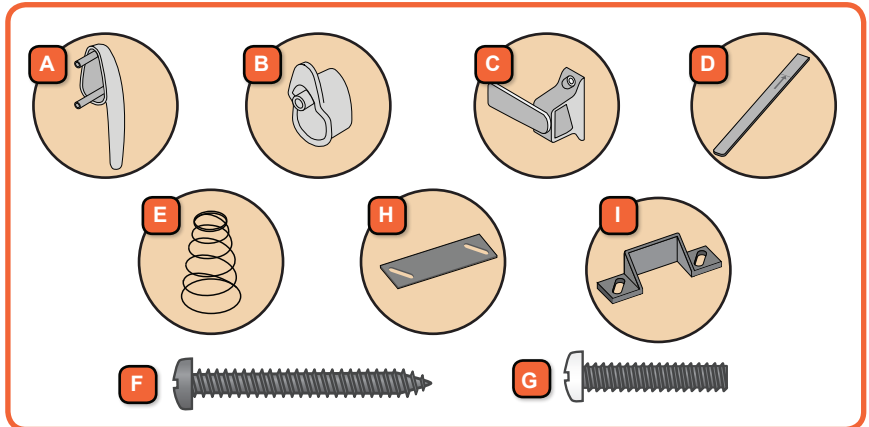

SAFETY FIRST: Please read and follow all cautions and warnings in this guide.

WARNING

Improper use of hand or power tools could result in injury and/or product damage. Follow equipment manufacturer's instructions for safe operation. Always wear safety glasses.

WARNING

Metal fasteners and other hardware components may corrode when exposed to preservative treated and fire-retardant treated lumber. Obtain and use the appropriate size stainless steel fasteners and hardware as called out by the installation guide to fasten unit to any rough opening made from pressure treated and fire-retardant treated lumber. Failure to use the appropriate materials for the installation may cause a failure resulting in injury, property or product damage.

WARNING

Entry door hardware and handle may become hot when exposed to sunlight.

RECOMMENDED TOOLS

Screwdriver

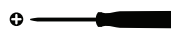

Safety Glasses

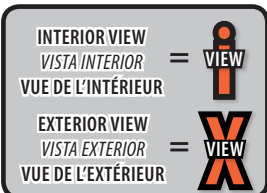

Emco Enterprises, Inc., is a wholly owned subsidiary of Andersen Corporation. Emco manufactures and supports the limited warranties for Andersen® and EMCO® doors. "Andersen", "EMCO" and all other marks where denoted are trademarks of Andersen Corporation. ©2017 Andersen Corporation. All rights reserved.

Andersen SDD, PO Box 853
Des Moines, IA 50306-0853
Rev 1-2017 16004 Print in Color

p/n 625222

DISASSEMBLE HANDLE SET

(Images shown are for a Left Hand installation. A Right Hand installation would be on the opposite side shown.)

1

Tools needed:

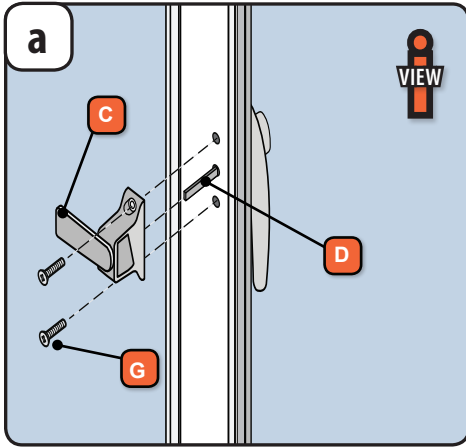

1. Remove two (2) screws (G) from interior latch handle (C) and remove all handle components from door.



INSTALL HANDLE SET (Left Hand)

2

Tools needed:



BLUE BAG / BOLSA AZUL / SAC BLEU

- 1 1/4"  x 2
- 3/4"  x 2

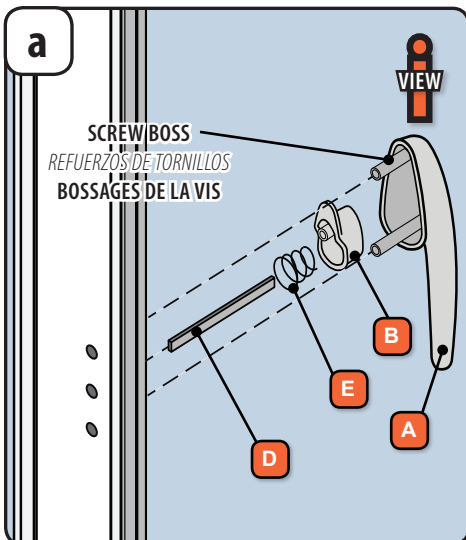

1. Place the push button (B) inside the exterior handle (A). Place the flat latch spindle (D) through the latch spring (E). Insert the flat latch spindle into the circular boss on the inside of the push button.
2. Slide the screw bosses of the exterior handle and the flat latch spindle through the predrilled holes in the exterior of the door. Continue to hold the exterior handle against the exterior of the door.

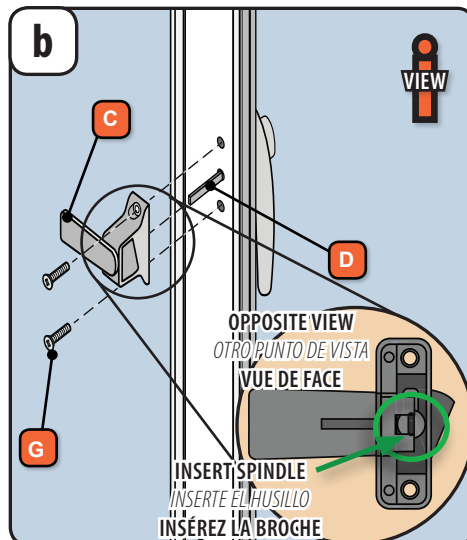

1. Install the interior latch by inserting the flat spindle (D) into the center hole of the interior latch (C). Be sure that the flat latch spindle is seated properly in the interior latch.
2. Fasten the interior latch to the door with the two (2) 3/4" screws (G) from the blue bag. Squeeze the exterior handle and the interior latch against the door while tightening the screws to achieve a secure fit.

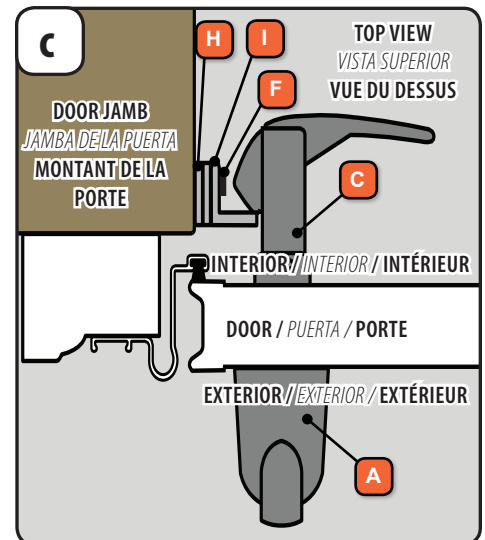

1. Hold the door closed from the interior and slide the latch striker (I) behind the interior latch (C).
2. Fasten the striker plate to the door jamb with two (2) 1-1/4" screws (F) from the blue bag. Install striker shims (H) if necessary. Installation is complete.

Guide de la trousse d'installation

pour les portes de la série Woodcore de EMCO®

avec ensemble de poignées à bouton-poussoir



Veillez ne pas retourner le produit au magasin!

VEUILLEZ appeler le Centre des solutions pour les contre-portes au 1 800 933-3626, pour toute question relative à l'installation, le remplacement de pièces perdues ou tout autre problème relatif à l'achat de votre contre-porte.

Lisez ce guide complètement avant de commencer l'installation. Si vous ne vous sentez pas capable d'installer ce produit, veuillez communiquer avec un entrepreneur expérimenté.

LISTE DES PIÈCES

Votre trousse d'installation devrait contenir les pièces suivantes. Cependant, dans certains des modèles, les pièces ne seront pas toutes utilisées.

A	Poignée extérieure, bouton-poussoir
B	Bouton-poussoir
C	Poignée à loquet intérieur
D	Broche plate
E	Ressort
F	Vis n° 6 x 1-1/4 po (2)
G	Vis mécanique n° 6 x 3/4 po peinte (2)
H	Cales de gâche (2)
I	Plaques de gâche

Pièces de poignée

SAC BLEU

LA SÉCURITÉ AVANT TOUT : Veuillez lire et suivre tous les avertissements et mises en garde de ce guide

AVERTISSEMENT

La quincaillerie pour portes d'entrée et la poignée peuvent être très chaudes lorsqu'exposées au soleil.

AVERTISSEMENT

Une mauvaise utilisation des outils manuels ou électriques peut entraîner des blessures et/ou endommager le produit. Suivez les instructions du fabricant pour une utilisation sécuritaire. Portez toujours des lunettes de sécurité.

AVERTISSEMENT

Les fixations métalliques et autres articles de quincaillerie peuvent se corroder lorsqu'ils sont exposés à du bois traité et du bois ignifugé. Vous devez vous procurer et utiliser des fixations et des articles de quincaillerie en acier inoxydable de taille correcte selon les recommandations du guide d'installation pour fixer la porte dans toute ouverture brute en bois traité sous pression et en bois ignifugé. Si les matériaux appropriés ne sont pas utilisés pour l'installation, il pourrait s'ensuivre des blessures, des dommages matériels et des dommages aux produits.

OUTILS RECOMMANDÉS

Tournevis

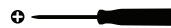

Lunettes de sécurité



EMCO Enterprises, Inc. est une filiale en propriété exclusive d'Andersen Corporation. EMCO fabrique et respecte les garanties limitées couvrant les portes d'Andersen® et EMCO®. «Andersen», «EMCO» et toutes les autres marques où indiqué sont des marques de commerce d'Andersen Corporation. ©2017 Andersen Corporation. Tous droits réservés.

1 DÉMONTÉZ L'ENSEMBLE DE POIGNÉES

(Les images illustrent une installation à main gauche. Une installation à main droite serait du côté opposé au côté illustré.)

- a** 1. Retirez deux (2) vis (G) de la poignée à loquet intérieur (C) et retirez tous les composants de la poignée de la porte.

2 INSTALLEZ L'ENSEMBLE DE POIGNÉES

(à main gauche)

- a** 1. Placez le bouton-poussoir (B) à l'intérieur de la poignée extérieure (A). Placez la broche de loquet plate (D) à travers le ressort du loquet (E). Insérez la broche de loquet plate dans le bossage circulaire à l'intérieur du bouton-poussoir.
2. Glissez les bossages de vis de la poignée extérieure et la broche de loquet plate à travers les trous pré-perçés dans l'extérieur de la porte. Continuez à tenir la poignée extérieure contre l'extérieur de la porte.

- b** 1. Installez le loquet intérieur en insérant la broche plate (D) dans le trou central du loquet intérieur (C). Assurez-vous que la broche de loquet plate est correctement enfoncée dans le loquet intérieur.
2. Fixez le loquet intérieur à la porte à l'aide des deux (2) vis de 3/4 po (G) du sac bleu. Pressez la poignée extérieure et le loquet intérieur contre la porte pendant que vous serrez les vis pour obtenir un ajustement solide.

- c** 1. Tenez la porte fermée à partir de l'intérieur et faites glisser la gâche du loquet (I) derrière le loquet intérieur (C).
2. Fixez la plaque de gâche au montant de la porte à l'aide de deux (2) vis de 1-1/4 po (F) du sac bleu. Installez les cales de gâche (H) au besoin. L'installation est terminée.

Guía de instalación

para puertas EMCO® de la serie Woodcore con juego de manija de botón a presión



¡No devuelvas el producto a la tienda!

Llama al centro de soluciones de contrapuestas al 1-800-933-3626

si tienes alguna pregunta sobre la instalación, reemplazo de piezas perdidas o sobre algo más relacionado con la compra de tu contrapuerta.

Lee esta guía completa antes de comenzar la instalación. Si no tienes habilidades suficientes para satisfacer los requisitos de esta instalación, comunícate con un contratista experimentado.

DESCRIPCIÓN GENERAL DE LAS PIEZAS

Tu kit de instalación debe tener las siguientes piezas. Sin embargo, en algunos modelos de puerta, no se usarán todas las piezas.

A	Manija exterior, botón a presión
B	Botón a presión
C	Manija del pestillo interior
D	Eje plano
E	Resorte
F	Tornillo núm. 6 x 1 1/4" (2)
G	Tornillo maquinado núm. 6 x 3/4", pintado (2)
H	Cuñas de cerradura (2)
I	Placas de cerradura

Piezas de la manija

BOLSA PLÁSTICA

PRIMERO LA SEGURIDAD: Lee y cumple todas las precauciones y advertencias de esta guía.



ADVERTENCIA

Los herrajes y la manija de la puerta de entrada pueden recalentarse bajo la luz del sol.



ADVERTENCIA

Los sujetadores de metal y demás componentes de los herrajes pueden corroerse cuando están expuestos a maderas tratadas con productos ignífugos o con conservantes. Obtén y usa los herrajes y sujetadores de acero inoxidable del tamaño apropiado tal como se describen en la guía de instalación para ajustar la unidad a cualquier abertura sin acabado hecha de maderas tratadas con productos ignífugos o a presión. No utilizar los materiales apropiados para la instalación puede originar fallas que provoquen lesiones, o daños materiales o al producto.



ADVERTENCIA

El uso inapropiado de herramientas eléctricas o manuales podría ocasionar lesiones y/o daños al producto. Sigue las instrucciones del equipo suministradas por el fabricante para un funcionamiento seguro. Usa siempre gafas de seguridad.

HERRAMIENTAS RECOMENDADAS

Destornillador

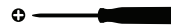

Gafas de seguridad



EMCO Enterprises, Inc., es una filial en propiedad absoluta de Andersen Corporation. EMCO fabrica y respalda las garantías limitadas para las puertas Andersen® y EMCO®. "Andersen", "EMCO" y todas las demás marcas indicadas son marcas comerciales de Andersen Corporation. ©2017 Andersen Corporation. Todos los derechos reservados.

1 DESMONTA EL JUEGO DE MANIJAS

(Las imágenes que se muestran son para instalación a la izquierda. La instalación a la derecha sería en el lado opuesto al que se muestra).

- a** 1. Quita dos (2) tornillos (G) de la manija del pestillo interior (C) y retira todos los componentes de la manija de la puerta.

2 INSTALA EL JUEGO DE MANIJAS

(A la izquierda)

- a** 1. Coloca el botón a presión (B) dentro de la manija exterior (A). Coloca el eje plano del pestillo (D) a través del resorte de este (E). Inserta el eje plano del pestillo en el refuerzo circular del interior del botón a presión.
2. Desliza los refuerzos de tornillos de la manija exterior y el eje plano del pestillo a través de los orificios pretaladrados del exterior de la puerta. Continúa sosteniendo la manija exterior contra el exterior de la puerta.
- b** 1. Instala el pestillo interior insertando el eje plano (D) en el orificio central del pestillo (C). Asegura que el eje plano del pestillo esté debidamente asentado en el pestillo interior.
2. Fija el pestillo interior a la puerta con los dos (2) tornillos de 3/4" (G) suministrados en la bolsa azul. Aprieta la manija exterior y el pestillo interior contra la puerta y, al mismo tiempo, los tornillos. Así lograrás un ajuste seguro.
- c** 1. Mantén la puerta cerrada desde el interior y desliza la placa hembra (I) detrás del pestillo interior (C).
2. Asegura la placa de la cerradura a la jamba de la puerta con dos (2) tornillos 1-1/4" (F) suministrados en la bolsa azul. Instala las cuñas de cerradura (H) si es necesario. La instalación está completa.