

# Installation Guide

## for Double Door Astragal Kit for EMCO® Woodcore Doors



**Please Do Not Return Product to Store!**

**PLEASE call the storm door Solution Center at 1-800-933-3626, with any questions regarding installation, lost part replacement, or anything else related to your storm door purchase.**



**Read this entire guide before you begin your installation. If your abilities do not match the requirements of this installation, contact an experienced contractor.**

### PARTS OVERVIEW

Your installation kit should contain the following parts. However, in some door models, not all of the parts will be used.

- A** Fixed Astragal
- B** Astragal Jamb
- C** Astragal Rain Cap
- D** Rain Cap Extender
- E** Slide Bolt (2)
- F** Slide Bolt Striker (2)
- G** Spacer Blocks (3)
- H** Hinge Rail 3/8" Shim
- I** #8 1/2" Phillips Pan Head Painted Screw (7)
- J** #5 5/8" Phillips Flathead Screw (8)
- K** 3/16" Plug (6)

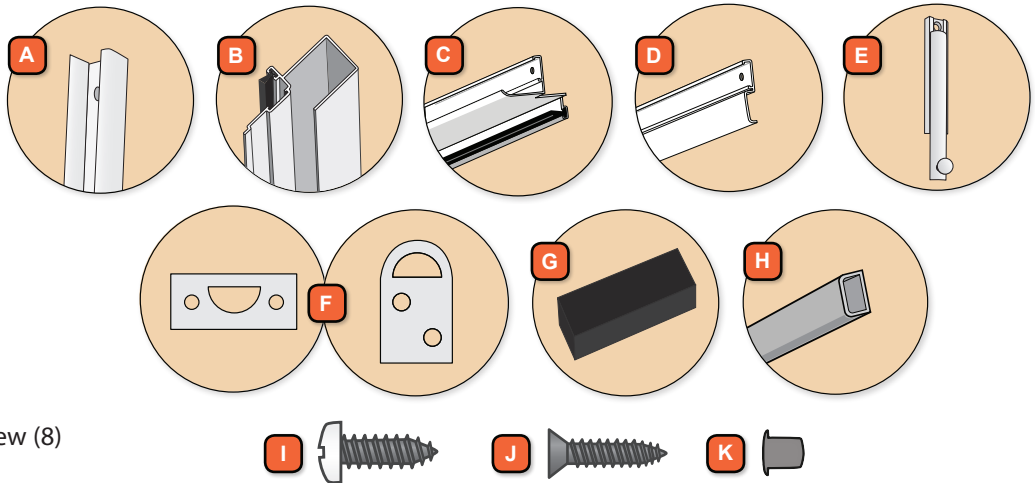

**SAFETY FIRST: Please read and follow all Cautions and Warnings in this guide.**

#### **WARNING**

Entry door hardware and handle may become hot when exposed to sunlight.

#### **WARNING**

Improper use of hand or power tools could result in injury and/or product damage. Follow equipment manufacturer's instructions for safe operation. Always wear safety glasses.

#### **WARNING**

Metal fasteners and other hardware components may corrode when exposed to preservative treated and fire-retardant treated lumber. Obtain and use the appropriate size stainless steel fasteners and hardware as called out by the installation guide to fasten unit to any rough opening made from pressure treated and fire-retardant treated lumber. Failure to use the appropriate materials for the installation may cause a failure resulting in injury, property or product damage.

#### **WARNING**

Windows and doors can be heavy. Use safe lifting techniques and a reasonable number of people with enough strength to lift, carry, and install window and door products to avoid injury and/or property damage.

#### **WARNING**

The insect screen is intended for reasonable insect control and not the retention of objects or persons within the interior. The insect screen material will not stop a person from falling through the door.

# EMCO®

EMCO Enterprises, Inc., is a wholly owned subsidiary of Andersen Corporation. EMCO manufactures and supports the limited warranties for Andersen® and EMCO® doors. "Andersen", "EMCO" and all other marks where denoted are trademarks of Andersen Corporation. ©2014 Andersen Corporation. All rights reserved.

Andersen SDD, PO Box 853  
Des Moines, IA 50306-0853  
Rev 1-2014 14003 Print in Color

**p/n 622588**

## RECOMMENDED TOOLS

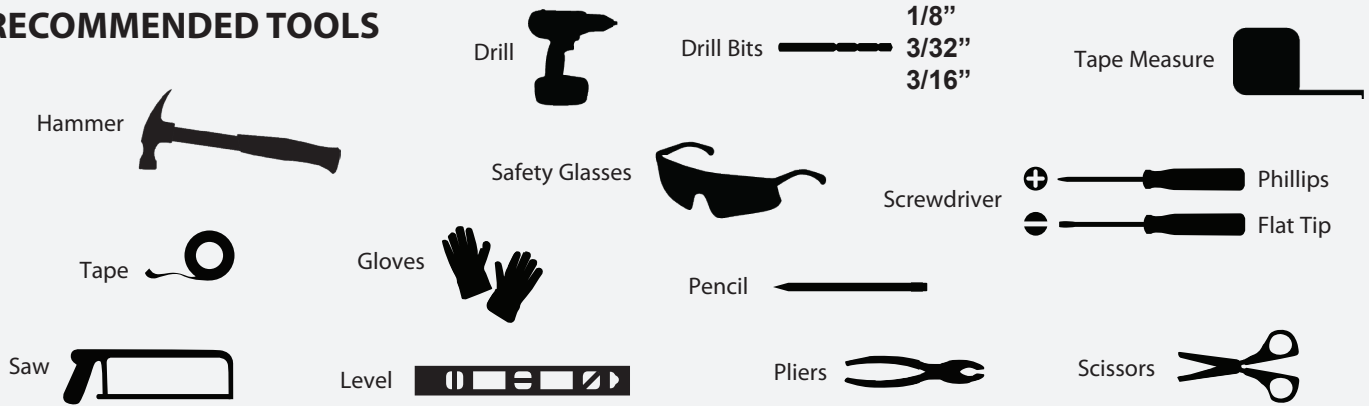

## 1 VERIFY MOUNTING REQUIREMENTS

Verify that the exterior brick mold, trim board or casing is firmly attached to the opening. The storm door will sag over time if the mounting surface is not sufficiently fastened to the entryway.

To install the storm door, you must verify that the opening width, height and mounting surface are sufficient.

1. Measure the width at the top, middle, and bottom of the opening (Figure 2). Measure from the inside of the brick mold or exterior trim. Refer to Table 1.
2. Measure the height at the center of both doors. Measure from the inside of the brick mold or exterior trim, down to the top of the bottom sill. Refer to Table 1.

Table 1:  
Use this table to determine if your storm door will fit into the opening:

Nominal Storm Door Size**	Opening Sizes	
	W 1 - 3 (width*)	H (height)
Two 30" x 80" Doors	59 3/4" TO 60 3/8"	80" TO 81"
Two 32" x 80" Doors	63 3/4" TO 64 3/8"	
Two 33" x 80" Doors	65 3/4" TO 66 3/8"	
Two 34" x 80" Doors	67 3/4" TO 68 3/8"	
Two 36" x 80" Doors	71 3/4" TO 72 3/8"	
Two 32" x 78" Doors	63 3/4" TO 64 3/8"	78" TO 79"
Two 36" x 78" Doors	71 3/4" TO 72 3/8"	
Two Std Custom Doors	55 3/4" x 72 3/8"	75" TO 84 7/8"
Two XL Custom Doors	72 1/2" x 84"	79" TO 91"

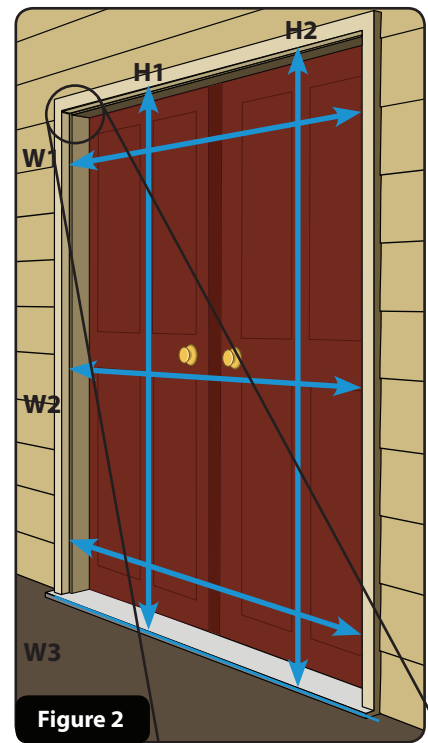

Figure 2

3. Make sure that the brick mold or exterior trim meets the mounting surface requirements to install the rain cap, hinge rail and latch rail (Figure 3). You must have a minimum of:
  - 1" mounting surface depth. \*
  - 3/4" mounting surface front. \*
  - 2 1/2" handle clearance

- \* 1" mounting surface depth. \*
- 3/4" mounting surface front. \*
- 2 1/2" handle clearance

\* For opening widths up to 1" wider or for mounting surface depth between 5/8" - 3/4", please call our Solution Center at 1-800-933-3626 to purchase a special kit to accommodate your situation.

\*\* Nominal storm doors sizes are listed. The actual storm door frame width and height will be less. Example: A nominal size of 36" x 80" may have an actual storm door frame size of 35 1/8" x 79 1/8".

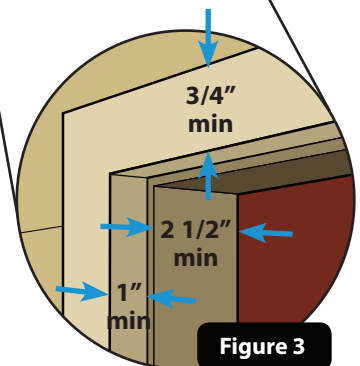
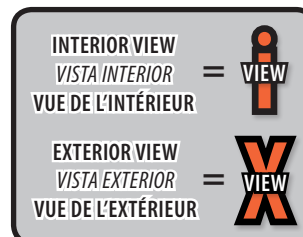

Figure 3

# 2

## INSTALLATION PREPARATION

Tools needed:

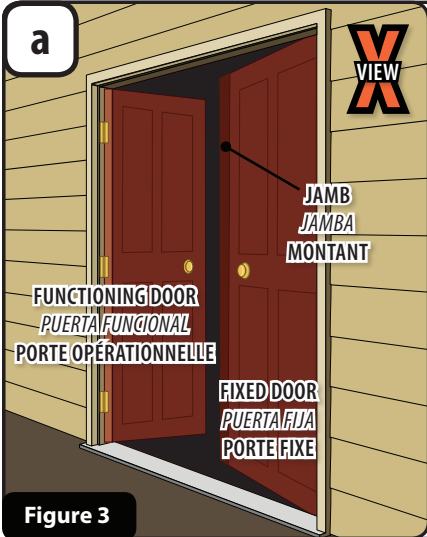
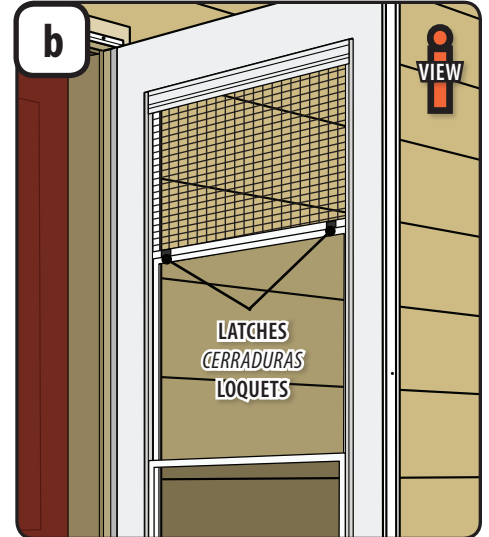

Figure 3

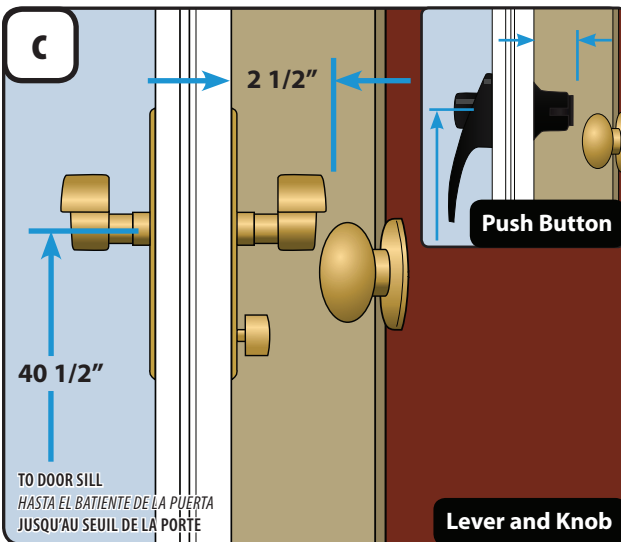

Figure 4



To determine the handle side of your storm door:

1. From the exterior, a left handed storm door will have the handle on the left side of the storm door.
2. From the exterior, a right handed storm door will have the handle on the right side of the storm door.
3. The interior side is where the ventilating glass panel latches are located (see above).



1. While the door is in the opening, hold inside handle (from handle set parts box) in place to make sure it won't interfere with handles of your entry doors. If handles interfere, it may be necessary to consult with a professional carpenter to rework your door opening.

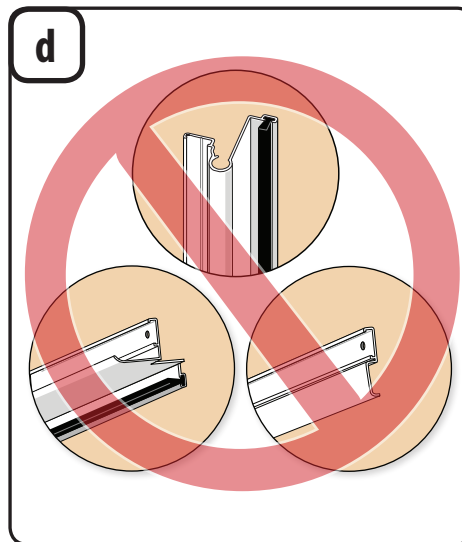

1. Properly discard latch rail, rain cap and rain cap extender from door carton. You will not need these for a double door installation.

# 3

## DETERMINE IF HINGE RAIL SHIM IS NEEDED

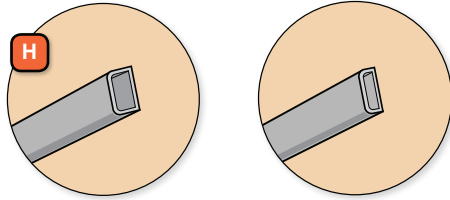

Tools needed:

PINK BAG // BOLSA ROSA // SAC ROSE

Tape  x 4

### a

DOOR SIZE	No Shim Width Range	1/4" Shim Width Range	3/8" Shim Width Range
Two 30" Doors	59 3/4" TO 59 7/8"	59 15/16" TO 60 1/8"	60 3/16" TO 60 3/8"
Two 32" Doors	63 3/4" TO 63 7/8"	63 15/16" TO 64 1/8"	64 3/16" TO 64 3/8"
Two 33" Doors	65 3/4" TO 65 7/8"	65 15/16" TO 66 1/8"	66 3/16" TO 66 3/8"
Two 34" Doors	67 3/4" TO 67 7/8"	67 15/16" TO 68 1/8"	68 3/16" TO 68 3/8"
Two 36" Doors	71 3/4" TO 71 7/8"	71 15/16" TO 72 1/8"	72 3/16" TO 72 3/8"

1. Use the table above to determine which shimming method to use, if applicable. The 1/4" shim can be found in the door carton, while the 3/8" shim (H) is located in the astragal kit.
2. If your doors do not require a shim, proceed to **step 4**.

### b



1. Remove any debris from the mounting surface where the hinge rail shim will be attached on the fixed door side.
2. Apply the four strips of double stick tape (from the pink bag in the door installation kit) to the shim, spacing them evenly along the entire length. Attach the shim to the mounting surface on the fixed door side, as shown.

# 4

## ATTACH HINGE RAIL TO FIXED DOOR AND INSTALL SWEEP

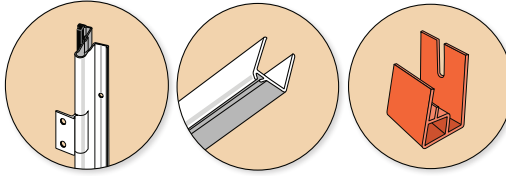

Tools needed:



PINK BAG // BOLSA ROSA // SAC ROSE

- 1/2" Painted screws x 4
- 1" unpainted screws x 8
- 1/8" drill bit

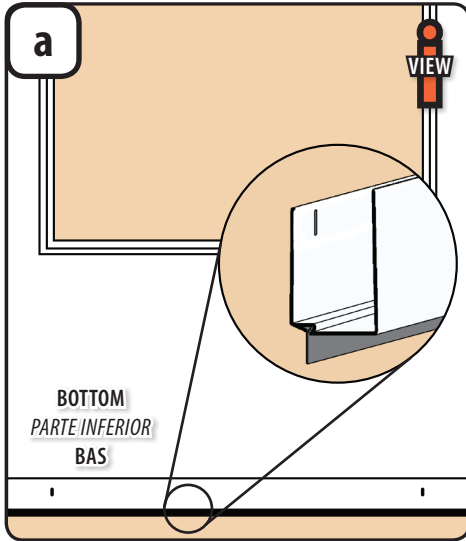

1. Slide sweep fin into track in sweep. Crimp both ends of track to secure fin. Trim off excess sweep fin material and properly discard.
2. Install door sweep so it is centered across width of door frame and pressed tight against bottom of door frame.
3. Center punch and then predrill 1/8" pilot holes at the bottom of the slot for future adjustment, then attach the sweep using painted 1/2" screws from the pink bag.

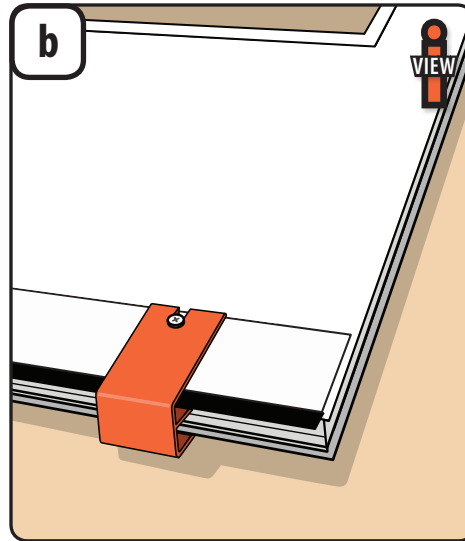

1. Install the sill spacer clip under the latch side sweep screw and tight against the bottom of the sweep. Tighten the sweep screw to retain the sill spacer clip in place.

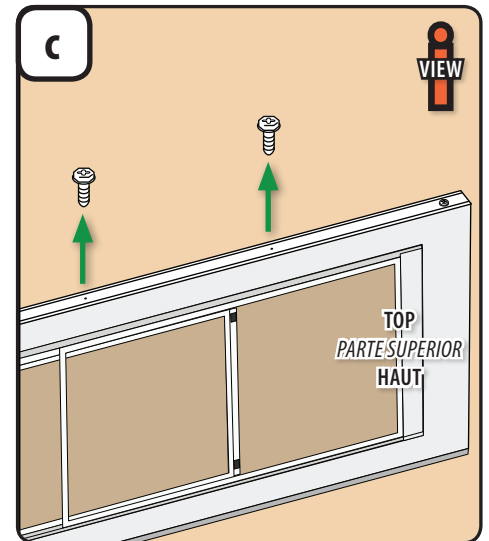

1. Place the latch side edge of door frame on the ground. TIP: Lay on door carton.
2. Identify the top of the hinge rail (E).
3. Remove the two middle hex head screws from the hinge side edge of door frame.

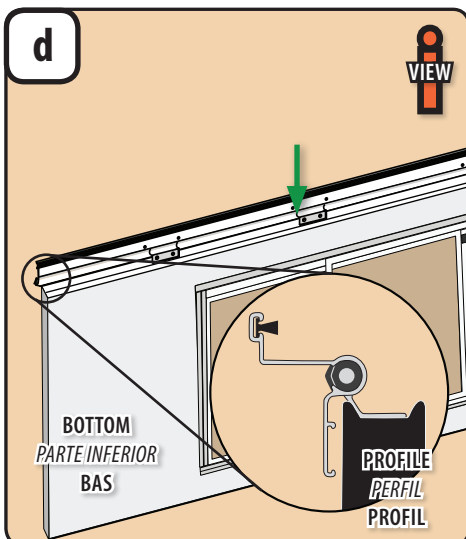

1. Position hinge rail along hinge-side edge of door frame so bottom hole of the 2nd hinge up from the bottom lines up with bottom hole from the screws removed in **step 4c**. **NOTE:** Top of hinge rail should extend approximately 3/16" beyond top of door frame.
2. Using the 1/8" drill bit from the pink bag, pre-drill 1" deep pilot holes in door frame at each hinge and fasten using 1" unpainted screws from the pink bag in the installation kit.

5

**INSTALL FIXED STORM DOOR IN OPENING**

Tools needed:

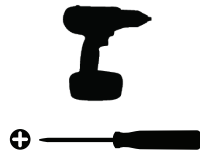

PINK BAG // BOLSA ROSA // SAC ROSE  
1/8"

YELLOW BAG // BOLSA AMARILLA // SAC JAUNE

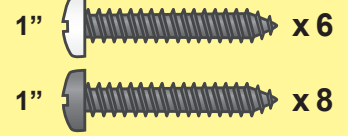

1. Set the door frame on the entry sill so the hinge rail is tight against the mounting surface or hinge rail shim and the sill spacer clip is sitting on the door sill.
2. Tip the top of the door frame into the opening, making sure that the sill spacer clip is still attached and resting on the sill.

**NOTE:** Door may be out of square at this time.



1. The door frame is properly seated in the opening when the hinge rail is flush against the mounting surface and the mounting surface.
2. Using the drill bit from the pink bag and 1" painted screws from the yellow bag in the installation kit, fasten the hinge rail to the mounting surface.

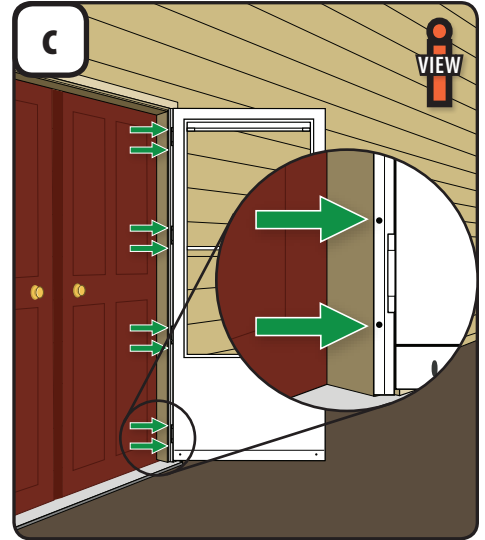

1. Open the storm door.
2. Pre-drill and fasten the hinge rail to the door jamb using 1" unpainted screws from the yellow bag.
3. Remove orange clip from bottom of door frame and properly discard.

6

**INSTALL HANDLE SET ON FIXED DOOR**

7

**CUT FIXED ASTRAGAL TO LENGTH**

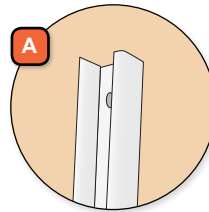

Tools needed:

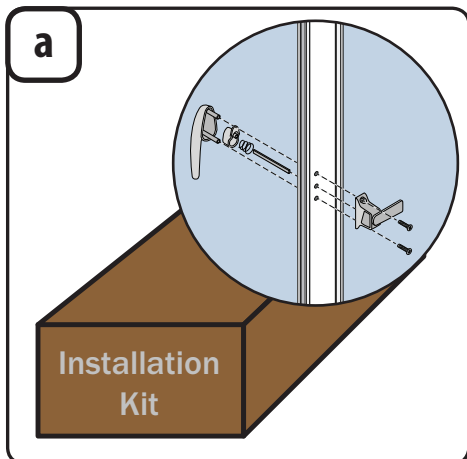
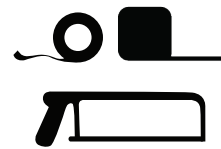

1. Refer to instructions in Installation Kit to drill handle holes and install door handles, but only until striker step.
2. **DO NOT INSTALL STRIKER AT THIS TIME.**

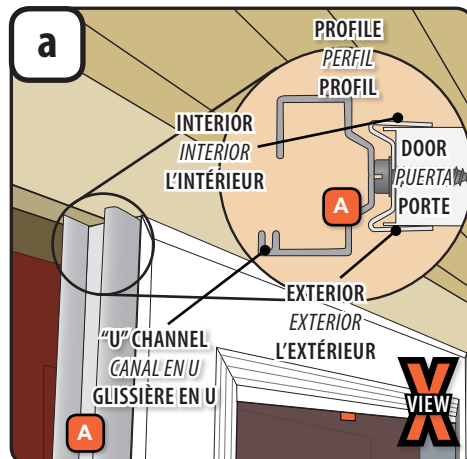

1. Temporarily position fixed astragal (A) on edge of fixed door as shown.
2. Determine which end will be top and mark with small piece of tape.

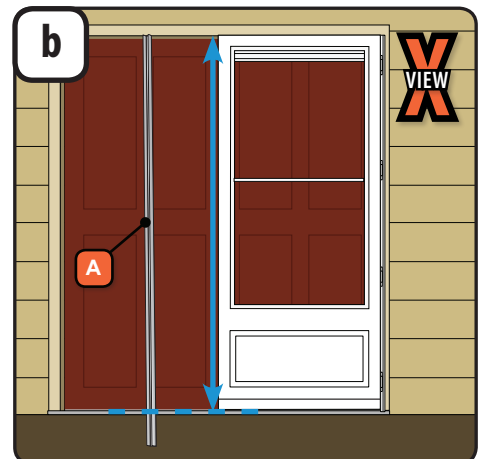

1. Measure distance from top of door to bottom of door to decide length of fixed astragal piece.
2. Measure this distance from top end of fixed astragal and mark cutting line.
3. Cut fixed astragal using a hacksaw.

# 8

## INSTALL FIXED ASTRAGAL TO FIXED DOOR

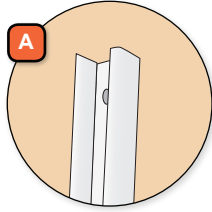

Tools needed:



1/8"

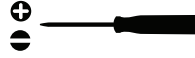

YELLOW BAG / BOLSA AMARILLA / SAC JAUNE

1" x 6

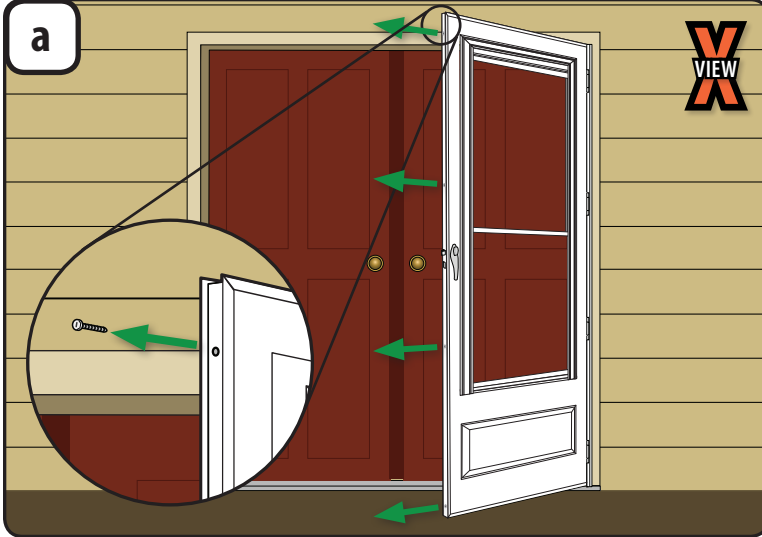

1. Remove all of the 5/8" screws from the edge cover where the fixed astragal will be mounted. Properly dispose of screws.

**NOTE:** The holes in the fixed astragal should line up with the top and bottom hole of the edge cover. If holes do not line up, it will be necessary to pre-drill the holes with the 1/8" bit provided.

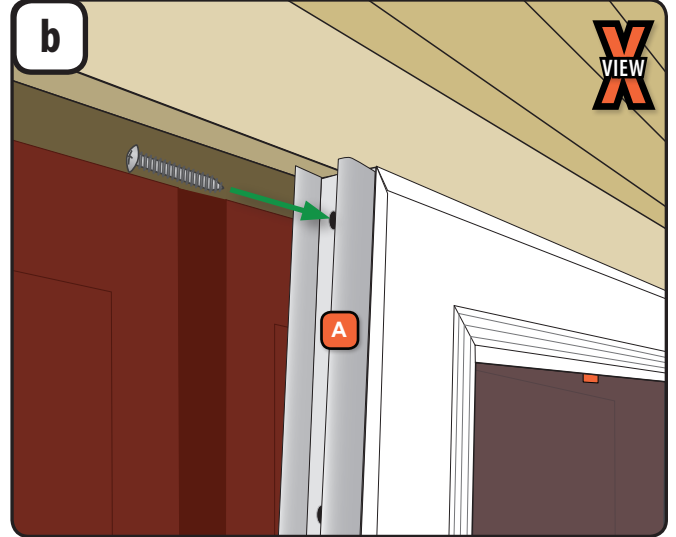

1. Place top of fixed astragal to top of edge cover. Install one 1" screw through top hole of fixed astragal and top hole of edge cover.

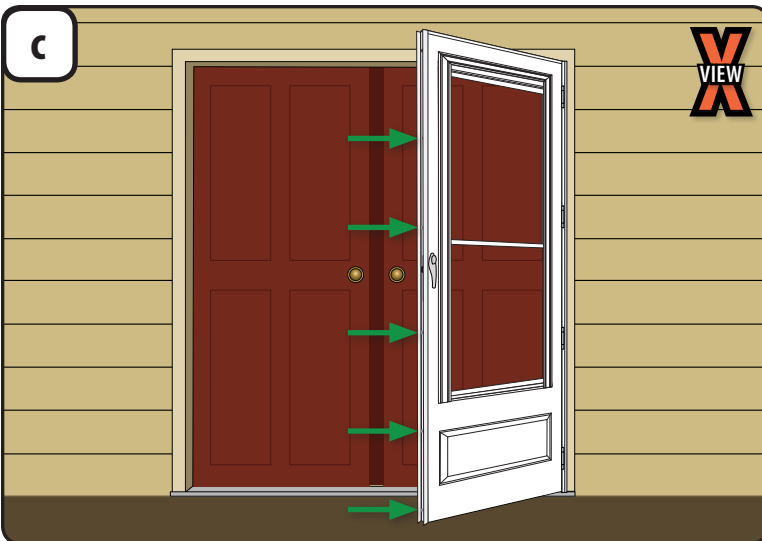

1. Install 1" screws into the three remaining holes that line up with the previously removed screws.
2. Before drilling the rest of the pilot holes, close door to check for interference. If interference occurs, it may be necessary to remove the astragal and re-cut.
3. Drill 1/8" pilot holes in remaining holes and install 1" screws to complete the step.

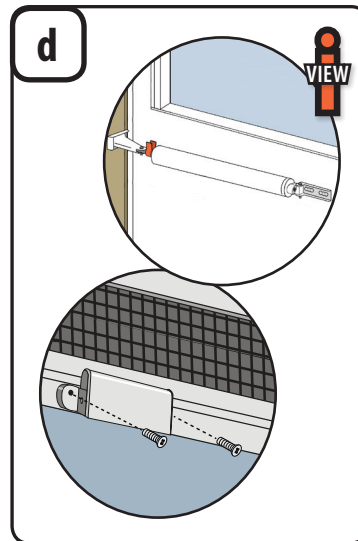

1. Set aside window handle (if applicable) and closer for later. Do not discard.

9

**INSTALL SWEEP AND ATTACH HINGE RAIL TO FUNCTIONING DOOR**

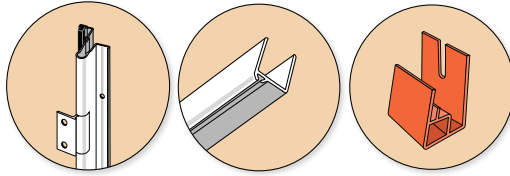

Tools needed:



PINK BAG / BOLSA ROSA / SAC ROSE

- 1/2" Painted x 2
- 1" x 8
- 1/8"

**a**

**CAUTION**

Do not drill completely through door. This will create an unnecessary hole in the door and may cause water and air infiltration.

1. Repeat **step 4a-b** to install the sweep and the sill clip on the bottom of the functioning door.

**b**

1. Place the latch side edge of door frame on the ground. TIP: Lay on door carton.
2. Identify the top of the hinge rail.
3. Remove the two middle hex head screws from the hinge side edge of door frame.

**c**

1. Position hinge rail along hinge-side edge of door frame so bottom hole of the 2nd hinge up from bottom lines up with bottom hole from the screws removed in **step 9b**. NOTE: Top of hinge rail should extend approximately 3/16" beyond top of door frame.
2. Using the 1/8" drill bit from the pink bag, pre-drill 1" deep pilot holes in door frame at each hinge and fasten using 1" unpainted screws from the pink bag.

10 **DISCARD UNNECESSARY PARTS FROM DOOR CARTON**

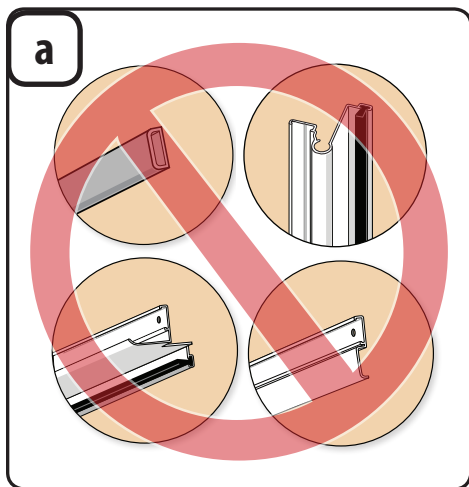

1. Properly discard shim, latch rail, rain cap and rain cap extender from door carton. You will not need these for a double door installation.



# 11

## CUT ASTRAGAL JAMB AND INSTALL TO FIXED DOOR

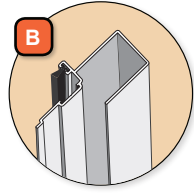

Tools needed:

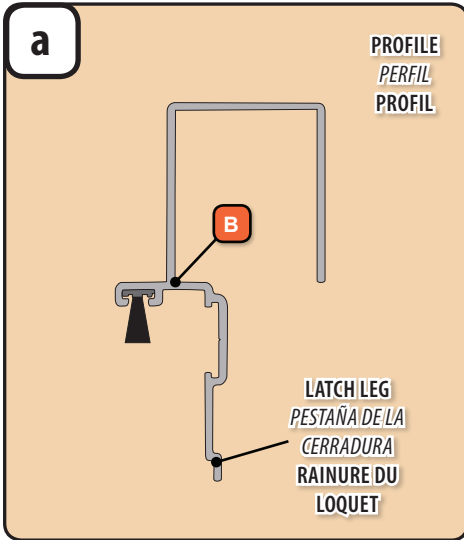
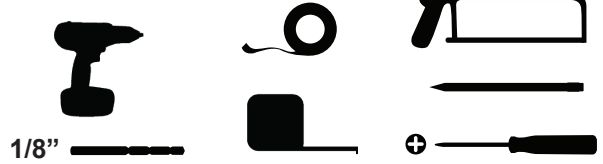

1. Determine the top of astragal jamb (B). The weather pile edge of astragal jamb faces the exterior. The latch leg slides into the "U" channel on fixed astragal. Hold astragal jamb up to fixed astragal to determine top. Mark with small piece of tape.

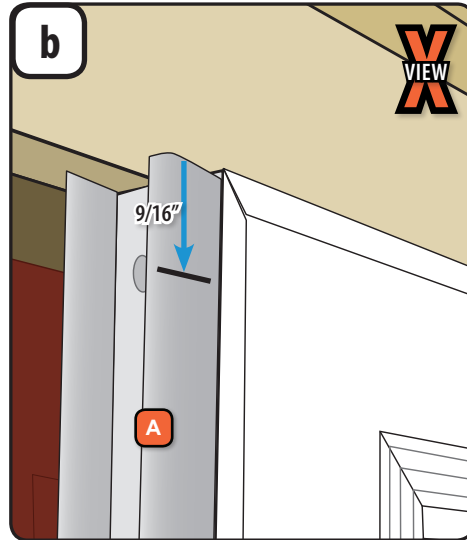

1. Measure down from the top of the fixed astragal (A) 9/16" and mark a line on the fixed astragal at that point.

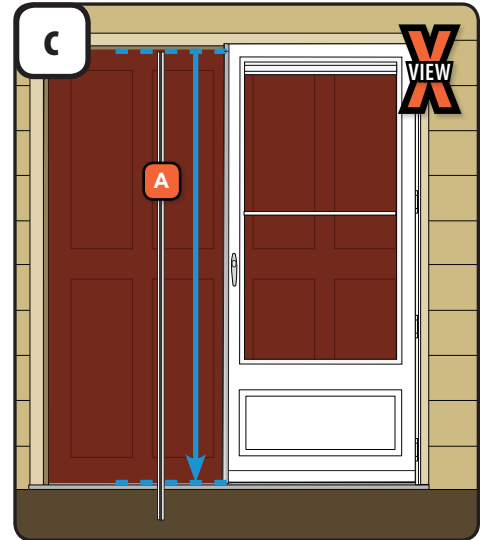

1. Measure from the 9/16" line down to the top of the door threshold. Subtract 1/4" from this length to determine the necessary astragal jamb length.
2. Measure this length from one end of the astragal jamb, mark a cutting line, and cut.

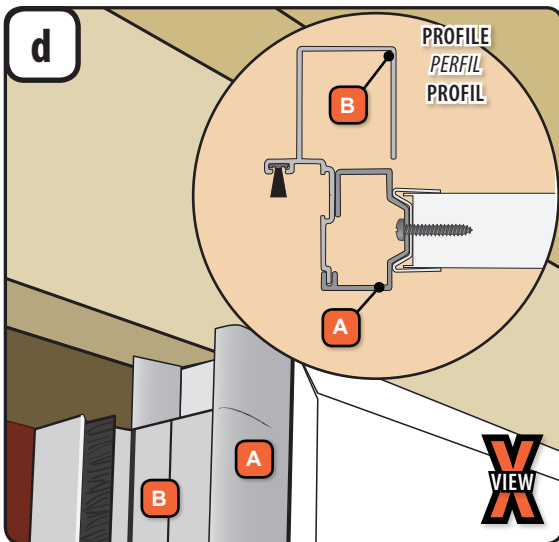

1. Attach the astragal jamb (B) to the fixed astragal and align it with the line from the last step.
2. Close the door to check for interference. If there is interference, you will have to trim the astragal jamb (review step 11c).

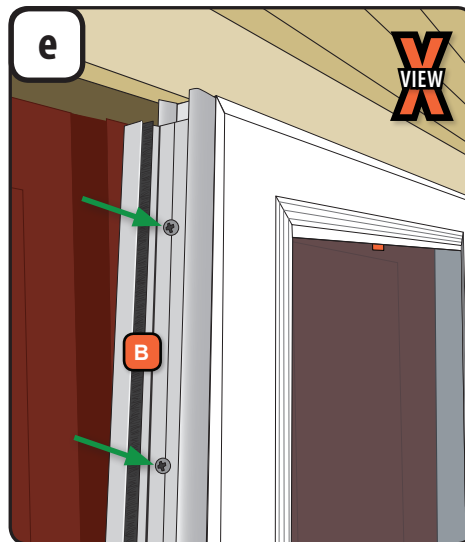

1. Drill 1/8" pilot holes through the pre-punched holes in the jamb and into the fixed astragal.
2. Install the 1/2" screws that came with the astragal kit (I).

# 12

## USE SPACER BLOCKS TO INSTALL DOOR IN OPENING, THEN REMOVE BLOCKS

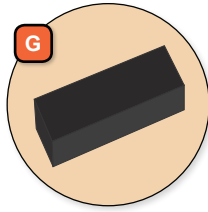

Tools needed:

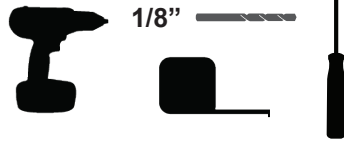

YELLOW BAG // BOLSA AMARILLA // SAC JAUNE

- 1" x 6
- 1" x 8

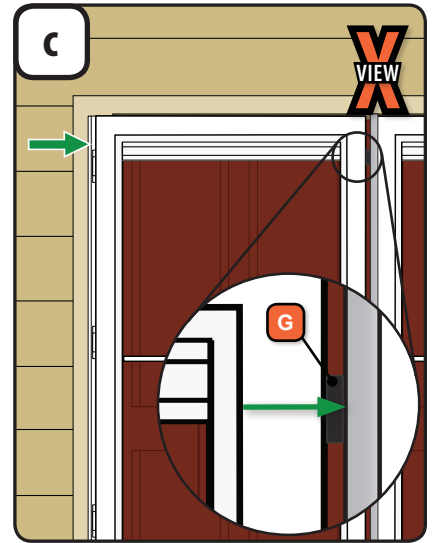
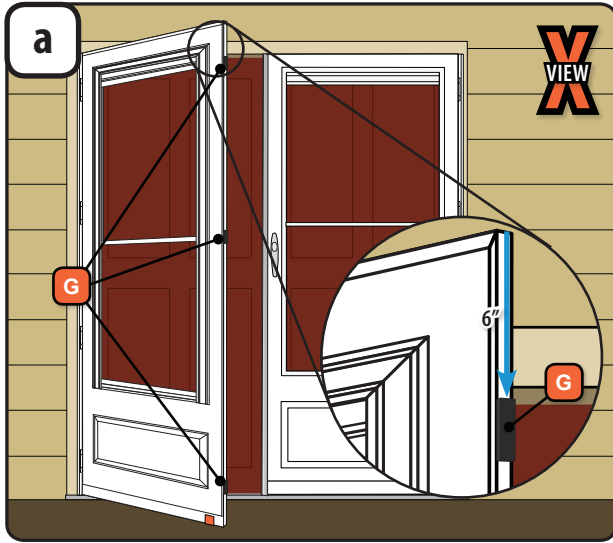

1. Place spacer blocks (G) from astragal kit on handle side edge of functioning door.
2. Place one 6" from top, one 6" from bottom, and the last one above where the handle set will be.

1. Set door frame on entry sill so hinge rail is tight against mounting surface and sitting on the door sill.
  2. Tip top of door frame into opening.
- NOTE:** Door may be out of square at this time.

1. Push functioning door over towards fixed door until spacer block (G) contacts astragal.
2. Install a 1" painted screw from the yellow bag in door installation kit into top hole location of hinge rail.

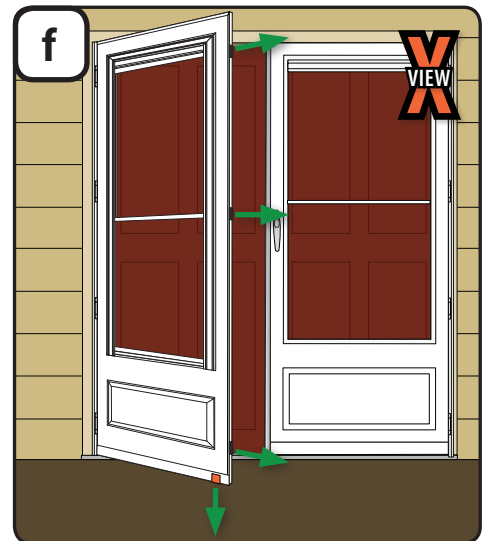
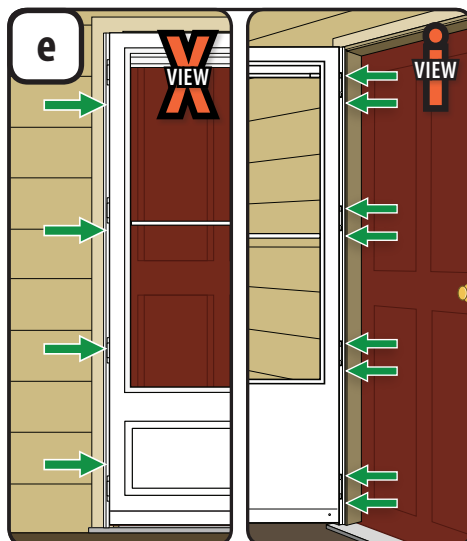
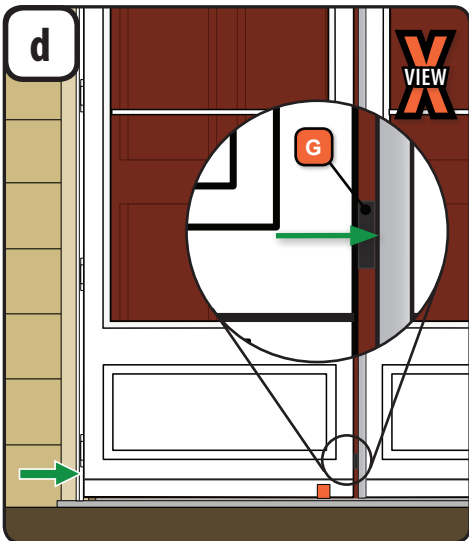

1. Push bottom of door over towards fixed door until spacer block contacts astragal.
2. Install a 1" painted screw into bottom hole location.

1. Install remaining hinge rail screws. Use painted screws on the exterior and use unpainted screws on the interior.

1. Open both doors and remove spacer blocks and sill spacer clip.

# 13

## INSTALL ASTRAGAL RAIN CAP

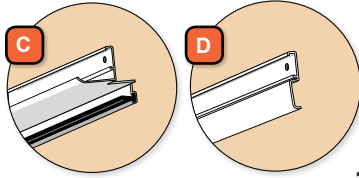

Tools needed:

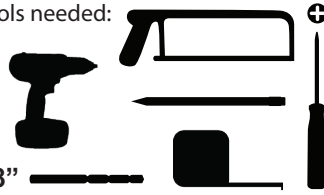

YELLOW BAG // BOLSA AMARILLA // SAC JAUNE

1" x 7

K 3/16" x 6

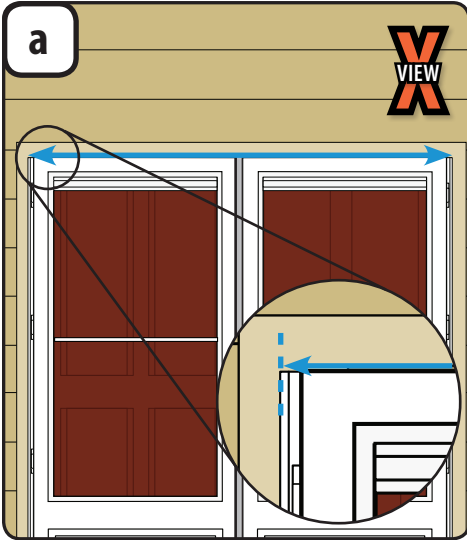

1. The ends of the astragal rain cap (C) have been pre-notched to fit either a double 36" doorway or a double 42" doorway, depending on your astragal kit.
2. If you are installing two 36" doors or two 42" doors, proceed to **step 13c**. If not, you will need to cut off a portion of the rain cap.
3. Measure the opening width at the top from the edge of one hinge rail to the other.

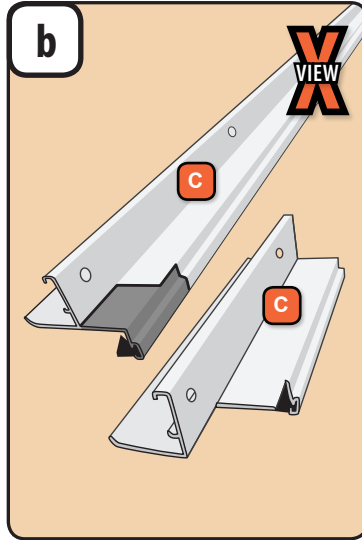

1. Cut the rain cap to the length you found in **step 13a**.
2. Now use the cut off end of rain cap as a template to re-notch your rain cap, and re-drill the 3/16" hole in end.

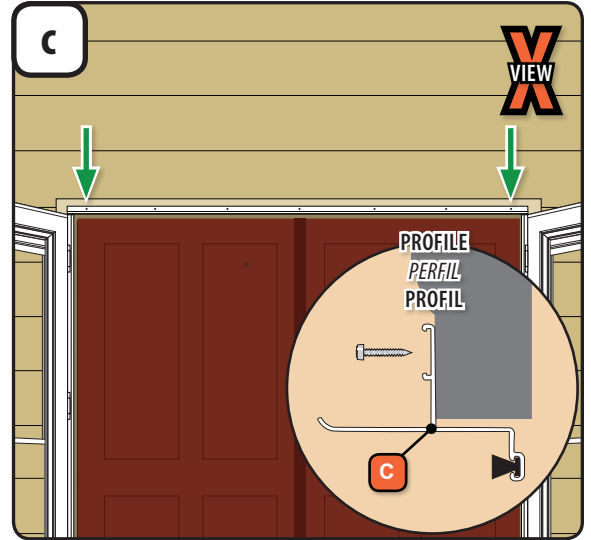

1. Open both doors.
2. Position rain cap at the top of the door against the head jamb and brick mold and flush with the edges of the hinge rails.
3. Holding the rain cap in place, drill a 1/8" pilot hole through the mounting hole on one end of the rain cap and install a 1" screw from the installation kit.
4. With rain cap setting on top of hinge rail, fasten rain cap on opposite end.

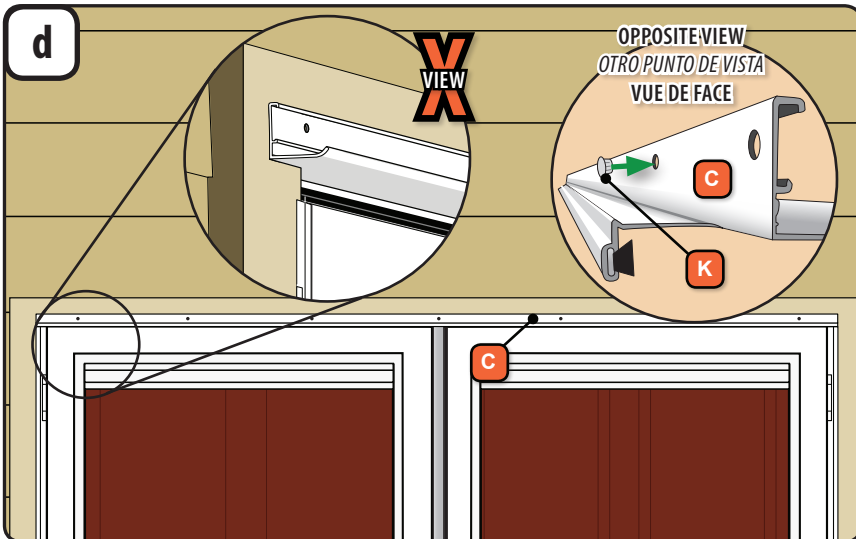

1. Close the storm doors, then look at the center holes of the rain cap. If the mounting surface can be seen through the entire holes, proceed to **step 13e**. If the mounting surface cannot be seen in the entire holes, or if there is space above the rain cap, then remove the rain cap.
2. From the mounting surface (back) side of the rain cap, completely insert 3/16" plugs (K) into all of the middle holes.
3. Re-install the rain cap as described above.

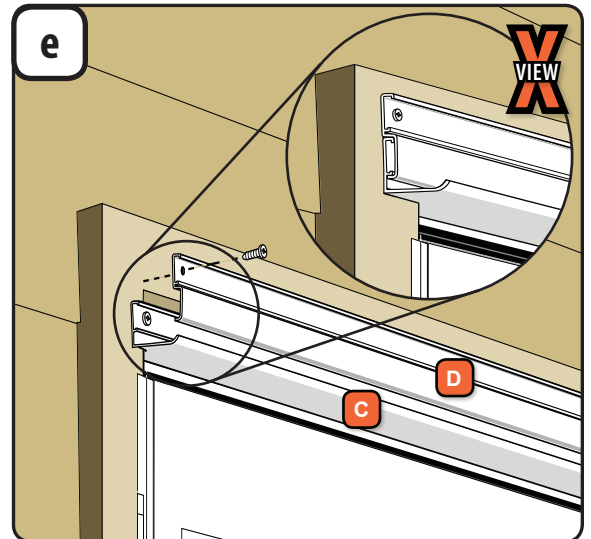

1. Using the drill bit and 1" screws from the yellow bag, drill 1/8" pilot holes and then fasten the rain cap to the mounting surface.
2. If plugs were installed in **step 13d**, you will need to install the rain cap extender (D).
3. Cut the extender to the same length as the rain cap.
4. Place the extender over the rain cap as shown, with both ends being flush.
5. Using the drill bit and 1" screws from the yellow bag in the installation kit, fasten the rain cap extender to the mounting surface.

# 14

## INSTALL SLIDE BOLTS AND SLIDE BOLT STRIKERS

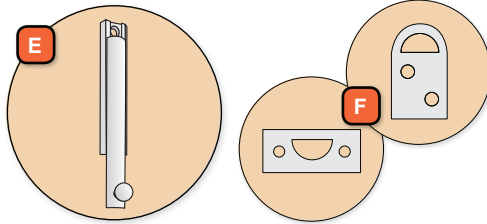

5/8" **J** x 8

Tools needed:

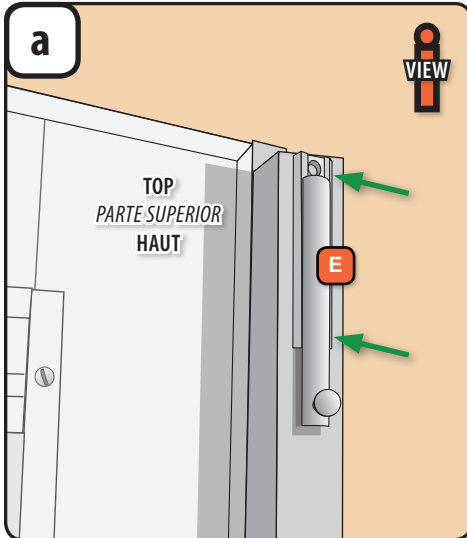
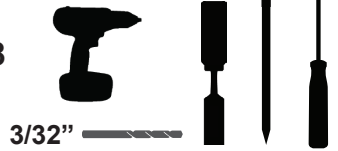

1. On interior of fixed door, center one slide bolt (E) at the top of interior face of astragal jamb. When slide bolt is retracted, the end for bolt housing should be flush with top of astragal jamb.
2. Mark the location of the top hole and drill a 3/32" pilot hole. Then install a 5/8" screw (J) from the astragal kit.
3. Slide the bolt up, drill a pilot hole through bottom hole, and install another 5/8" screw.
4. Be sure screws are completely countersunk so that the slide bolt functions properly.
5. Repeat this procedure at the bottom of the astragal jamb.

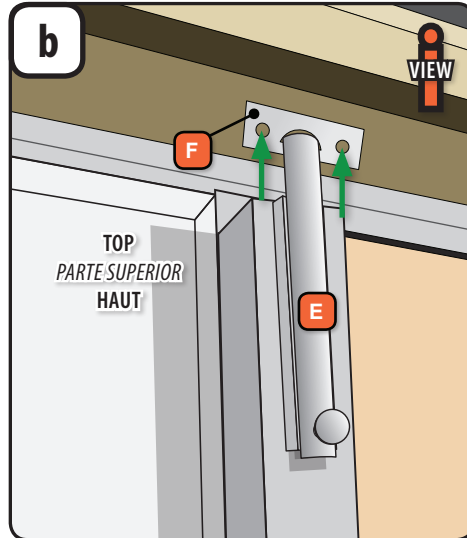

1. Install striker (F) at top first. Close door so that weather pile on rain cap is slightly compressed. Holding door in this position, slide bolt up until it contacts door header jamb. Trace around bolt with pencil.
2. Determine which of the two types of strikers will work best for your application. Position striker over traced line and mark location of mounting holes with pencil. Drill two 3/32" pilot holes for the two 5/8" mounting screws. Drill and/or chisel a recess of approximately 3/4" deep into door jamb for bolt to slide into. Attach striker with screws provided. Check to be sure that bolt passes through striker.

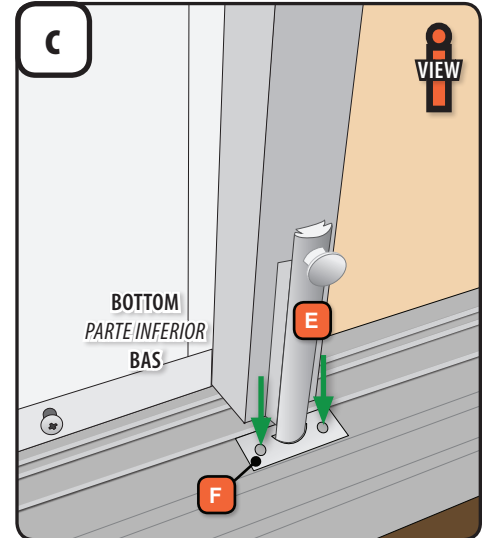

1. Close door and lock slide bolt at top. Using a level, move door in or out slightly until door is vertical.
2. With door in this position, mark and install slide bolt striker on door sill in same manner as the one on door header jamb.
3. Check to make sure both slide bolts function correctly.

# 15

## INSTALL HANDLE ON FUNCTIONING DOOR AND STRIKER ON ASTRAGAL JAMB

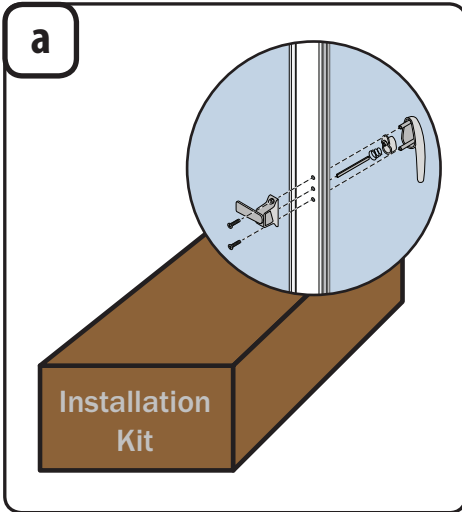

1. Refer to instructions in Installation Kit to install the handle on the functioning door and the striker onto the astragal jamb.

# 16

## INSTALL CLOSERS

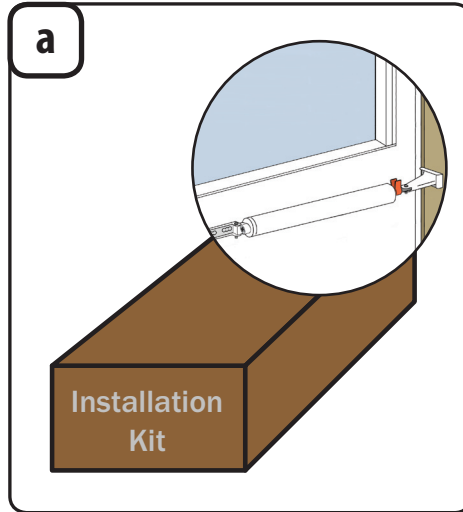

1. Refer to instructions in Installation Kit to install closers on both doors.

# 17

## INSTALL WINDOW HANDLES (If applicable)

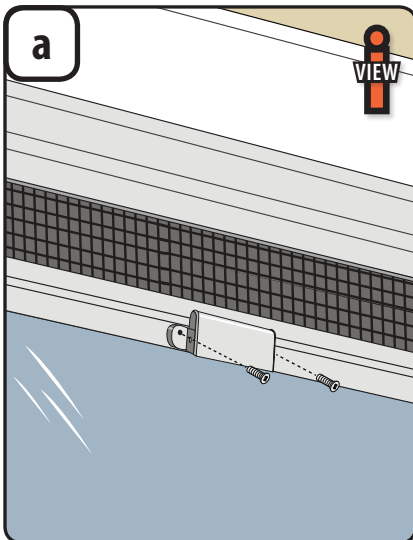
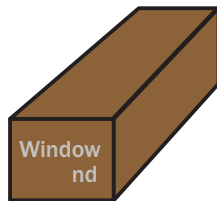

1. Lower or raise the ventilating glass panel so that the holes below the insect screen are at a comfortable working height.
2. **If applicable**, refer to the instructions included in the Window Handle Kit to install the window handle.

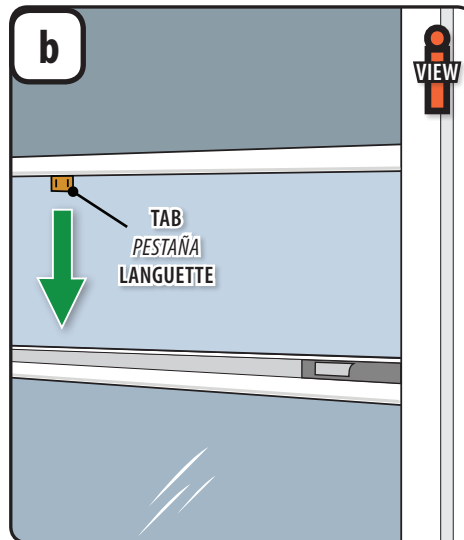

### If installing a door without a window handle:

1. Lower insect screen by pulling down on orange insect screen helper tab. Once screen is exposed, grab and hold in hand.
2. Remove helper tab by twisting and pushing it outwards.

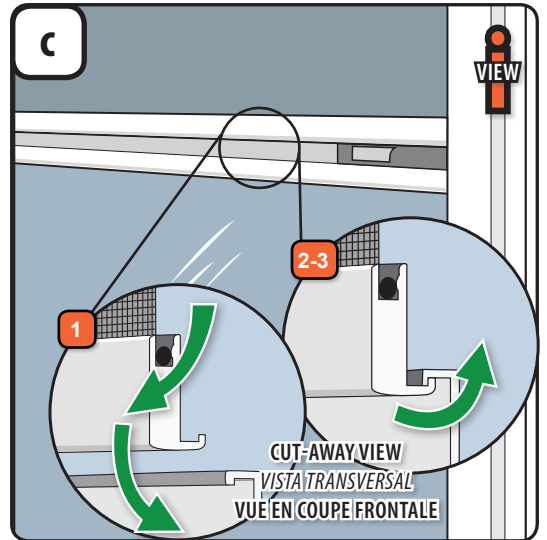

1. When you reach top of ventilating glass panel, a slight pull towards you will allow insect screen pull lip to maneuver around ventilating glass panel rail.
2. A slight push away from you will align lip and rail.
3. Raise insect screen lightly. Screen will be fully engaged when ventilating glass panel rail is interlocked with insect screen lip.

# Guide d'installation

## pour la trousse d'astragale pour double-porte

### pour les portes Woodcore de EMCO®



**Veillez ne pas retourner le produit au magasin!**

**VEUILLEZ** appeler le Centre des solutions pour les contre-portes au 1 800 933-3626,

pour toute question relative à l'installation, le remplacement de pièces perdues ou tout autre problème relatif à l'achat de votre contre-porte.



**Lisez ce guide complètement avant de commencer l'installation. Si vous ne vous sentez pas capable d'installer ce produit, veuillez communiquer avec un entrepreneur expérimenté.**

### LISTE DES PIÈCES

Votre trousse d'installation devrait contenir les pièces suivantes. Cependant, dans certains des modèles, les pièces ne seront pas toutes utilisées.

- |                                       |  |
|---------------------------------------|--|
| <b>A</b> Astragale fixe               | <b>G</b> Blocs d'espacement (3)  |
| <b>B</b> Montant d'astragale          | <b>H</b> Cale de montant à charnières de 9,5 mm (1/8 po)                       |
| <b>C</b> Rejéteau d'astragale         | <b>I</b> Vis n° 8 cruciforme à tête cylindrique de 1,3 cm (1/2 po) peintes (7) |
| <b>D</b> Supplément de rejéteau       | <b>J</b> Vis n° 5 cruciforme à tête plate de 1,6 cm (5/8 po) (8)               |
| <b>E</b> Pêne coulissant (2)          | <b>K</b> Bouchon de 4,8 mm (3/16 po) (6)                                       |
| <b>F</b> Gâche de pêne coulissant (2) |  |

**LA SÉCURITÉ AVANT TOUT : Veuillez lire et respecter tous les avertissements et mises en garde de ce guide.**

#### **AVERTISSEMENT**

La quincaillerie des portes d'entrée et poignées peut devenir très chaude lorsqu'exposée au soleil.

#### **AVERTISSEMENT**

Les fixations métalliques et autres articles de quincaillerie peuvent se corroder lorsqu'ils sont exposés à du bois traité et du bois ignifugé. Vous devez vous procurer et utiliser des fixations et des articles de quincaillerie en acier inoxydable de taille correcte selon les recommandations du guide d'installation pour fixer la porte dans toute ouverture brute en bois traité sous pression et en bois ignifugé. Si les matériaux appropriés ne sont pas utilisés pour l'installation, il pourrait s'ensuivre des blessures, des dommages matériels et des dommages aux produits.

#### **AVERTISSEMENT**

Une mauvaise utilisation des outils manuels ou électriques peut entraîner des blessures et/ou endommager le produit. Suivez les instructions du fabricant pour une utilisation sécuritaire. Portez toujours des lunettes de sécurité.

#### **AVERTISSEMENT**

Les fenêtres et portes peuvent être lourdes. Utilisez des techniques de levage sécuritaire ainsi qu'un nombre suffisant de personnes assez fortes pour soulever, porter et installer les fenêtres et portes pour éviter les blessures et/ou des dommages matériels.

#### **AVERTISSEMENT**

La moustiquaire est conçue pour un contrôle raisonnable des insectes et non pour retenir des objets ou personnes à l'intérieur. Le matériau de la moustiquaire n'empêchera pas une personne de tomber à travers la porte.

### OUTILS RECOMMANDÉS

Lunettes de sécurité



Pincettes



Tournevis

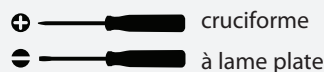

cruciforme

Crayon

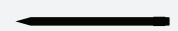

Ruban adhésif



Marteau



Scie



Perceuse



Ruban à mesurer



Mèches pour perceuse

1/8 po  
3/32 po  
3/16 po

Ciseaux



Gants



# EMCO®

EMCO Enterprises, Inc. est une filiale en propriété exclusive d'Andersen Corporation. EMCO fabrique et respecte les garanties limitées couvrant les portes d'Andersen® et EMCO®. «Andersen», «EMCO» et toutes les autres marques où indiqué sont des marques de commerce d'Andersen Corporation. ©2014 Andersen Corporation. Tous droits réservés.

Andersen SDD, PO Box 853  
Des Moines, IA 50306-0853  
Rév. 1-2014 14003 Imprimé en couleur

**p/n 622588**

# 1 VÉRIFIER LES EXIGENCES EN MATIÈRE D'INSTALLATION

Vérifiez que la moulure extérieure en brique, la planche de garniture ou l'encadrement sont fermement fixés à l'ouverture. La contre-porte s'affaissera au cours du temps si la surface de montage n'est pas fixée suffisamment fermement à l'entrée.

Pour installer la contre-porte, vous devez vérifier qu'il existe la largeur et la hauteur d'ouverture nécessaires ainsi qu'une surface de montage suffisante.

- Mesurez la largeur en haut, au milieu et en bas de l'ouverture (**Figure 2**). Mesurez à partir de l'intérieur de la moulure à brique ou de la garniture extérieure. Consultez le tableau 1.
- Mesurez la hauteur au centre des deux portes. Mesurez à partir de l'intérieur de la moulure à brique ou de la garniture extérieure, jusqu'au-dessus du seuil. Consultez le tableau 1.

Tableau 1 :  
Utilisez ce tableau pour déterminer si votre contre-porte tiendra dans l'ouverture :

Tailles nominales des contre-portes **	Tailles des ouvertures	
	L 1 - 3 (largeur) *	H (hauteur)
Deux portes 76,2 x 203,2 cm (30 x 80 po)	151,7 À 153,3 cm (59 <sup>3</sup> / <sub>8</sub> À 60 <sup>3</sup> / <sub>8</sub> po)	203,2 À 205,7 cm (80 À 81 po)
Deux portes 81,2 x 203,2 cm (32 x 80 po)	161,9 À 163,5 cm (63 <sup>3</sup> / <sub>8</sub> À 64 <sup>3</sup> / <sub>8</sub> po)	
Deux portes 83,8 x 203,2 cm (33 x 80 po)	167 À 168,5 cm (65 <sup>3</sup> / <sub>8</sub> À 66 <sup>3</sup> / <sub>8</sub> po)	
Deux portes 86,3 x 203,2 cm (34 x 80 po)	172 À 173,6 cm (67 <sup>3</sup> / <sub>8</sub> À 68 <sup>3</sup> / <sub>8</sub> po)	
Deux portes 91,4 x 203,2 cm (36 x 80 po)	182,2 À 183,8 cm (71 <sup>3</sup> / <sub>8</sub> À 72 <sup>3</sup> / <sub>8</sub> po)	
Deux portes 81,2 x 198,1 cm (32 x 78 po)	161,9 À 163,5 cm (63 <sup>3</sup> / <sub>8</sub> À 64 <sup>3</sup> / <sub>8</sub> po)	198,1 À 200,6 cm (78 À 79 po)
Deux portes 91,4 x 198,1 cm (36 x 78 po)	182,2 À 183,8 cm (71 <sup>3</sup> / <sub>8</sub> À 72 <sup>3</sup> / <sub>8</sub> po)	
Deux Standard Personnalisé	141,6 À 183,8 cm (55 <sup>3</sup> / <sub>8</sub> À 72 <sup>3</sup> / <sub>8</sub> po)	190,5 À 215,6 cm (75 À 84 7/8 po)
Deux XL Personnalisé	184,2 À 213,4 cm (72 À 72 <sup>3</sup> / <sub>8</sub> po)	200,7 À 231,6 cm (79 À 91 po)

- Assurez-vous que la moulure à brique ou la garniture extérieure est conforme aux exigences en surface de montage pour installer le rejéteau, le montant à charnières et le montant de verrouillage. (**Figure 3**).

Il vous faut au minimum :

- une surface de montage de 2,5 cm (1 po) de profondeur. \*
- une face de surface de montage de 1,9 cm (3/4 po). \*
- un dégagement de 6,4 cm (2 1/2 po) pour la poignée

\* Pour des largeurs d'ouverture jusqu'à 2,5 cm (1 po) plus larges ou pour des profondeurs de surface de montage comprises entre 1,6 cm et 1,9 cm (5/8 po et 3/4 po), veuillez appeler notre Centre des solutions au 1 800 933-3626 pour acheter une trousse spéciale adaptée à votre situation particulière.

\*\* Les tailles nominales des contre-portes sont données. La largeur et hauteur réelles du cadre de contre-porte seront plus petites. Exemple : Une taille nominale de 91,4 cm x 203,2 cm (36 po x 80 po) peut correspondre à une taille réelle de cadre de contre-porte de 89,2 cm x 200,9 cm (35 1/8 po x 79 1/8 po).

# 2 PRÉPARATION À L'INSTALLATION

- a**
- Comme illustré sur la **Figure 3**, la porte fixe a un montant attaché dans lequel la porte opérationnelle se verrouille.
  - La trousse d'astragale a été conçue pour une porte opérationnelle à main gauche ou à main droite (**Figure 4**). Déterminez quelle porte vous souhaitez fixe et quelle porte vous souhaitez opérationnelle.
  - Positionnez la porte dans l'ouverture de porte pour correspondre à votre préférence de porte fixe. Marquez le haut de la porte avec du ruban adhésif à titre de référence. Veillez à ce que le côté décoratif soit orienté vers l'extérieur et que les trous de montage de la poignée soient au centre de l'ouverture.
  - Ce guide illustre une porte opérationnelle à main droite et une porte fixe à main gauche (de façon à ce que la porte opérationnelle se trouve du côté gauche de l'ouverture). N'oubliez pas de changer de direction si vous installez une porte opérationnelle à main gauche (qui se trouve donc du côté droit).

**b** Déterminez le côté poignée de votre contre-porte :

- À partir de l'extérieur, une contre-porte à main gauche aura une poignée du côté gauche de la contre-porte.
- À partir de l'extérieur, une contre-porte à main droite aura une poignée du côté droit de la contre-porte.
- Les loquets du panneau de ventilation en verre sont situés du côté intérieur (voir ci-dessus).

**c**

- Pendant que la porte se trouve dans l'ouverture, tenez la poignée intérieure (tirée de la boîte des pièces de la poignée) en place pour vous assurer qu'elle ne gênera pas les poignées de vos portes d'entrée. Si les poignées se gênent, il peut s'avérer nécessaire de consulter un menuisier professionnel pour retravailler l'ouverture de votre porte.

**d**

- Disposez du montant de verrouillage, du rejéteau et du supplément de rejéteau trouvés dans le carton d'emballage de la porte de manière appropriée. Vous n'en aurez pas besoin pour l'installation d'une double porte.

### 3 DÉTERMINER SI UNE CALE DE MONTANT À CHARNIÈRES EST NÉCESSAIRE

a

TAILLE DE LA PORTE	Plage de largeurs sans cale	Plage de largeurs avec cale de 6,4 mm (¼ po)	Plage de largeurs avec cale de 9,5 mm (¾ po)
Deux portes de 76,2 cm (30 po)	151,7 À 152 cm (59 ¾ À 59 7/8 po)	152,2 À 152,7 cm (59 15/16 À 60 1/8 po)	152,8 À 153,3 cm (60 3/16 À 60 3/8 po)
Deux portes de 81,2 cm (32 po)	161,9 À 162,2 cm (63 ¾ À 63 7/8 po)	162,3 À 162,8 cm (63 15/16 À 64 1/8 po)	163 À 163,5 cm (64 3/16 À 64 3/8 po)
Deux portes de 83,8 cm (33 po)	167 À 167,3 cm (65 ¾ À 65 7/8 po)	167,4 À 167,9 cm (65 15/16 À 66 1/8 po)	168,1 À 168,5 cm (66 3/16 À 66 3/8 po)
Deux portes de 86,3 cm (34 po)	172 cm À 172,4 cm (67 ¾ po À 67 7/8 po)	172,5 À 173 cm (67 15/16 À 68 1/8 po)	173,1 À 173,6 cm (68 3/16 À 68 3/8 po)
Deux portes de 91,4 cm (36 po)	182,2 À 182,5 cm (71 ¾ À 71 7/8 po)	182,7 À 183,2 cm (71 15/16 po À 72 1/8 po)	183,3 À 183,8 cm (72 3/16 À 72 3/8 po)

- Utilisez le tableau ci-dessus pour déterminer quelle méthode d'ajustement à utiliser, si applicable. La cale de 6,4 mm (¼ po) se trouve dans le carton d'emballage de la porte, tandis que la cale (H) de 9,5 mm (¾ po) se trouve dans la trousse d'astragale.
- Si vos portes n'ont pas besoin de cale, passez à l'étape 4.

b

- Retirez tout débris de la surface de montage, là où la cale de montant à charnières sera fixée du côté porte fixe.
- Posez les quatre bandes de ruban adhésif double face (provenant du sac rose de la trousse d'installation de la porte) sur la cale, en les espaçant uniformément sur toute la longueur. Fixez la cale sur la surface de montage du côté porte fixe, tel qu'illustré.

### 4 FIXER LE MONTANT À CHARNIÈRES À LA PORTE FIXE ET INSTALLER LE BAS DE PORTE

a

- Faites glisser le joint de bas de porte dans le rail du bas de porte. Sertissez les deux extrémités du rail pour fixer le joint de bas de porte. Coupez tout excès de matériau du joint de bas de porte et mettez au rebut de manière appropriée.
- Positionnez le bas de porte pour le centrer sur toute la largeur du cadre de porte et appuyez-le fermement contre le bas du cadre de porte.
- Marquez avec le pointeau, puis percez des avant-trous de 1/8 po en bas de la fente pour les réglages futurs, et fixez le bas de porte à l'aide des vis peintes de 1,3 cm (½ po) provenant du sac rose.

b

- Installez la pince d'écartement du seuil sous la vis du bas de porte côté verrou et serrez-la contre le bas du bas de porte. Serrez la vis du bas de porte pour maintenir en place la pince d'écartement du seuil.

c

- Placez le bord côté verrou du cadre de porte sur le sol. CONSEIL : Posez-le sur l'emballage de la porte.
- Repérez le haut du montant à charnières (E).
- Retirez les deux vis à tête hexagonale du milieu du bord côté charnières du cadre de porte.

d

- Positionnez le montant à charnières le long du bord côté charnière du cadre de porte pour que le trou inférieur de la deuxième charnière à partir du bas s'aligne sur le trou inférieur des vis retirées à l'étape 4c. REMARQUE : Le haut du montant à charnières doit dépasser le haut du cadre de porte d'environ 4,8 mm (3/16 po).
- À l'aide de la mèche de perceuse de 1/8 po du sac rose, pré-percez des avant-trous de 2,5 cm (1 po) de profondeur dans le cadre de porte à chaque charnière et fixez à l'aide des vis non peintes de 2,5 cm (1 po) que vous trouvez dans le sac rose de la trousse d'installation.

### 5 INSTALLER LA CONTRE-PORTE FIXE DANS L'OUVERTURE

a

- Posez le cadre de porte sur le seuil d'entrée de façon à ce que le montant à charnières soit serré contre la surface de montage ou la cale de montant à charnières et que la pince d'écartement du seuil repose sur le seuil de la porte.
- Faites basculer le haut du cadre de porte dans l'ouverture en vous assurant que la pince d'écartement du seuil reste attachée et repose encore sur le seuil.

REMARQUE : Il se peut que la porte ne soit pas d'équerre à ce stade.

b

- Le cadre de porte est correctement installé dans l'ouverture quand le montant à charnières repose parfaitement à plat contre la surface de montage.
- À l'aide de la mèche de perceuse du sac rose et des vis peintes de 2,5 cm (1 po) du sac jaune de la trousse d'installation, fixez le montant à charnières sur la surface de montage.

c

- Ouvrez la contre-porte.
- Pré-percez et fixez fermement le montant à charnières sur le piédroit de la porte à l'aide des vis de non peintes de 2,5 cm (1 po) du sac jaune.
- Retirez la pince orange du bas du cadre de porte et mettez-la au rebut de manière appropriée.

### 6 INSTALLER LES POIGNÉES SUR LA PORTE FIXE

a

- Reportez-vous aux instructions de la trousse d'installation pour percer les trous de la poignée et installer les poignées de porte, mais seulement jusqu'à l'étape de la gâche.
- N'INSTALLEZ PAS LA GÂCHE POUR L'INSTANT.**



## 7 COUPER L'ASTRAGALE FIXE À LA LONGUEUR

- a**
1. Positionnez temporairement l'astragale fixe (A) sur le bord de la porte fixe comme illustré.
  2. Déterminez quelle extrémité sera en haut et marquez avec un petit morceau de ruban adhésif.
- b**
1. Mesurez la distance entre le haut et le bas de la porte pour déterminer la longueur du morceau d'astragale fixe.
  2. Mesurez cette distance à partir de l'extrémité supérieure de l'astragale fixe et marquez la ligne de coupe.
  3. Coupez l'astragale fixe à l'aide d'une scie à métaux.

## 8 INSTALLER L'ASTRAGALE FIXE SUR LA PORTE FIXE

- a**
1. Retirez toutes les vis de 1,6 cm (5/8 po) du protecteur de rebord où l'astragale fixe sera montée. Disposez des vis de manière appropriée.
- REMARQUE** : Les trous de l'astragale fixe doivent s'aligner avec le trou supérieur et inférieur du protecteur de rebord. Si les trous ne s'alignent pas, il sera nécessaire d'effectuer une pré-perçage des trous avec la mèche de 1/8" fourni.
- b**
1. Placez le haut de l'astragale fixe en haut du protecteur de rebord. Installez une vis de 2,5 cm (1 po) dans le trou supérieur de l'astragale fixe et le trou supérieur du protecteur de rebord.
- c**
1. Installez des vis de 2,5 cm (1 po) dans les trois trous restants qui s'alignent avec les vis retirées auparavant.
  2. Avant de percer le reste des avant-trous, fermez la porte pour vérifier qu'il n'y a pas de gêne. S'il existe une gêne, il peut s'avérer nécessaire de retirer l'astragale fixe et de recouper le bas.
  3. Percez des avant-trous de 1/8 po et installez des vis de 2,5 cm (1 po) dans les trous restants pour achever l'étape.
- d**
1. Mettez la poignée de fenêtre (si applicable) et le ferme-porte de côté pour une utilisation ultérieure. Ne mettez pas au rebut.

## 9 INSTALLER LE BAS DE PORTE ET ATTACHER LE MONTANT À CHARNIÈRES À LA PORTE OPÉRATIONNELLE

- a**
- ATTENTION**

Ne percez pas complètement à travers la porte. Ceci pourrait créer un trou inutile dans la porte et entraîner l'infiltration d'eau et d'air.
1. Répétez les **étapes 4a et b** pour installer le bas de porte et la pince du seuil en bas de la porte opérationnelle.
- b**
1. Placez le bord côté verrou du cadre de porte sur le sol. CONSEIL : Posez-le sur l'emballage de la porte.
  2. Repérez le haut du montant à charnières.
  3. Retirez les deux vis à tête hexagonale du milieu du bord côté charnières du cadre de porte.
- c**
1. Positionnez le montant à charnières le long du côté charnière du cadre de porte pour que le trou inférieur de la deuxième charnière à partir du bas s'aligne sur le trou inférieur des vis retirées à l'**étape 9b**. **REMARQUE** : Le haut du montant à charnières doit dépasser le haut du cadre de porte d'environ 4,8 mm (3/16 po).
  2. À l'aide de la mèche de perceuse de 1/8 po du sac rose, pré-percez des avant-trous de 2,5 cm (1 po) de profondeur dans le cadre de porte à chaque charnière et fixez à l'aide des vis non peintes de 2,5 cm (1 po) que vous trouvez dans le sac rose.

## 10 JETER LES PIÈCES NON NÉCESSAIRES DANS L'EMBALLAGE DE LA PORTE

- a**
1. Disposez de la cale, du montant de verrouillage, du rejéteau et du supplément de rejéteau trouvés dans le carton d'emballage de la porte de manière appropriée. Vous n'en aurez pas besoin pour l'installation d'une double porte.

## 11 COUPER LE MONTANT D'ASTRAGALE ET L'INSTALLER SUR LA PORTE FIXE

- a**
1. Déterminez le haut du montant d'astragale (B). Le côté à bourrelet coupe-froid du montant d'astragale fait face à l'extérieur. La rainure du loquet glisse dans la glissière en U de l'astragale fixe. Tenez le montant d'astragale vertical contre l'astragale fixe pour déterminer le haut. Marquez avec un petit morceau de ruban adhésif.
- b**
1. Mesurez 1,4 cm (9/16 po) vers le bas à partir du haut de l'astragale fixe (A) et marquez une ligne sur l'astragale fixe à ce point.
- c**
1. Mesurez à partir de la ligne à 1,4 cm (9/16 po) vers le bas jusqu'au haut du seuil de la porte. Soustrayez 6,4 mm (¼ po) de cette longueur pour déterminer la longueur nécessaire du montant d'astragale.
  2. Mesurez cette longueur à partir d'une extrémité du montant d'astragale, marquez une ligne de coupe et coupez.
- d**
1. Fixez le montant d'astragale (B) sur l'astragale fixe et alignez-le avec la ligne de l'étape précédente.
  2. Fermez la porte pour vérifier qu'il n'y a pas de gêne. S'il existe une gêne, vous devrez recouper le montant d'astragale (revoyez l'**étape 11c**).
- e**
1. Percez un avant-trou de 1/8 po à travers les trous pré-poinçonnés du montant dans l'astragale fixe.
  2. Installez les vis de 1,3 cm (½ po) fournies dans la trousse d'astragale (I).

## 12 UTILISER DES BLOCS D'ESPACEMENT POUR INSTALLER LA PORTE DANS L'OUVERTURE, PUIS RETIRER LES BLOCS

- a**
1. Placez les blocs d'espacement (G) de la trousse d'astragale sur le bord côté poignée de la porte opérationnelle.
  2. Placez-en un à 15,2 cm (6 po) du haut, un à 15,2 cm (6 po) du bas et le dernier au-dessus de la poignée.
- b**
1. Posez le cadre de porte sur le seuil d'entrée de façon à ce que le montant à charnières soit serré contre la surface de montage et repose sur le seuil de la porte.
  2. Faites basculer le haut du cadre de porte dans l'ouverture.
- REMARQUE** : Il se peut que la porte ne soit pas d'équerre à ce stade.
- c**
1. Poussez la porte opérationnelle vers la porte fixe jusqu'à ce que le bloc d'espacement (G) entre en contact avec l'astragale.
  2. Installez une vis peinte de 2,5 cm (1 po) du sac jaune de la trousse d'installation de la porte dans l'emplacement du trou supérieur du montant à charnières.
- d**
1. Poussez le bas de la porte vers la porte fixe jusqu'à ce que le bloc d'espacement entre en contact avec l'astragale.
  2. Posez une vis peinte de 2,5 cm (1 po) dans l'emplacement du trou inférieur.
- e**
1. Installez les vis restantes du montant à charnières. Utilisez des vis peintes à l'extérieur et des vis non peintes à l'intérieur.
- f**
1. Ouvrez les deux portes et retirez les blocs d'espacement et la pince d'espacement du seuil.

## 13 INSTALLER LE REJÉTEAU D'ASTRAGALE

- a**
1. Les extrémités du rejéteau d'astragale (C) ont été encochées au préalable pour tenir soit dans une entrée double de 91,4 cm (36 po) ou une entrée double de 106,6 cm (42 po), selon votre trousse d'astragale.
  2. Si vous installez deux portes de 91,4 cm (36 po) ou deux portes de 106,6 cm (42 po), passez à l'**étape 13c**. Sinon, vous aurez besoin de couper une portion du rejéteau.
  3. Mesurez la largeur de l'ouverture en haut à partir du bord d'un montant à charnières à l'autre.
- b**
1. Coupez le rejéteau à la longueur que vous avez trouvée à l'**étape 13a**.
  2. Utilisez maintenant l'extrémité coupée du rejéteau comme gabarit pour encocher à nouveau votre rejéteau, et re-percer le trou de 3/16 po à fin.
- c**
1. Ouvrez les deux portes.
  2. Positionnez le rejéteau en haut de la porte contre le linteau et la moulure à brique et affleurant au ras des bords des montants à charnières.
  3. En tenant le rejéteau en place, percez un avant-trou de 1/8 po dans le trou de montage à une extrémité du rejéteau et installez une vis de 2,5 cm (1 po) de la trousse d'installation.
  4. Avec le rejéteau reposant sur le haut du montant à charnières, fixez fermement le rejéteau du côté opposé.
- d**
1. Fermez les contre-portes, puis regardez les trous centraux du rejéteau. Si la surface de montage est visible dans les trous tout entiers, passez à l'**étape 13e**. Si la surface de montage n'est pas visible dans les trous tout entiers ou s'il y a un espace au-dessus du rejéteau, retirez le rejéteau.
  2. À partir du côté surface de montage (dos) du rejéteau, insérez complètement des bouchons de 4,8 mm (3/16 po) (K) dans tous les trous du milieu.
  3. Installez à nouveau le rejéteau comme décrit ci-dessus.
- e**
1. À l'aide de la mèche de perceuse et des vis de 2,5 cm (1 po) du sac jaune, percez des avant-trous de 1/8 po et fixez le rejéteau sur la surface de montage.
  2. Si des bouchons ont été installés au cours de l'**étape 13d**, vous devrez installer le supplément de rejéteau (D).
  3. Coupez-le à la même longueur que le rejéteau.
  4. Placez le supplément par-dessus le rejéteau tel qu'illustré, avec les deux extrémités à ras l'une de l'autre.
  5. À l'aide de la mèche de perceuse et des vis de 2,5 cm (1 po) du sac jaune de la trousse d'installation, fixez le supplément de rejéteau sur la surface de montage.

## 14 INSTALLER LES PÊNES COULISSANTS ET LES GÂCHES DE PÊNES COULISSANTS

- a**
1. À l'intérieur de la porte fixe, centrez un pêne coulissant (E) en haut de la face intérieure du montant d'astragale. Une fois que le pêne coulissant est rétracté, l'extrémité du boîtier du pêne doit affleurer à ras du haut du montant d'astragale.
  2. Marquez l'emplacement du trou supérieur et percez un avant-trou de 3/32 po. Puis, installez une vis de 1,6 cm (5/8 po) (J) de la trousse d'astragale.
  3. Faites glisser le pêne vers le haut, percez un avant-trou dans le trou inférieur et installez une autre vis de 1,6 cm (5/8 po).
  4. Assurez-vous que les vis sont complètement fraisées pour que le pêne coulissant fonctionne correctement.
  5. Répétez cette procédure en bas du montant d'astragale.
- b**
1. Installez la gâche (F) en haut d'abord. Fermez la porte afin que le bourrelet coupe-froid du rejéteau soit légèrement comprimé. En tenant la porte dans cette position, faites glisser le pêne vers le haut jusqu'à ce qu'il entre en contact avec le linteau de porte. Tracez autour du pêne avec un crayon.
  2. Déterminez lequel des deux types de gâche conviendra le mieux à votre application. Positionnez la gâche par-dessus la ligne tracée et marquez l'emplacement des trous de montage avec un crayon. Percez deux avant-trous de 3/32 po pour les deux vis de montage de 1,6 cm (5/8 po). Percez et/ou burinez une cavité d'une profondeur d'environ 1,9 cm (¾ po) dans le piédroit de porte pour que le pêne y soit inséré. Fixez la gâche avec les vis fournies. Vérifiez pour vous assurer que le pêne passe à travers la gâche.
- c**
1. Fermez la porte et verrouillez le pêne coulissant en haut. En vous aidant d'un niveau, déplacez la porte légèrement vers l'intérieur ou l'extérieur jusqu'à ce que la porte soit verticale.
  2. Avec la porte en place, marquez et installez la gâche du pêne coulissant sur le seuil de porte de la même façon que celle installée sur le linteau de la porte.
  3. Vérifiez pour vous assurer que les deux pènes coulissants fonctionnent correctement.

## 15 INSTALLER LA POIGNÉE SUR LA PORTE OPÉRATIONNELLE ET LA GÂCHE SUR LE MONTANT D'ASTRAGALE

- a** 1. Reportez-vous aux instructions de la trousse d'installation pour installer la poignée sur la porte opérationnelle et la gâche sur le montant d'astragale.

## 16 INSTALLER LES FERME-PORTES

- a** 1. Reportez-vous aux instructions de la trousse d'installation pour installer les ferme-portes sur les deux portes.

## 17 INSTALLER LES POIGNÉES DE FENÊTRE (si applicable)

- a** 1. Abaissez ou relevez le panneau de ventilation en verre pour que les trous sous la moustiquaire soient à une hauteur de travail confortable.  
2. **Si applicable**, consultez les instructions comprises dans la trousse pour poignée de fenêtre pour installer la poignée de la fenêtre.

**b** **Si vous installez une porte sans poignée de fenêtre :**

1. Baissez la moustiquaire en tirant la languette auxiliaire de moustiquaire orange vers le bas. Lorsque la moustiquaire est visible, saisissez-la et tenez-la d'une main.
2. Retirez la languette auxiliaire en la tordant et en la poussant vers l'extérieur.

- c**
1. Lorsque vous atteignez le haut du panneau de ventilation en verre, tirez légèrement vers vous pour manœuvrer le rebord de la moustiquaire autour de la traverse du panneau de ventilation en verre.
  2. Une légère poussée loin de vous, vous permettra d'aligner le rebord avec la traverse.
  3. Relevez légèrement la moustiquaire. La moustiquaire sera entièrement engrenée lorsque la traverse du panneau de ventilation en verre est enclenchée sur le rebord de la moustiquaire.

# Guía de instalación

## para el kit de astrágalo de puerta doble

### para puertas EMCO® Woodcore



**¡No devuelvas el producto a la tienda!**

Llama al centro de soluciones de contrapuertas al

1-800-933-3626,

si tienes alguna pregunta sobre la instalación, el reemplazo de piezas perdidas o sobre algo más relacionado con la compra de tu contrapuerta.



Lee esta guía completa antes de comenzar la instalación. Si no tienes habilidades suficientes para satisfacer los requisitos de esta instalación, comunícate con un contratista experimentado.

## LISTE DES PIÈCES

Tu kit de instalación debe tener las siguientes piezas. Sin embargo, en algunos modelos de puerta, no se usarán todas las piezas.

- |   |   |
|---|---|
| <b>A</b> Astrágalo fijo                       | <b>G</b> Bloques espaciadores (3)                                     |
| <b>B</b> Jamba del astrágalo                  | <b>H</b> Cuña del riel de bisagras de 9.5 mm                          |
| <b>C</b> Canal para lluvia del astrágalo      | <b>I</b> Tornillo pintado de cabeza plana Phillips núm. 8 de 1/2" (7) |
| <b>D</b> Extensión del canal para lluvia      | <b>J</b> Tornillo de cabeza plana Phillips núm. 5 de 5/8" (8)         |
| <b>E</b> Perno corredizo (2)                  | <b>K</b> Tapón de 3/16" (6)   |
| <b>F</b> Placa hembra del perno corredizo (2) |   |

## PRIMERO LA SEGURIDAD: Lee y cumple todas las precauciones y advertencias de esta guía.

### ! ADVERTENCIA

Los herrajes y la manija de la puerta de entrada pueden recalentarse al exponerse a la luz del sol.

### ! ADVERTENCIA

Los sujetadores de metal y demás componentes de los herrajes pueden corroerse si se exponen a maderas tratadas con productos ignífugos o con conservantes. Obtén y usa los herrajes y sujetadores de acero inoxidable del tamaño apropiado tal como se describen en la guía de instalación para ajustar la unidad a cualquier abertura sin acabado hecha de maderas tratadas con productos ignífugos o a presión. No utilizar los materiales apropiados para la instalación puede originar fallas que provoquen lesiones, o daños materiales o al producto.

### ! ADVERTENCIA

El uso inapropiado de herramientas eléctricas o manuales podría ocasionar lesiones y/o daños al producto. Sigue las instrucciones del equipo suministradas por el fabricante para un funcionamiento seguro. Usa siempre gafas de seguridad.

### ! ADVERTENCIA

Las ventanas y las puertas pueden ser pesadas. Usa técnicas de levantamiento seguro y una cantidad razonable de personas con suficiente fuerza para levantar, llevar e instalar los productos de ventanas y puertas para evitar lesiones y/o daños materiales.

### ! ADVERTENCIA

La pantalla contra insectos está diseñada para un control razonable de insectos y no para retener objetos o personas en el interior. El material de la pantalla contra insectos no impedirá la caída de una persona a través de la puerta.

## HERRAMIENTAS RECOMENDADAS

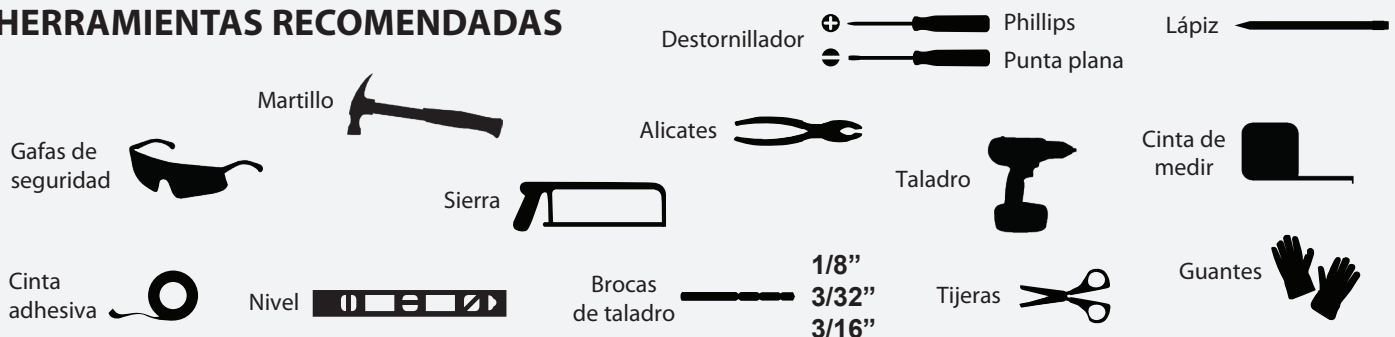

# 1 VERIFICA LOS REQUISITOS PARA EL MONTAJE

Verifica que la moldura exterior de ladrillos, la tabla de moldura o el contramarco se encuentran firmemente asegurados a la abertura. La contrapuerta se deformará con el tiempo si la superficie de montaje no está lo suficientemente asegurada al marco de entrada.

Para instalar la contrapuerta debes verificar que el ancho y el alto de la abertura y de la superficie de montaje sean los adecuados.

1. Mide el ancho en el extremo superior, medio e inferior de la abertura (**Figura 2**). Mide desde el interior de la moldura de ladrillo o moldura decorativa exterior. Consulta la Tabla 1.
2. Mide la altura en el centro de ambas puertas. Mide desde el interior de la moldura de ladrillo o moldura decorativa exterior, hasta el extremo superior del batiente inferior. Consulta la Tabla 1.

Tabla 1:  
Usa esta tabla para determinar si tu contrapuerta encajará en la abertura:

Tamaño nominal de las contrapuertas **	Tamaños de aberturas	
	AN 1-3 (ancho) *	AL (altura)
Dos puertas de 76.2 cm x 2.03 m	1.52 m A 1.53 m	2.03 m A 2.05 m
Dos puertas de 81.28 cm x 2.03 m	1.62 m A 1.63 m	
Dos puertas de 83.82 cm x 2.03 m	1.67 m A 1.68 m	
Dos puertas de 86.36 cm x 2.03 m	1.72 m A 1.73 m	
Dos puertas de 91.44 cm x 2.03 m	1.82 m A 1.84 m	
Dos puertas de 81.28 cm x 1.98 m	1.62 m A 1.63 m	1.98 m A 2 m
Dos puertas de 91.44 cm x 1.98 m	1.82 m A 1.84 m	
Dos Estándar personalizada	1.41 M A 1.84 m	1.91 m A 2.16 m
Dos XL personalizada	1.84 m A 2.13 m	2.01 m A 2.31 m

3. Asegúrate de que la moldura de ladrillo o moldura decorativa exterior cumple con los requisitos de superficie de montaje para instalar el canal para lluvia, el riel de bisagras y el riel de la cerradura (**Figura 3**). Debes tener un mínimo de:
    - Profundidad de la superficie de montaje de 2.5 cm. \*
    - Frente de la superficie de montaje de 1.9 cm. \*
    - Espacio para la manija de 6.3 cm
- \* Para aberturas con anchos mayores de hasta 2.5 cm, o para profundidades de superficie de montaje entre 1.5 cm y 1.9 cm, llama a nuestro centro de soluciones al 1-800-933-3626 para comprar un kit especial para adaptarlo a tu caso.
- \*\* Los tamaños nominales de contrapuertas se encuentran enumerados. El ancho y el alto real del marco de la contrapuerta serán menores. Ejemplo: Un tamaño nominal de 91.4 cm x 2.03 m puede tener un tamaño real del marco de la contrapuerta de 89.2 cm x 2.01 m.

# 2 PREPARACIÓN PARA LA INSTALACIÓN

- a**
1. Como se muestra en la **Figura 3**, la puerta fija tiene una jamba incorporada donde se traba la puerta funcional.
  2. El kit de astrágalo fue diseñado para una puerta funcional, ya sea a la derecha o a la izquierda (**Figura 4**). Determina qué puerta quieres que esté fija y qué puerta quieres que se abra y cierre.
  3. Ubica la puerta en la abertura según tu preferencia para la puerta fija. Marca la parte superior de la puerta con cinta adhesiva para usar como referencia. Asegúrate de que el lado decorativo esté hacia afuera y los orificios de montaje de la manija estén hacia el centro de la abertura.
  4. Esta guía ilustrará una puerta que se abre y cierra a la derecha y una puerta fija a la izquierda (la puerta funcional está a la izquierda de la abertura). Recuerda invertir las direcciones si instalas una puerta que se abre y cierra a la izquierda (donde la puerta funcional está a la derecha).

- b**
- Para determinar el lado de tu contrapuerta donde irá la manija:
1. Desde el exterior, una contrapuerta con manija a la izquierda tendrá la manija a la izquierda de la contrapuerta.
  2. Desde el exterior, una contrapuerta con manija a la derecha tendrá la manija a la derecha de la contrapuerta.
  3. Los pestillos del panel de vidrio para ventilación están ubicados en el lado interior (ver arriba).

- c**
1. Cuando la puerta esté en la abertura, mantén la manija interior (de la caja de piezas del juego de manijas) en su lugar para asegurarte de que no interferirá con las manijas de entrada. Si las manijas interfieren, es posible que sea necesario que un carpintero profesional arregle la abertura de la puerta.

- d**
1. Desecha adecuadamente el riel de la cerradura, el canal para lluvia y la extensión del canal para lluvia que están en la caja de la puerta. No los necesitarás al instalar una puerta doble.

### 3 DETERMINA SI SE NECESITA LA CUÑA DEL RIEL DE BISAGRAS

a

TAMAÑO DE LA PUERTA	Rango de ancho sin cuña	Rango de ancho con cuña de 6.3 mm	Rango de ancho con cuña de 9.5 mm
Dos puertas de 76.2 cm	1.517 m A 1.520 m	1.522 m A 1.527 m	1.528 m A 1.533 m
Dos puertas de 81.3 cm	1.619 m A 1.622 m	1.624 m A 1.628 m	1.63 m A 1.635 m
Dos puertas de 83.8 cm	1.67 m A 1.673 m	1.672 m A 1.679 m	1.681 m A 1.685 m
Dos puertas de 86.4 cm	1.72 m A 1.724 m	1.725 m A 1.73 m	1.731 m A 1.736 m
Dos puertas de 91.4 cm	1.822 m A 1.825 m	1.827 m A 1.831 m	1.833 m A 1.838 m

1. Usa la tabla que aparece arriba para determinar qué método para colocar cuñas necesitas usar, si corresponde. La cuña de 6.3 mm puede encontrarse en la caja de la puerta, mientras que la cuña de 9.5 mm (H) está en el kit del astrágalo.
2. Si tus puertas no requieren cuñas, procede con el **paso 4**.

b

1. Quita cualquier tipo de escombros que pudiera encontrarse en la superficie de montaje sobre la que se sujetará la cuña del riel de bisagras en el lado de la puerta fija.
2. Aplica las cuatro tiras de cinta adhesiva doble (de la bolsa rosada en el kit de instalación de la puerta) a la cuña, separándolas de manera uniforme a lo largo de toda la extensión. Fija la cuña a la superficie de montaje en el lado de la puerta fija, como se muestra.

### 4 CÓMO INSTALAR EL GUARDAPOLVO Y COLOCAR EL RIEL DE BISAGRAS EN LA PUERTA FIJA

a

1. Desliza la aleta del guardapolvo en el riel del mismo. Dobra ambos extremos del riel para fijar la aleta. Recorta el material excedente de la aleta del guardapolvo y deséchalo debidamente.
2. Instala el guardapolvo de la puerta de manera que quede centrado en el ancho del marco de la puerta y presionado firmemente contra el extremo inferior del marco de la puerta.
3. Centra el punzón y pretaladra orificios piloto de 1/8" en la parte inferior de la ranura para ajustar posteriormente. Después, monta el guardapolvo utilizando los tornillos pintados de 1/2" de la bolsa rosada.

b

1. Instala el sujetador espaciador del batiente debajo del tornillo del guardapolvo del lado de la cerradura y ajusta contra la parte inferior del guardapolvo. Ajusta el tornillo del guardapolvo para mantener el sujetador espaciador del batiente en su lugar.

c

1. Coloca el borde del marco de la puerta del lado de la cerradura en el suelo. **CONSEJO:** Colócala sobre el cartón del empaque de la puerta.
2. Identifica la parte superior del riel de bisagras (E).
3. Quita los dos tornillos centrales de cabeza hexagonal del borde del marco de la puerta del lado de las bisagras.

d

1. Coloca el riel de bisagras a lo largo del borde del lado de la bisagra del marco de la puerta para que el orificio inferior ubicado en la segunda bisagra de abajo hacia arriba quede alineado con el orificio en el extremo inferior de los tornillos que se han quitado en el **paso 4c**. **NOTA:** La parte superior del riel de bisagras debe extenderse aproximadamente 4.8 mm más allá de la parte superior del marco de la puerta.
2. Utilizando la broca para taladro de 1/8" de la bolsa rosada, pretaladra orificios guía de 2.5 cm de profundidad en el marco de la puerta en cada bisagra y ajusta usando los tornillos de 1" sin pintura de la bolsa rosada del kit de instalación.

### 5 CÓMO INSTALAR LA CONTRAPUERTA FIJA EN LA ABERTURA

a

1. Fija el marco de la puerta en el batiente de entrada para que el riel de bisagras quede ajustado contra la superficie de montaje o la cuña del riel de bisagras y el sujetador espaciador del batiente esté en el batiente de la puerta.
2. Inclina la parte superior del marco de la puerta en la abertura y cerciórate de que el sujetador espaciador del batiente aún está asegurado y que descansa sobre el batiente.

**NOTA:** La puerta puede estar fuera de escuadra en este momento.

b

1. El marco de la puerta queda debidamente asentado en la abertura cuando el riel de bisagras está al ras con la superficie de montaje.
2. Con la ayuda de la broca de taladro de la bolsa rosada y los tornillos pintados de 1" de la bolsa amarilla del kit de instalación, fija el riel de bisagras en la superficie de montaje.

c

1. Abre la contrapuerta.
2. Pretaladra y ajusta el riel de bisagras a la jamba de la puerta utilizando tornillos de 1" sin pintar de la bolsa amarilla.
3. Quita el sujetador de color naranja del extremo inferior del marco de la puerta y deséchalos debidamente.

### 6 INSTALA EL JUEGO DE MANIJAS EN LA PUERTA FIJA

a

1. Consulta las instrucciones en el kit de instalación para taladrar los orificios de la manija e instalar las manijas de la puerta, pero sólo hasta el paso de la placa de la cerradura.
2. **NO COLOQUES LA PLACA DE LA CERRADURA TODAVÍA.**

## 7

### CORTA EL ASTRÁGALO A MEDIDA

a

1. Ubica temporalmente el astrágalo fijo (A) en el borde de la puerta fija, como se muestra.
2. Determina qué extremo será el superior y márcalo con un pedazo de cinta adhesiva.

b

1. Mide la distancia entre la parte superior e inferior de la puerta para decidir el largo del astrágalo fijo.
2. Mide esta distancia desde el extremo superior del astrágalo fijo y marca una línea de corte.
3. Corta el astrágalo fijo con una sierra para metales.

## 8

### CÓMO FIJAR EL ASTRÁGALO FIJO A LA PUERTA FIJA

a

1. Retira todos los tornillos de 5/8" de la cubierta del borde en la que se instalará el astrágalo fijo. Desecha adecuadamente los tornillos.

**NOTA:** Los orificios del astrágalo fijo deben alinearse con las partes superior e inferior de la cubierta de borde. Si los agujeros no se alinean, será necesario pre-taladrar los agujeros con la broca de 1/8" suministrado.

b

1. Coloca la parte superior del astrágalo fijo sobre la cubierta del borde. Instala un tornillo de 1" a través del orificio superior del astrágalo fijo y el orificio superior de la cubierta del borde.

c

1. Instala los tornillos de 1" en los tres orificios restantes que se alinean con los tornillos retirados previamente.
2. Antes de taladrar el resto de los orificios piloto, cierra la puerta para detectar alguna interferencia. Si hay interferencia, es posible que sea necesario quitar el astrágalo y volver a cortar.
3. Taladra los orificios piloto de 1/8" y coloca tornillos de 1" para completar el paso.

d

1. Separa la manija de la ventana (si corresponde) y el brazo de cierre para usar luego. No los deseches.

## 9

### CÓMO INSTALAR EL GUARDAPOLVO Y COLOCAR EL RIEL DE BISAGRAS EN LA PUERTA FUNCIONAL

a

#### PRECAUCIÓN

No traspases la puerta completamente al taladrar. Esto dejará un orificio innecesario en la puerta y puede ocasionar filtración de agua y aire.

1. Repite los **pasos 4a-b** para instalar el guardapolvo en la parte inferior de la puerta funcional.

b

1. Coloca el borde del marco de la puerta del lado de la cerradura en el suelo. **CONSEJO:** Colócala sobre el cartón del empaque de la puerta.
2. Busca el extremo superior del riel de bisagras.
3. Quita los dos tornillos centrales de cabeza hexagonal del borde del marco de la puerta del lado de las bisagras.

c

1. Coloca el riel de bisagras a lo largo del borde del lado de la bisagra del marco de la puerta para que el orificio inferior ubicado en la segunda bisagra de abajo hacia arriba quede alineado con el orificio en el extremo inferior de los tornillos que se han quitado en el **paso 9b**. **NOTA:** La parte superior del riel de bisagras debe extenderse aproximadamente 4.8 mm más allá de la parte superior del marco de la puerta.
2. Utilizando la broca para taladro de 1/8" de la bolsa rosada, pretaladra orificios guía de 2.5 cm de profundidad en el marco de la puerta en cada bisagra y ajusta usando los tornillos de 1" sin pintura de la bolsa rosada.

## 10

### DESECHA LAS PARTES INNECESARIAS DE LA CAJA DE LA PUERTA

a

1. Desecha adecuadamente la cuña, el riel de la cerradura, el canal para lluvia y la extensión del canal para lluvia que están en la caja de la puerta. No los necesitarás al instalar una puerta doble.

## 11 CORTA LA JAMBA DEL ASTRÁGALO E INSTÁLALA EN LA PUERTA FIJA

- a**
1. Determina la parte superior de la jamba del astrágalo (B). El borde del burlete de la jamba del astrágalo mira hacia afuera. La pestaña de la cerradura se desliza dentro del canal en U del astrágalo fijo. Sostén hacia arriba la jamba del astrágalo en el astrágalo fijo para determinar la parte superior. Marca con un pedazo pequeño de cinta adhesiva.
- b**
1. Mide 1.4 cm hacia abajo desde la parte superior del astrágalo fijo (A) y marca una línea en este punto.
- c**
1. Mide hacia abajo desde la línea de 1.4 cm hasta la parte superior del umbral de la puerta. Resta 0.6 cm esta longitud para determinar la longitud necesaria de la jamba del astrágalo.
  2. Mide esta longitud de un extremo de la jamba del astrágalo, marca la línea de corte y corta.
- d**
1. Fija la jamba del astrágalo (B) al astrágalo fijo y alinéala con la línea del último paso.
  2. Cierra la puerta para detectar interferencias. Si hay interferencia, tendrás que cortar la jamba del astrágalo (revisa el **paso 11c**).
- e**
1. Perfora orificios piloto de 1/8" a través de los orificios pre-perforados en la jamba y en el astrágalo fijo.
  2. Coloca los tornillos de 1/2" que vienen con el kit del astrágalo (I).

## 12 USA BLOQUES ESPACIADORES PARA INSTALAR LA PUERTA EN LA ABERTURA, LUEGO RETÍRALOS

- a**
1. Coloca los bloques espaciadores (G) del kit del astrágalo en el borde del lado de la manija de la puerta funcional.
  2. Coloca uno a 15.2 cm de la parte superior, uno a 15.2 cm de la parte inferior y el último arriba, donde estará el juego de manijas.
- b**
1. Fija el marco de la puerta en el batiente de entrada para que el riel de bisagras quede ajustado contra la superficie de montaje y descanse en el batiente de la puerta.
  2. Inclina la parte superior del marco de la puerta hacia la abertura.
- NOTA:** La puerta puede estar fuera de escuadra en este momento.
- c**
1. Empuja la puerta funcional hacia la puerta fija hasta que el bloque espaciador (G) entre en contacto con el astrágalo.
  2. Coloca un tornillo pintado de 1" de la bolsa amarilla del kit de instalación de la puerta en el orificio superior del riel de bisagras.
- d**
1. Empuja la parte inferior de la puerta hacia la puerta fija hasta que el bloque espaciador entre en contacto con el astrágalo.
  2. Fija un tornillo pintado de 1" en el orificio inferior.
- e**
1. Fija los tornillos del riel de bisagras restantes. Usa tornillos pintados en el exterior y los no pintados en el interior.
- f**
1. Abre ambas puertas y retira los bloques espaciadores y el sujetador espaciador del batiente.

## 13 INSTALA EL CANAL PARA LLUVIA DEL ASTRÁGALO

- a**
1. Los extremos del canal para lluvia del astrágalo (C) han sido perforados previamente para ajustarse a espacios de puertas dobles de 91.4 cm o a espacios para puertas dobles de 1.06 m, dependiendo del kit de astrágalo.
  2. Si instalas dos puertas de 91.4 cm o dos puertas de 1.06 m, procede con el **paso 13c**. De lo contrario, necesitarás cortar una parte del canal para lluvia.
  3. Mide el ancho de la abertura en la parte superior desde el borde de un riel de bisagras hasta el otro.
- b**
1. Corta el canal para lluvia a la medida que calculaste en el **paso 13a**.
  2. Ahora, usa el extremo del canal para lluvia que cortaste como plantilla para volver a hacer las muescas en el canal para lluvia, y volver a perforar el agujero de 3/16" en el extremo.
- c**
1. Abre ambas puertas.
  2. Coloca el canal para lluvia en la parte superior de la puerta contra la jamba principal y la moldura de ladrillo, y al ras con los bordes de los rieles de bisagras.
  3. Sosteniendo el canal para lluvia en su lugar, taladra un orificio piloto de 1/8" a través del orificio de montaje en un extremo del canal para lluvia e instala un tornillo de 1" del kit de instalación.
  4. Con el canal para lluvia en la parte superior del riel de bisagras, ajusta el canal para lluvia en el extremo opuesto.
- d**
1. Cierra las contrapuertas y luego observa los orificios centrales del canal para lluvia. Si la superficie de montaje puede verse a través de todos los orificios, continúa con el **paso 13e**. Si no se puede ver la superficie de montaje en todos los orificios o si hay un espacio arriba del canal para lluvia, quita el canal para lluvia.
  2. Del lado de la superficie de montaje (posterior) del canal para lluvia, inserta completamente tapones de 3/16" (K) en todos los orificios centrales.
  3. Reinstala el canal para lluvia como se describió anteriormente.
- e**
1. Con la ayuda de la broca de taladro y los tornillos de 1" de la bolsa amarilla, taladra orificios piloto de 1/8" y, luego, fija el canal para lluvia a la superficie de montaje.
  2. Si se instalaron tapones en el **paso 13d**, necesitarás instalar la extensión del canal para lluvia (D).
  3. Corta la extensión al mismo largo que el canal para lluvia.
  4. Coloca la extensión sobre el canal para lluvia, como se muestra, con ambos extremos al ras.
  5. Con la broca y los tornillos de 1" de la bolsa amarilla del kit de instalación, fija la extensión del canal para lluvia a la superficie de montaje.



## 14 INSTALA LOS PERNOS CORREDIZOS Y LAS PLACAS HEMBRAS DE ESTOS

- a**
1. En el interior de la puerta fija, centra un perno corredizo (E) en la parte superior de la cara interna de la jamba del astrágalo. Cuando el perno corredizo esté completamente retractado, el extremo de la carcasa del perno debe estar al ras con la parte superior de la jamba del astrágalo.
  2. Marca la ubicación del orificio superior y perfora un orificio piloto de 3/32". Luego, instala un tornillo de 5/8" (J) del kit del astrágalo.
  3. Desliza el perno hacia arriba, perfora un orificio piloto a través del orificio inferior y fija otro tornillo de 5/8".
  4. Asegúrate de que los tornillos estén completamente avellanados, de manera que el perno corredizo funcione adecuadamente.
  5. Repite este procedimiento en la parte inferior de la jamba del astrágalo.
- b**
1. Instala la placa hembra (F) en la parte superior primero. Cierra la puerta de manera que el burlete del canal de lluvia esté ligeramente comprimido. Con la puerta en esta posición, desliza el perno hacia arriba hasta que entre en contacto con la jamba del travesaño superior de la puerta. Con un lápiz, marca alrededor del perno.
  2. Determina cuál de los dos tipos de placas hembra funcionan mejor para tu aplicación. Ubica la placa hembra sobre la línea dibujada y marca con un lápiz la ubicación de los orificios de montaje. Perfora dos orificios piloto de 3/32" para los dos tornillos de montaje de 5/8". Perfora o cincela un orificio de 1.9 cm de profundidad aproximadamente en la jamba de la puerta para introducir el perno. Fija la placa hembra con los tornillos incluidos. Verifica que todos los pernos entren en la placa hembra.
- c**
1. Cierra la puerta y traba el perno corredizo en la parte superior. Con un nivel, mueve la puerta hacia adentro y hacia afuera despacio hasta que la puerta esté vertical.
  2. Con la puerta en esta posición, marca e instala la placa hembra del perno corredizo en el batiente de la puerta de la misma manera que la de la jamba del travesaño superior de la puerta.
  3. Cerciórate de que ambos pernos corredizos funcionan correctamente.

## 15 INSTALA LA MANIJA Y LA PLACA HEMBRA EN LA PUERTA FUNCIONAL

- a**
1. Consulta las instrucciones en el kit de instalación para instalar la manija en la puerta funcional y la placa hembra en la jamba del astrágalo.

## 16 INSTALA LOS BRAZOS DE CIERRE

- a**
1. Consulta las instrucciones en el kit de instalación para colocar los brazos de cierre en ambas puertas.

## 17 INSTALA LAS MANIJAS DE LA VENTANA (Si corresponde)

- a**
1. Baja o sube el panel de vidrio para ventilación de modo que los orificios debajo de la pantalla contra insectos queden a una altura cómoda para trabajar.
  2. **Si corresponde**, consulta las instrucciones incluidas en el kit de manijas de la ventana para instalarlas.

### **b** Si instalas una puerta sin manija de ventana:

1. Baja la pantalla contra insectos halando la pestaña de ayuda de color naranja de la pantalla. Cuando la pantalla esté expuesta, agárrala y sostenla con una mano.
2. Hala y gira la pestaña de ayuda de color naranja para quitarla.

- c**
1. Cuando alcances la parte superior del panel de vidrio para ventilación, un ligero tirón hacia ti le dará espacio al reborde para halar de la pantalla contra insectos para maniobrar alrededor del riel del panel de vidrio.
  2. Un ligero tirón hacia afuera alineará el reborde y el riel.
  3. Eleva ligeramente la pantalla contra insectos. La pantalla quedará completamente acoplada cuando el riel del panel de vidrio para ventilación se enganche con el reborde de la pantalla contra insectos.