

Installation Guide

for Double Door Astragal Kit

for All EMCO® Mortised Woodcore Doors



Please Do Not Return Product to Store!

PLEASE call the storm door Solution Center at 1-800-933-3626, with any questions regarding installation, lost part replacement, or anything else related to your storm door purchase.

Read this entire guide before you begin your installation. If your abilities do not match the requirements of this installation, contact an experienced contractor.

PARTS OVERVIEW

Your installation kit should contain the following parts. However, in some door models, not all of the parts will be used.

- A** Fixed Astragal
- B** Astragal Jamb
- C** Astragal Rain Cap
- D** Rain Cap Extender
- E** Slide Bolt (2)
- F** Slide Bolt Striker (2)
- G** Spacer Blocks (3)
- H** Hinge Rail 3/8" Shim
- I** #8 1/2" Phillips Pan Head Self-Driving Screw (7)
- J** #5 5/8" Phillips Flathead Screw (8)
- K** 3/16" Plug (6)

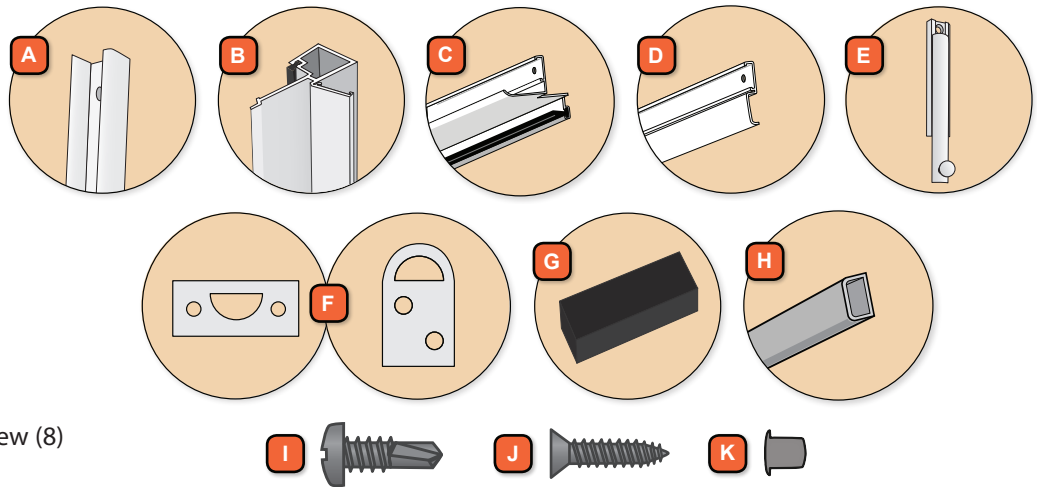

SAFETY FIRST: Please read and follow all Cautions and Warnings in this guide.

WARNING

Entry door hardware and handle may become hot when exposed to sunlight.

WARNING

Improper use of hand or power tools could result in injury and/or product damage. Follow equipment manufacturer's instructions for safe operation. Always wear safety glasses.

WARNING

Metal fasteners and other hardware components may corrode when exposed to preservative treated and fire-retardant treated lumber. Obtain and use the appropriate size stainless steel fasteners and hardware as called out by the installation guide to fasten unit to any rough opening made from pressure treated and fire-retardant treated lumber. Failure to use the appropriate materials for the installation may cause a failure resulting in injury, property or product damage.

WARNING

Windows and doors can be heavy. Use safe lifting techniques and a reasonable number of people with enough strength to lift, carry, and install window and door products to avoid injury and/or property damage.

WARNING

The insect screen is intended for reasonable insect control and not the retention of objects or persons within the interior. The insect screen material will not stop a person from falling through the door.

EMCO®

EMCO Enterprises, Inc., is a wholly owned subsidiary of Andersen Corporation. EMCO manufactures and supports the limited warranties for Andersen® and EMCO® doors. "Andersen", "EMCO" and all other marks where denoted are trademarks of Andersen Corporation. ©2014 Andersen Corporation. All rights reserved.

Andersen SDD, PO Box 853
Des Moines, IA 50306-0853
Rev 1-2014 14003 Print in Color

p/n 622587

RECOMMENDED TOOLS

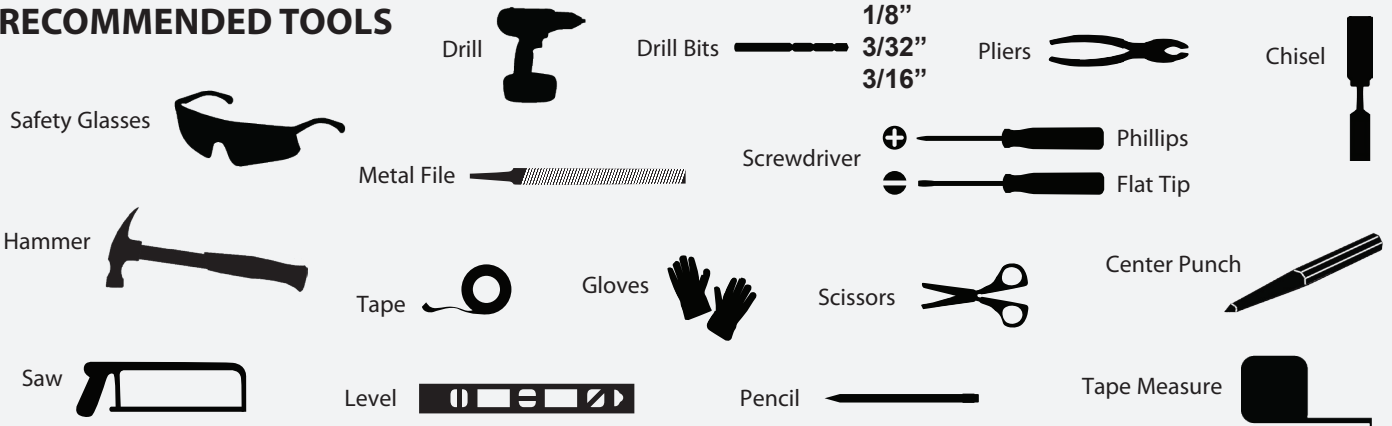

1 VERIFY MOUNTING REQUIREMENTS

Verify that the exterior brick mold, trim board or casing is firmly attached to the opening. The storm door will sag over time if the mounting surface is not sufficiently fastened to the entryway.

To install the storm door, you must verify that the opening width, height and mounting surface are sufficient.

1. Measure the width at the top, middle, and bottom of the opening (Figure 2). Measure from the inside of the brick mold or exterior trim. Refer to Table 1.
2. Measure the height at the center of both doors. Measure from the inside of the brick mold or exterior trim, down to the top of the bottom sill. Refer to Table 1.

Table 1:
Use this table to determine if your storm door will fit into the opening:

Nominal Storm Door Sizes **	Opening Sizes	
	W 1 - 3 (width) *	H (height)
Two 32" x 80" Doors	63 3/4" TO 64 3/8"	80" TO 81"
Two 33" x 80" Doors	65 3/4" TO 66 3/8"	
Two 34" x 80" Doors	67 3/4" TO 68 3/8"	
Two 36" x 80" Doors	71 3/4" TO 72 3/8"	
Two Std Custom Doors	55 3/4" TO 72 3/8"	75" TO 84 7/8"

3. Make sure that the brick mold or exterior trim meets the mounting surface requirements to install the rain cap, hinge rail and latch rail (Figure 3). You must have a minimum of:

- 1" mounting surface depth. *
- 3/4" mounting surface front. *
- 2 1/2" handle clearance

* For opening widths up to 1" wider or for mounting surface depth between 5/8" - 3/4", please call our Solution Center at 1-800-933-3626 to purchase a special kit to accommodate your situation.

** Nominal storm doors sizes are listed. The actual storm door frame width and height will be less. Example: A nominal size of 36" x 80" may have an actual storm door frame size of 35 1/8" x 79 1/8".

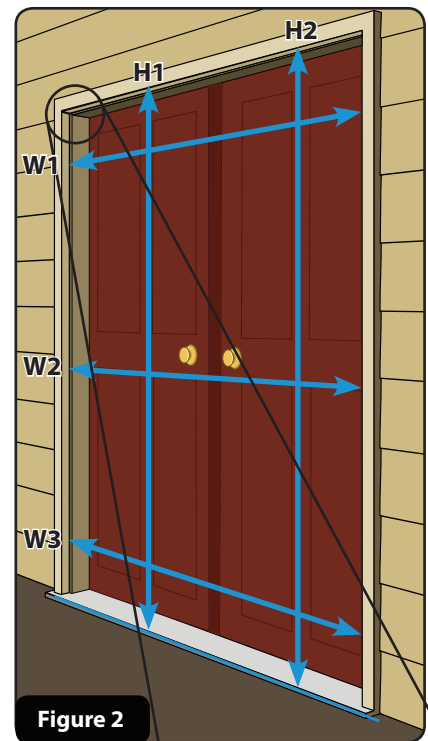

Figure 2

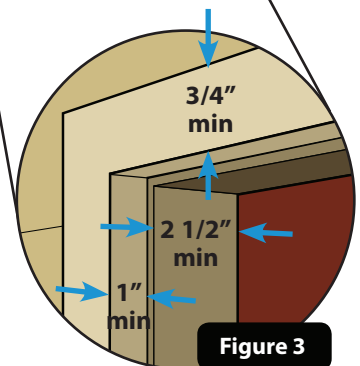
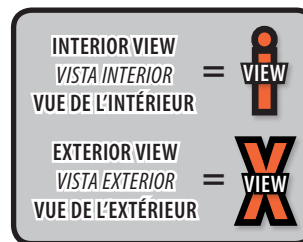

Figure 3

2

INSTALLATION PREPARATION

Tools needed:

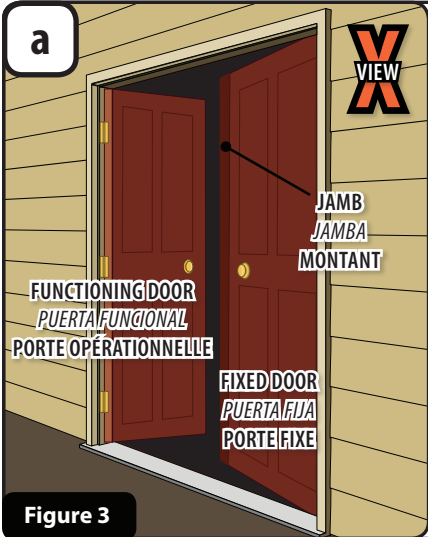
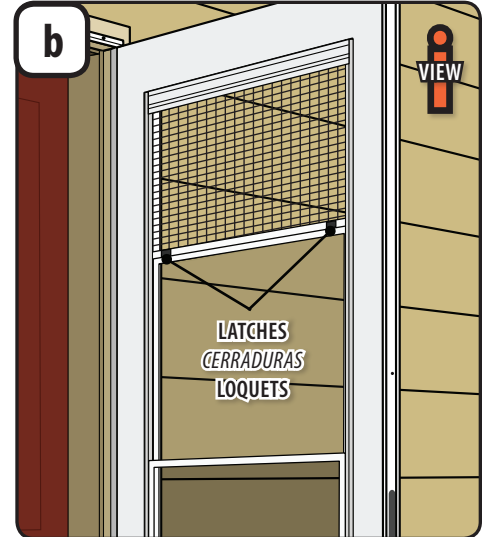

Figure 3

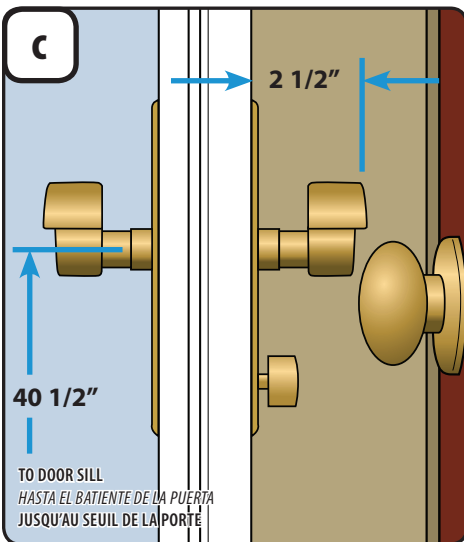

Figure 4



To determine the handle side of your storm door:

1. From the exterior, a left handed storm door will have the handle on the left side of the storm door.
2. From the exterior, a right handed storm door will have the handle on the right side of the storm door.
3. The interior side is where the ventilating glass panel latches are located (see above).



1. While the door is in the opening, hold inside handle (from handle set parts box) in place to make sure it won't interfere with handles of your entry doors. If handles interfere, it may be necessary to consult with a professional carpenter to rework your door opening.

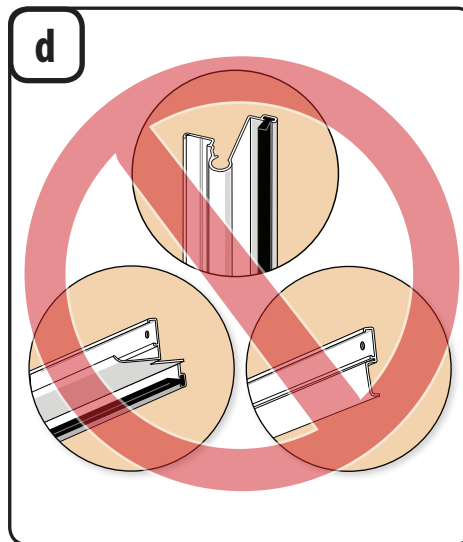

1. Properly discard latch rail, rain cap and rain cap extender from door carton. You will not need these for a double door installation.

3

DETERMINE IF HINGE RAIL SHIM IS NEEDED

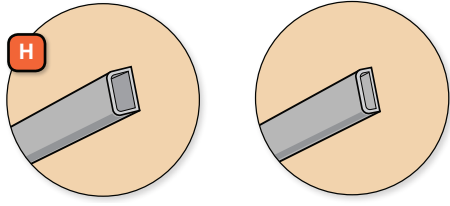

Tools needed:

PINK BAG // BOLSA ROSA // SAC ROSE

Tape  x 4

a

DOOR SIZE	No Shim Width Range	1/4" Shim Width Range	3/8" Shim Width Range
Two 32" Doors	63 3/4" TO 63 7/8"	63 15/16" TO 64 1/8"	64 3/16" TO 64 3/8"
Two 33" Doors	65 3/4" TO 65 7/8"	65 15/16" TO 66 1/8"	66 3/16" TO 66 3/8"
Two 34" Doors	67 3/4" TO 67 7/8"	67 15/16" TO 68 1/8"	68 3/16" TO 68 3/8"
Two 36" Doors	71 3/4" TO 71 7/8"	71 15/16" TO 72 1/8"	72 3/16" TO 72 3/8"

1. Use the table above to determine which shimming method to use, if applicable. The 1/4" shim can be found in the door carton, while the 3/8" shim (H) is located in the astragal kit.
2. If your doors do not require a shim, proceed to **step 4**.



1. Remove any debris from the mounting surface where the hinge rail shim will be attached on the fixed door side.
2. Apply the four strips of double stick tape (from the pink bag in the door installation kit) to the shim, spacing them evenly along the entire length. Attach the shim to the mounting surface on the fixed door side, as shown.

4

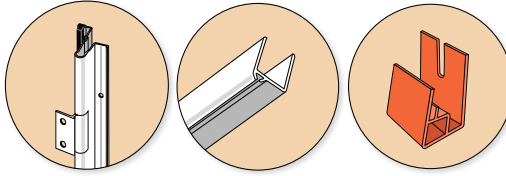

INSTALL SWEEP AND ATTACH HINGE RAIL TO FIXED DOOR



Tools needed:



PINK BAG // BOLSA ROSA // SAC ROSE

- 1/2" Painted  x 2
- 1"  x 8
- 1/8" 

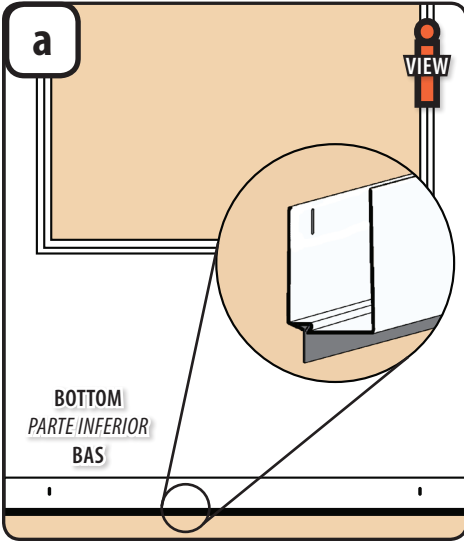

1. Slide sweep fin into track in sweep. Crimp both ends of track to secure fin. Trim off excess sweep fin material and properly discard.
2. Install door sweep so it is centered across width of door frame and pressed tight against bottom of door frame.
3. Center punch, then use the 1/8" drill bit from pink bag to predrill 1/8" pilot holes at bottom of slot for future adjustment. Attach the sweep using the painted 1/2" screws.

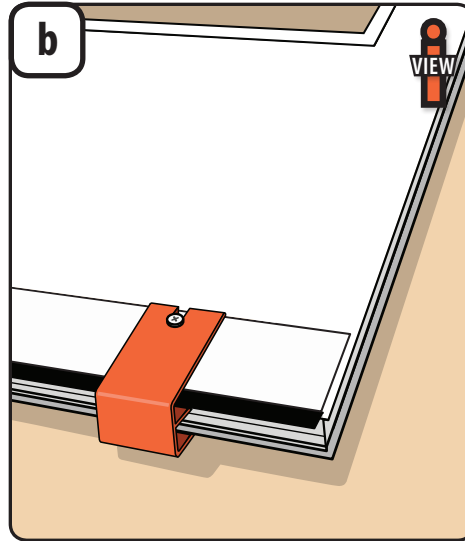

1. Install the sill spacer clip under the latch side sweep screw and tight against the bottom of the sweep. Tighten the sweep screw to retain the sill spacer clip in place.

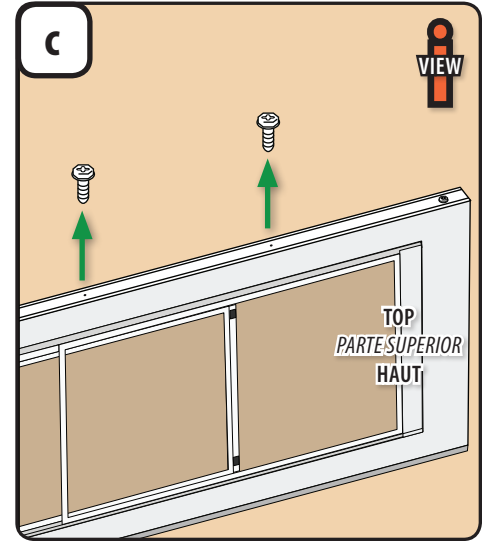

1. Place the latch side edge of door frame on the ground. TIP: Lay on door carton.
2. Identify the top of the hinge rail (E).
3. Remove the two middle hex head screws from the hinge side edge of door frame.

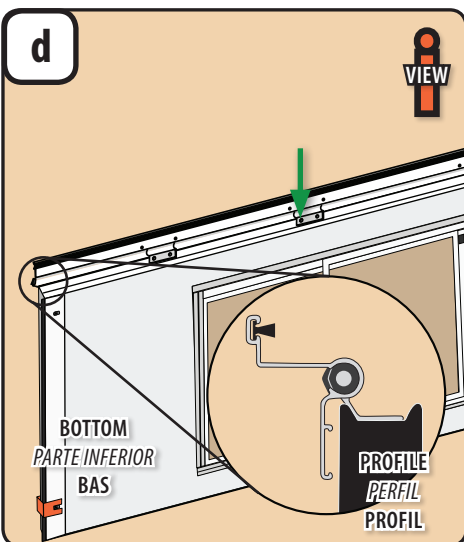

1. Position hinge rail along hinge-side edge of door frame so bottom hole of the 2nd hinge up from the bottom lines up with bottom hole from the screws removed in **step 4c**. **NOTE:** Top of hinge rail should extend approximately 3/16" beyond top of door frame.
2. Using the 1/8" drill bit from the pink bag, pre-drill 1" deep pilot holes in door frame at each hinge and fasten using 1" unpainted screws from the pink bag in the installation kit.

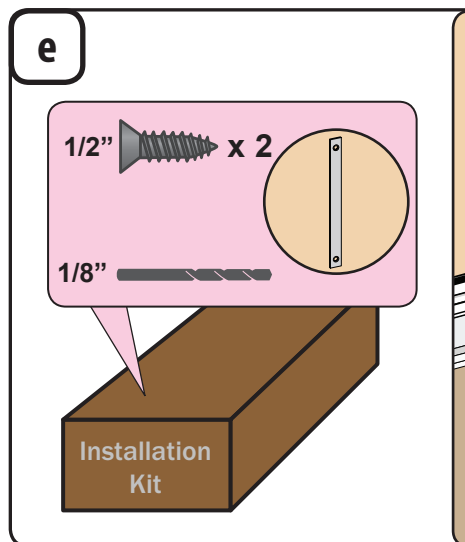

If applicable, install the cover plate.

1. Find the Installation Kit located inside the door carton, then identify the slot cover and the color matched 1/2" flat head screws.
2. Hold the slot cover over the hinge side pocket of the door frame edge. Make sure hinge side pocket is fully covered by cover plate. Mark the two mounting screw locations.
3. Using a drill and 1/8" drill bit, drill a hole in the marked locations. Install the slot cover with the two 1/2" painted flat head screws.

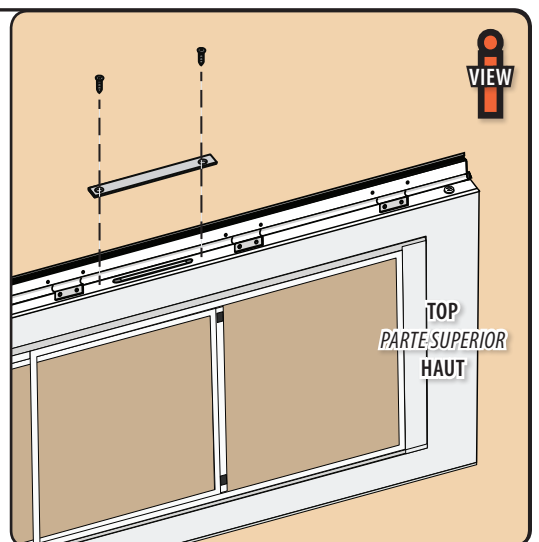

5

INSTALL FIXED STORM DOOR IN OPENING

Tools needed:



PINK BAG // BOLSA ROSA // SAC ROSE

1/8"

YELLOW BAG // BOLSA AMARILLA // SAC JAUNE

1" x 14

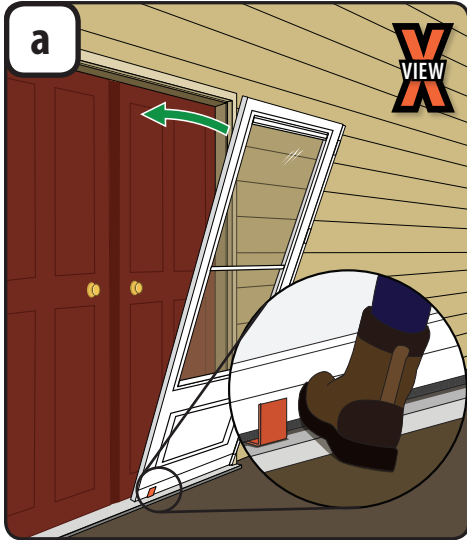

1. Set the door frame on the entry sill so the hinge rail is tight against the mounting surface or hinge rail shim and the sill spacer clip is sitting on the door sill.
2. Tip the top of the door frame into the opening, making sure that the sill spacer clip is still attached and resting on the sill.

NOTE: Door may be out of square at this time.



1. The door frame is properly seated in the opening when the hinge rail is flush against the mounting surface and the mounting surface.
2. Using the drill bit from the pink bag and 1" screws from the yellow bag in the installation kit, fasten the hinge rail to the mounting surface.

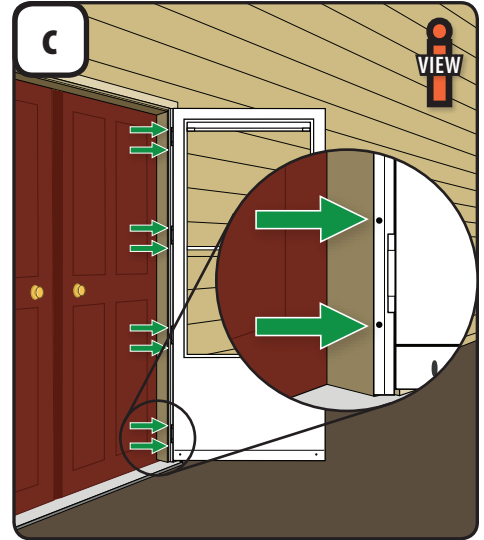

1. Open the storm door.
2. Pre-drill and fasten the hinge rail to the door jamb using 1" screws from the yellow bag.
3. Remove orange clip from bottom of door frame and properly discard.

6

INSTALL HANDLE SET AND REMOVE PROTECTIVE TAPE ON FIXED DOOR

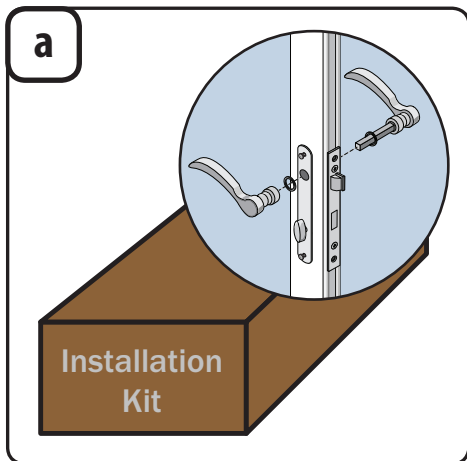

1. Refer to instructions in Installation Kit to drill handle holes and install door handles, but only until striker step.
2. **DO NOT INSTALL STRIKER AT THIS TIME.**

7

CUT FIXED ASTRAGAL TO LENGTH

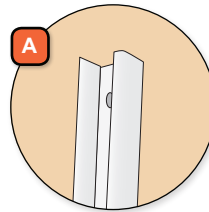

Tools needed:

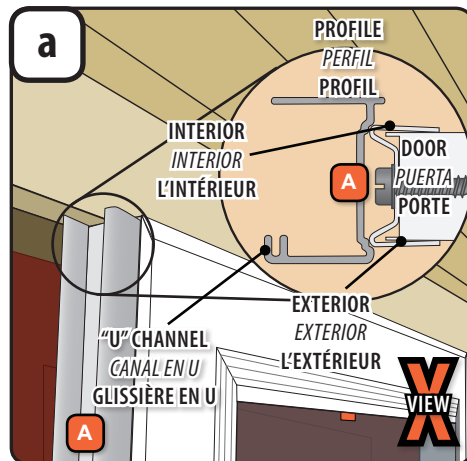
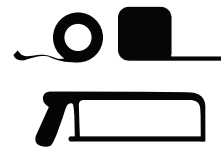

1. Temporarily position fixed astragal (A) on edge of fixed door as shown.
2. Determine which end will be top and mark with small piece of tape.

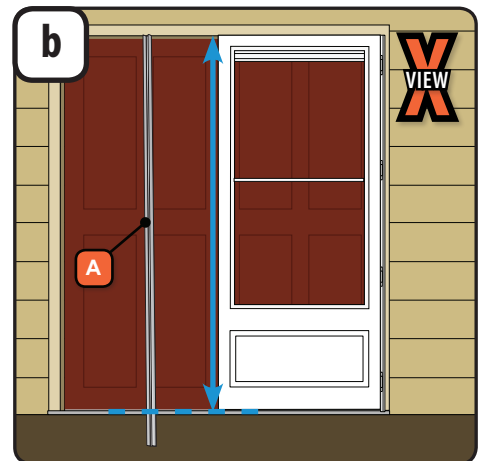

1. Measure distance from top of door to bottom of door to decide length of fixed astragal piece.
2. Measure this distance from top end of fixed astragal and mark cutting line.
3. Cut fixed astragal using a hacksaw.

8

INSTALL FIXED ASTRAGAL TO FIXED DOOR

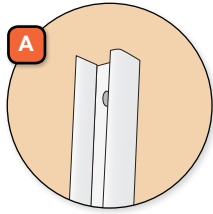

Tools needed:



1/8"

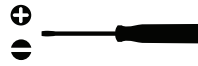

YELLOW BAG / BOLSA AMARILLA / SAC JAUNE

1" x 6

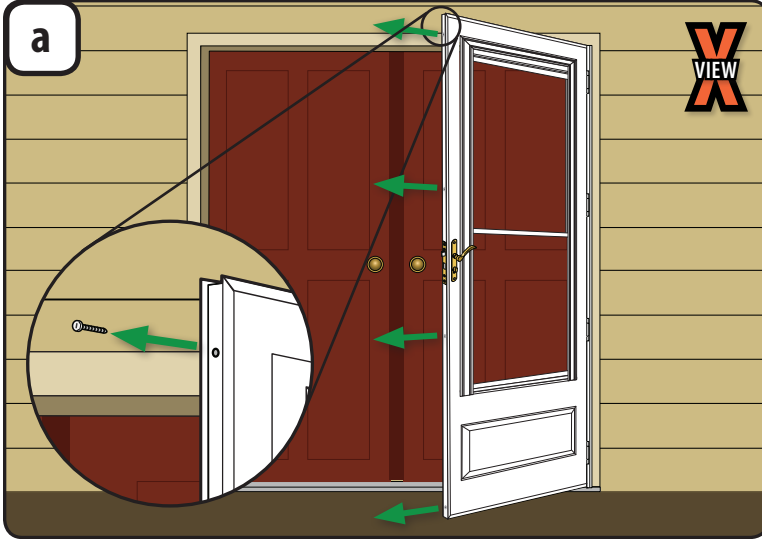
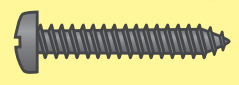

1. Remove all of the 5/8" screws from the edge cover where the fixed astragal will be mounted. Properly dispose of screws.

NOTE: The holes in fixed astragal should line up with three holes in edge cover. If the holes do not line up, it will be necessary to pre-drill the holes with the 1/8" bit provided.

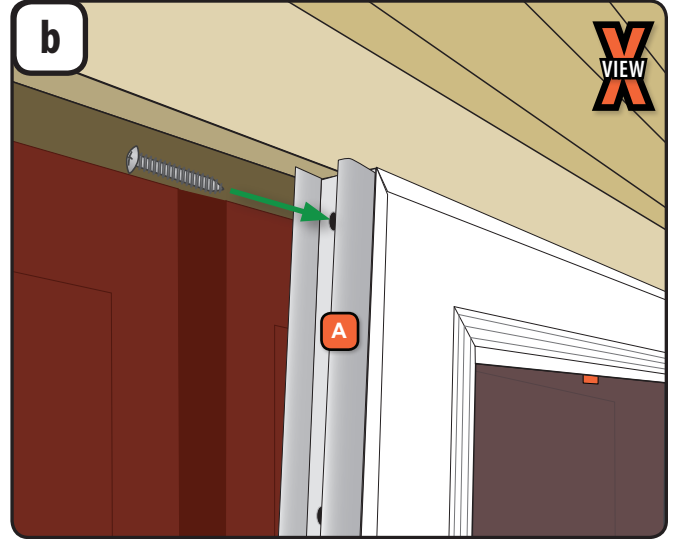

1. Place top of fixed astragal to top of edge cover. Install one 1" screw through top hole of fixed astragal and top hole of edge cover.

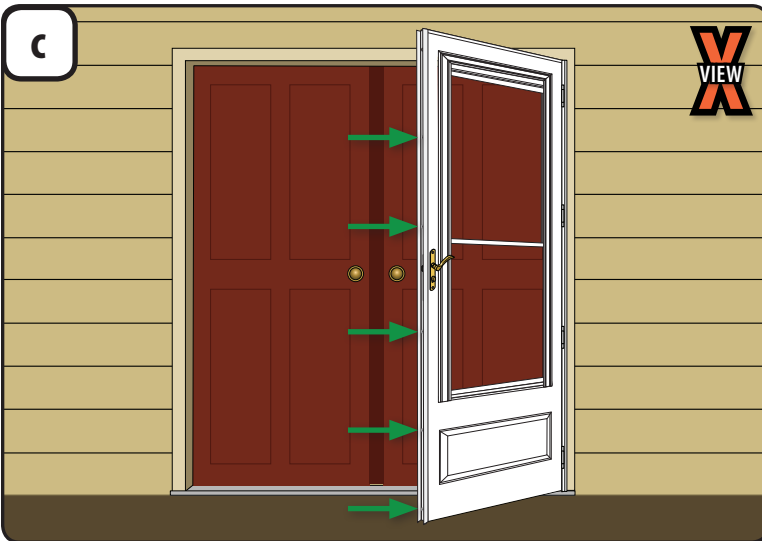

1. Install 1" screws into the three remaining holes that line up with the previously removed screws.
2. Before drilling the rest of the pilot holes, close door to check for interference. If interference occurs, it may be necessary to remove the astragal and re-cut.
3. Drill 1/8" pilot holes in remaining holes and install 1" screws to complete the step.

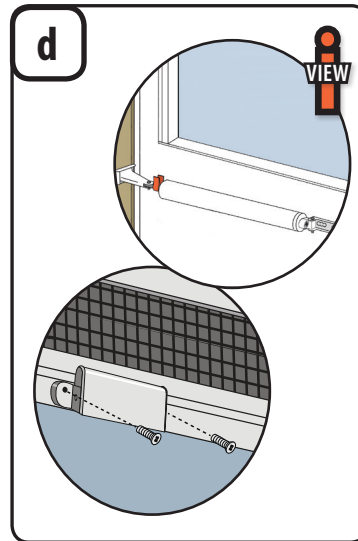

1. Set aside window handle (if applicable) and closer for later. Do not discard.

9

INSTALL SWEEP AND ATTACH HINGE RAIL TO FUNCTIONING DOOR

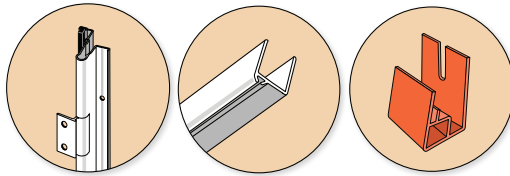

Tools needed:



PINK BAG // BOLSA ROSA // SAC ROSE

- 1/2" Painted Screw x 2
- 1" Screw x 8
- 1/8" Drill Bit

a

BOTTOM
PARTE INFERIOR
BAS

CAUTION

Do not drill completely through door. This will create an unnecessary hole in the door and may cause water and air infiltration.

1. Repeat **step 4a-b** to install the sweep and the sill clip on the bottom of the functioning door.

b

TOP
PARTE SUPERIOR
HAUT

1. Place the latch side edge of door frame on the ground. TIP: Lay on door carton.
2. Identify the top of the hinge rail.
3. Remove the two middle hex head screws from the hinge side edge of door frame.

c

BOTTOM
PARTE INFERIOR
BAS

1. Position hinge rail along hinge-side edge of door frame so bottom hole of the 2nd hinge up from bottom lines up with bottom hole from the screws removed in **step 9b**. NOTE: Top of hinge rail should extend approximately 3/16" beyond top of door frame.
2. Using the 1/8" drill bit from the pink bag, pre-drill 1" deep pilot holes in door frame at each hinge and fasten using 1" unpainted screws from the pink bag.

10

DISCARD UNNECESSARY PARTS FROM DOOR CARTON

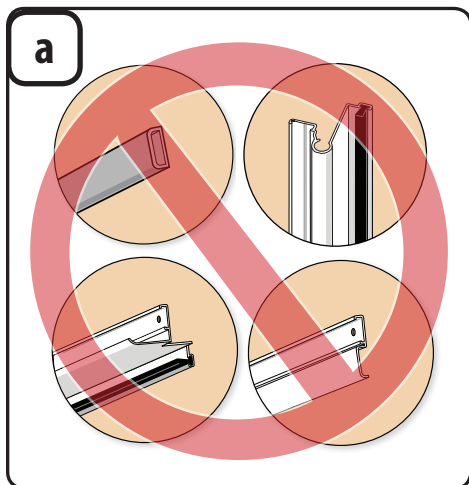

1. Properly discard shim, latch rail, rain cap and rain cap extender from door carton. You will not need these for a double door installation.

11

INSTALL COVER PLATE ON FUNCTIONING DOOR

Tools needed:

a

1/2" Screw x 2

1/8" Drill Bit

Installation Kit

If applicable, install the cover plate.

1. Find the Installation Kit located inside the door carton, then identify the slot cover and the color matched 1/2" flat head screws. Also identify the 1/8" drill bit found in the pink bag in the Installation Kit.
2. Hold the slot cover over the hinge side pocket of the door frame edge. Make sure hinge side pocket is fully covered by cover plate. Mark the two mounting screw locations.
3. Using a drill and 1/8" drill bit, drill a hole in the marked locations. Install the slot cover with the two 1/2" painted flat head screws.

12

INSTALL HANDLE ON FUNCTIONING DOOR

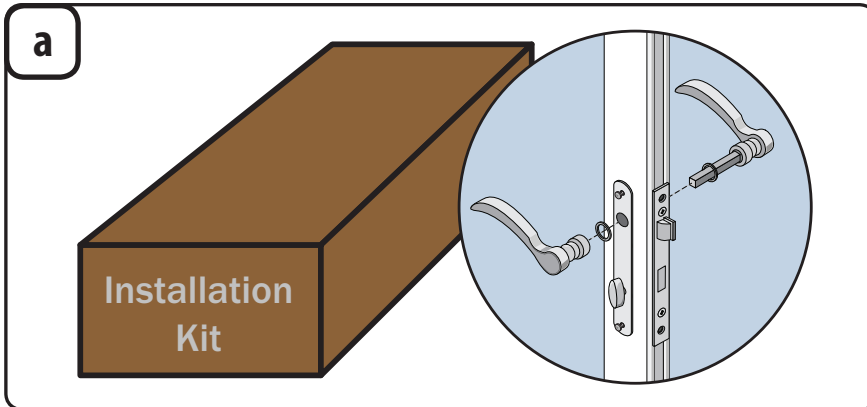

1. Refer to instructions in Installation Kit to install door handles, but stop at striker step.
2. **DO NOT INSTALL STRIKER AT THIS TIME, but set aside striker and screws for later.**

13

CUT ASTRAGAL JAMB

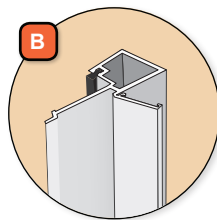

Tools needed:

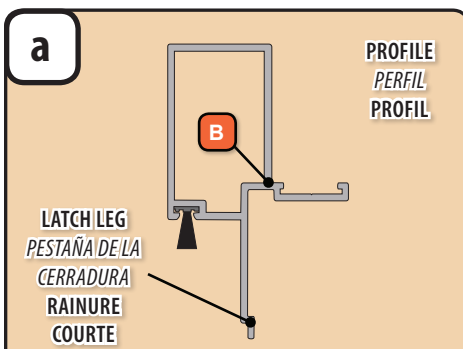

CAUTION

TWO cuts must be made to astragal jamb. DO NOT CUT TO LENGTH FROM ONE END ONLY. Failure to follow these instructions will result in misalignment of latch bolt recess.

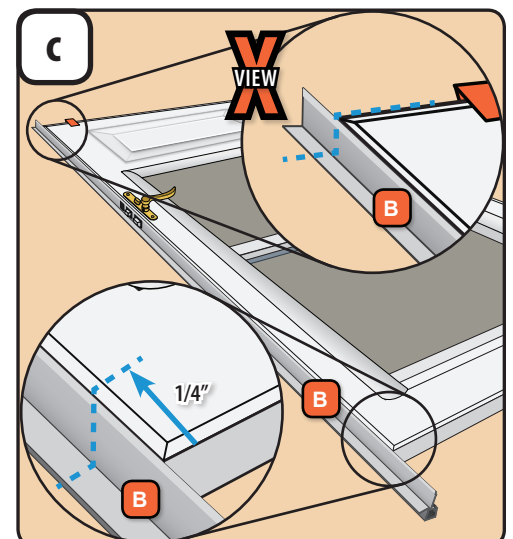
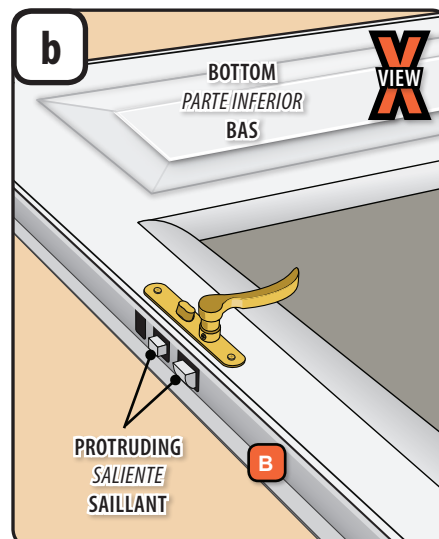

1. Determine the top of astragal jamb (B). The weather pile edge of astragal jamb faces the exterior. The latch leg slides into the "U" channel on fixed astragal. Hold astragal jamb up to fixed astragal to determine top. Mark with small piece of tape.

1. Place astragal jamb over handle side of functioning door. Handle latch and deadbolt should be protruding through top slots in astragal. Make sure that top of astragal jamb is on same end as top of door. Weatherpile should be touching inside of door.

1. Center latch in its mating astragal jamb slot and tape astragal jamb to door.
2. Measure down 1/4" from top of door. Mark cutting line on astragal jamb at this location.
3. Mark second cutting line on astragal at bottom of door so astragal will be flush with bottom once cut.
4. Remove tape and astragal jamb from door and cut both ends off with a hacksaw, using the cutting lines.

14

INSTALL ASTRAGAL JAMB TO FIXED DOOR

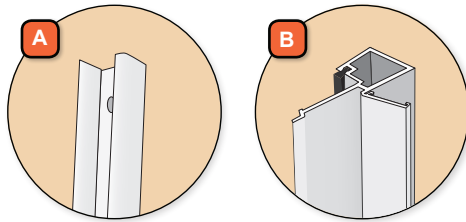

Tools needed:

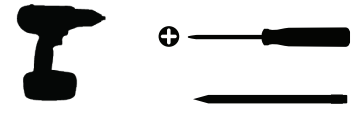

1/8"

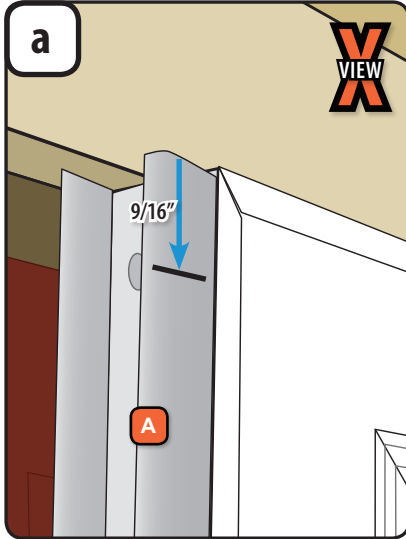

1. Measure down from the top of the fixed astragal (A) 9/16" and mark a line on the fixed astragal at that point.

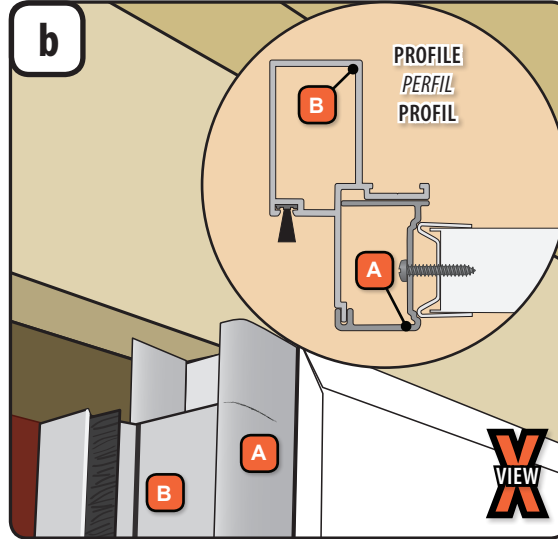

1. Attach the astragal jamb (B) to the fixed astragal and align it with the line from the last step.
2. Close the door to check for interference. If there is interference, you will have to trim the astragal jamb (review **step 13**).

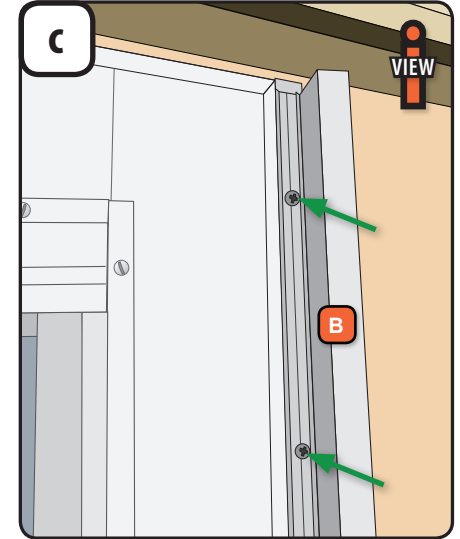

1. Drill 1/8" pilot holes through the pre-punched holes in the jamb and into the fixed astragal.
2. Install the 1/2" screws that came with the astragal kit (I).

15

PLACE SPACER BLOCKS ON FUNCTIONING DOOR AND SET DOOR IN OPENING

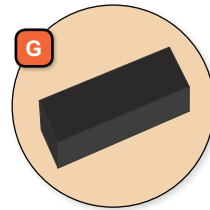

Tools needed:

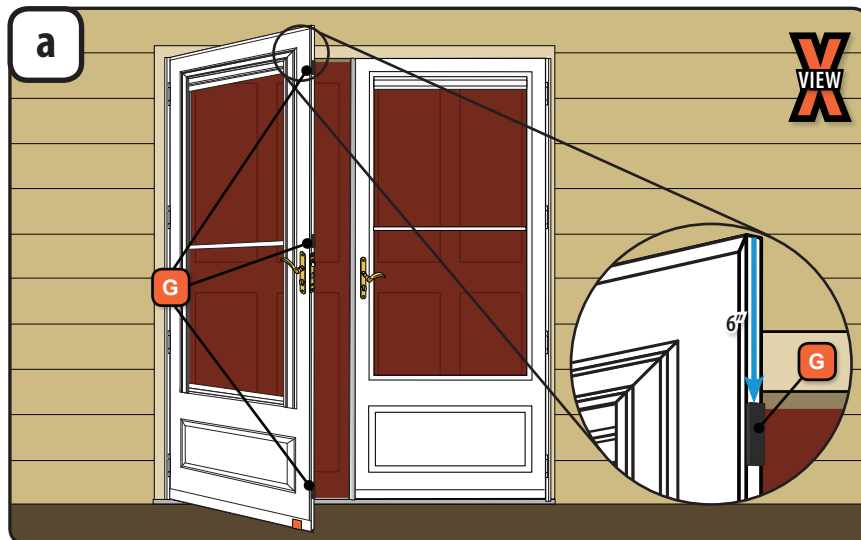

1. Place spacer blocks (G) from astragal kit on handle side edge of functioning door.
2. Remove paper backing from blocks and attach to edge of door: One 6" from top, one 6" from bottom, and the last one above the handle set.

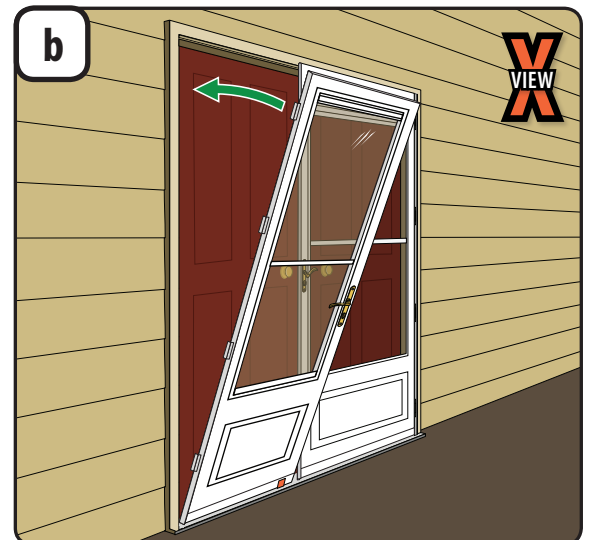

1. Set door frame on entry sill so hinge rail is tight against mounting surface and sitting on the door sill.
 2. Tip top of door frame into opening.
- NOTE:** Door may be out of square at this time.

16

ADJUST FUNCTIONING DOOR AND INSTALL SCREWS

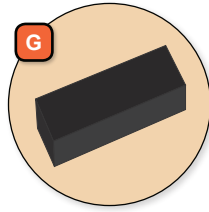

Tools needed:



1/8" 



YELLOW BAG // BOLSA AMARILLA // SAC JAUNE

1"  x 14

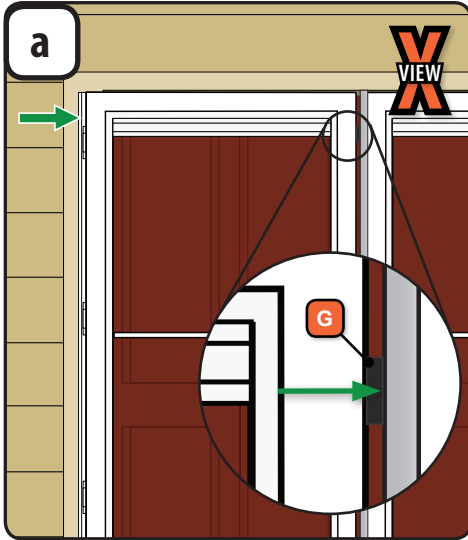

1. Push functioning door over towards fixed door until spacer block (G) contacts astragal.
2. Install a 1" screw from the yellow bag in door installation kit into top hole location of hinge rail.

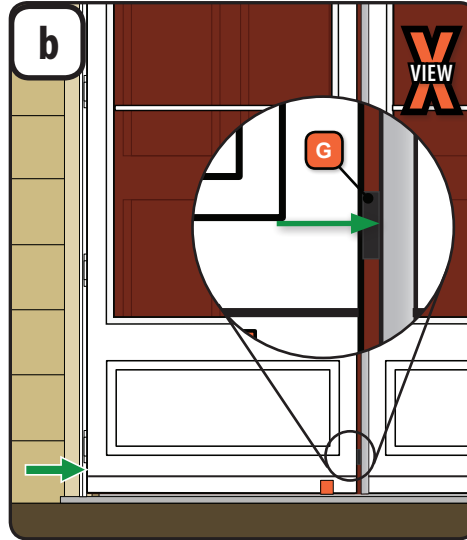

1. Push bottom of door over towards fixed door until spacer block contacts astragal.
2. Install 1" screw into bottom hole location.

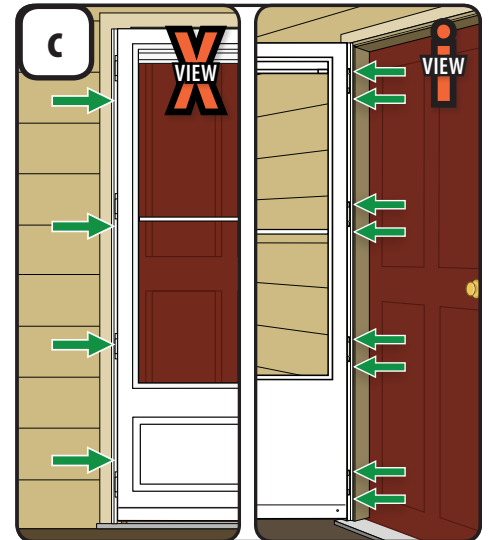

1. Install remaining hinge rail screws.

17

REMOVE SPACER BLOCKS AND SILL CLIP

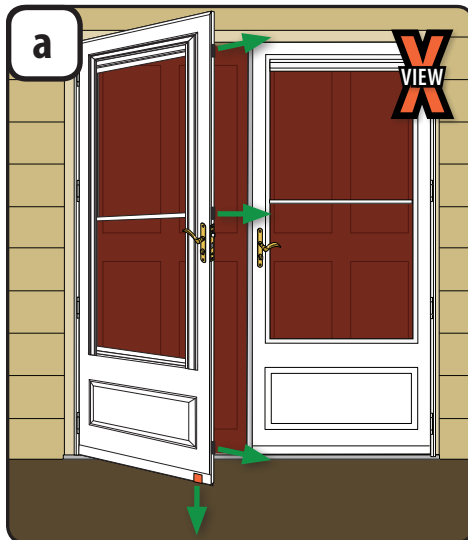

1. Open both doors and remove spacer blocks and sill clip.

18

INSTALL ASTRAGAL RAIN CAP

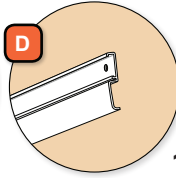
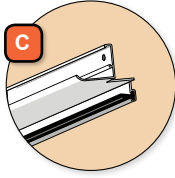

Tools needed:

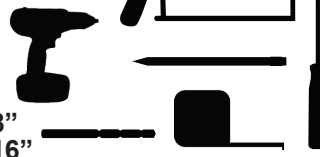

1/8" 3/16"

YELLOW BAG // BOLSA AMARILLA // SAC JAUNE

1" x 7

K 3/16" x 6

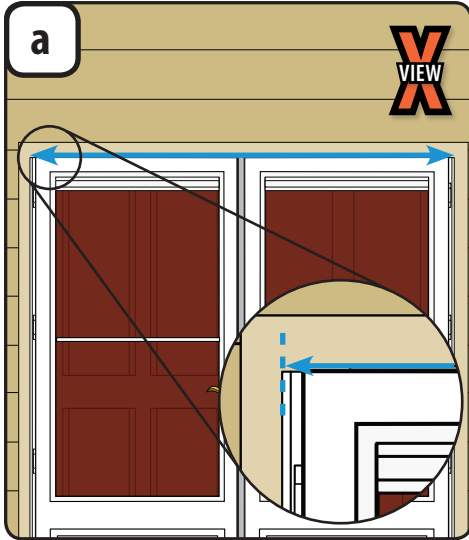

1. The ends of the astragal rain cap (C) have been pre-notched to fit either a double 36" doorway or a double 42" doorway, depending on your astragal kit.
2. If you are installing two 36" doors or two 42" doors, proceed to **step 18c**. If not, you will need to cut off a portion of the rain cap.
3. Measure the opening width at the top from the edge of one hinge rail to the other.

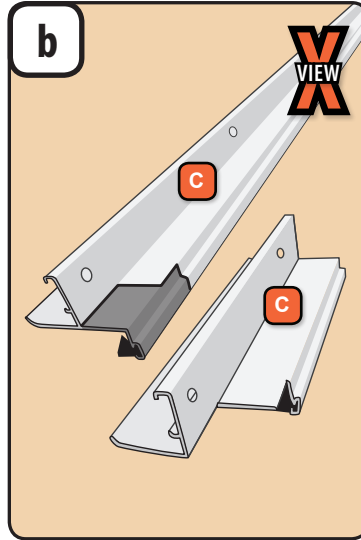

1. Cut the rain cap to the length you found in **step 18a**.
2. Now use the cut off end of rain cap as a template to re-notch your rain cap, and re-drill the 3/16" hole in end.

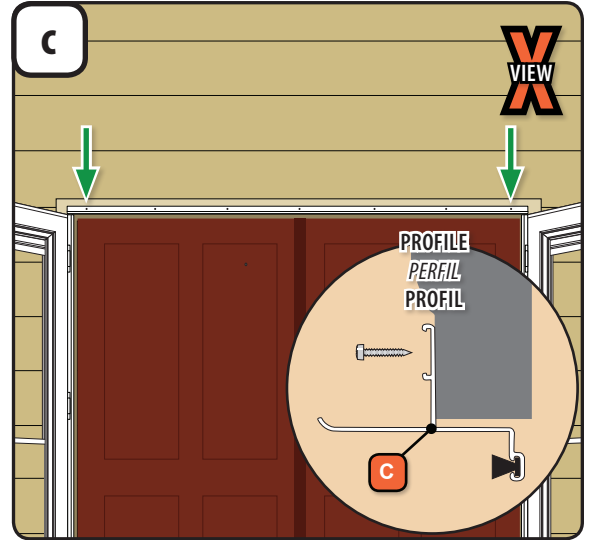

1. Open both doors.
2. Position rain cap at the top of the door against the head jamb and brick mold and flush with the edges of the hinge rails.
3. Holding the rain cap in place, drill a 1/8" pilot hole through the mounting hole on one end of the rain cap and install a 1" screw from the installation kit.
4. With rain cap setting on top of hinge rail, fasten rain cap on opposite end.

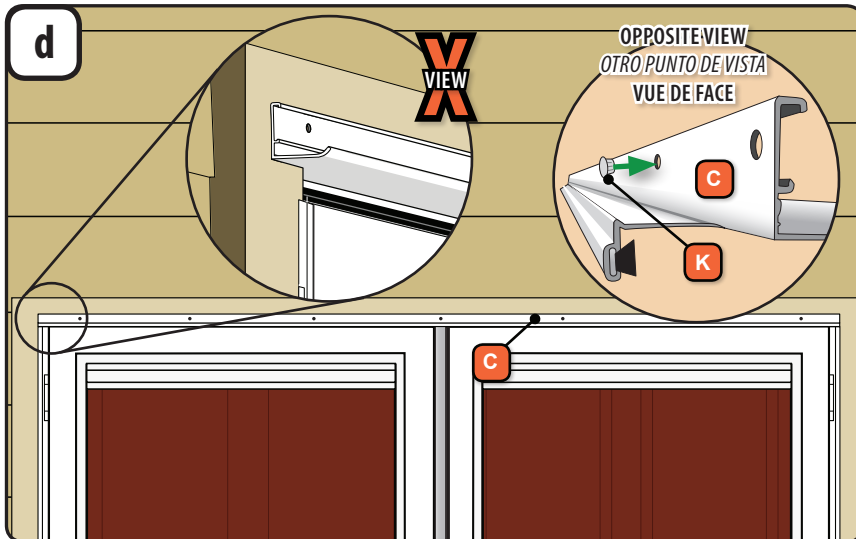

1. Close the storm doors, then look at the center holes of the rain cap. If the mounting surface can be seen through the entire holes, proceed to **step 18e**. If the mounting surface cannot be seen in the entire holes, or if there is space above the rain cap, then remove the rain cap.
2. From the mounting surface (back) side of the rain cap, completely insert 3/16" plugs (K) into all of the middle holes.
3. Re-install the rain cap as described above.

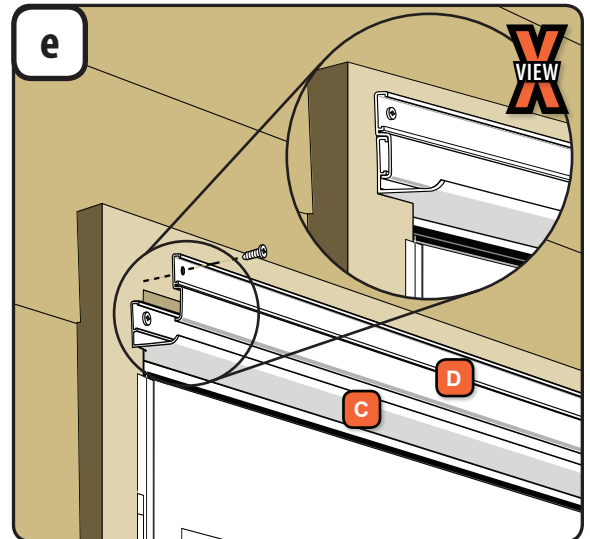

1. Using the drill bit and 1" screws from the yellow bag, drill 1/8" pilot holes and then fasten the rain cap to the mounting surface. Maintain an even space between rain cap and top of doors.
2. If plugs were installed in **step 18d**, you will need to install the rain cap extender (D).
3. Cut the extender to the same length as the rain cap.
4. Place the extender over the rain cap as shown, with both ends being flush.
5. Using the drill bit and 1" screws from the yellow bag, fasten the rain cap extender to the mounting surface.

19

INSTALL SLIDE BOLTS AND SLIDE BOLT STRIKERS

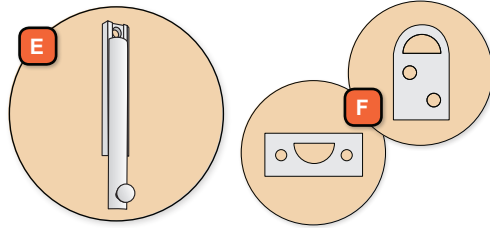

5/8" **J** x 8

Tools needed:

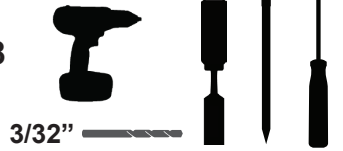

3/32"

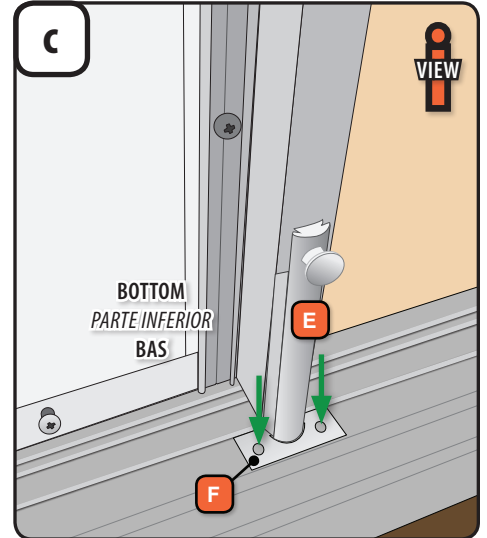
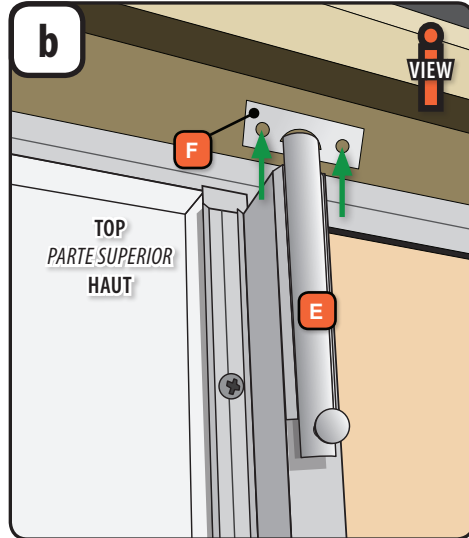
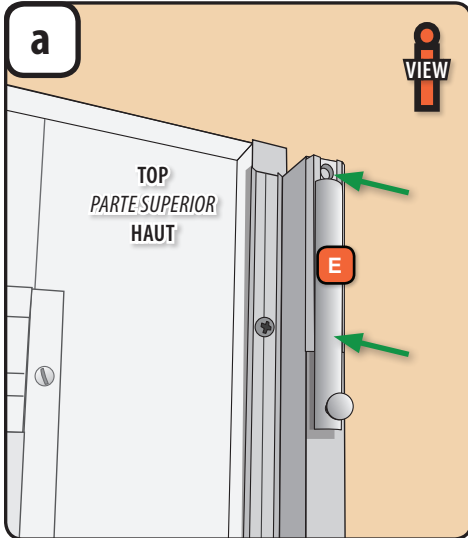

1. On interior of fixed door, center one slide bolt (E) at the top of interior face of astragal jamb. When slide bolt is retracted, the end for bolt housing should be flush with top of astragal jamb.
2. Mark the location of the top hole and drill a 3/32" pilot hole. Then install a 5/8" screw (J) from the astragal kit.
3. Slide the bolt up, drill a pilot hole through bottom hole, and install another 5/8" screw.
4. Be sure screws are completely countersunk so that the slide bolt functions properly.
5. Repeat this procedure at the bottom of the astragal jamb.

1. Install striker (F) at top first. Close door so that weather pile on rain cap is slightly compressed. Holding door in this position, slide bolt up until it contacts door header jamb. Trace around bolt with pencil.
2. Determine which of the two types of strikers will work best for your application. Position striker over traced line and mark location of mounting holes with pencil. Drill two 3/32" pilot holes for the two 5/8" mounting screws. Drill and/or chisel a recess of approximately 3/4" deep into door jamb for bolt to slide into. Attach striker with screws provided. Check to be sure that bolt passes through striker.

1. Close door and lock slide bolt at top. Using a level, move door in or out slightly until door is vertical.
2. With door in this position, mark and install slide bolt striker on door sill in same manner as the one on door header jamb.
3. Check to make sure both slide bolts function correctly.

20

INSTALL STRIKER ON ASTRAGAL JAMB

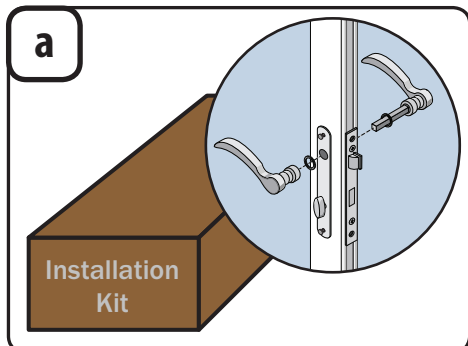

1. Refer to instructions in the Installation Kit to install striker onto astragal jamb.

21

INSTALL EDGE SEAL ON FUNCTIONING DOOR

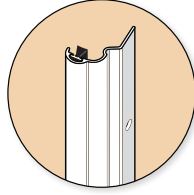

Tools needed:

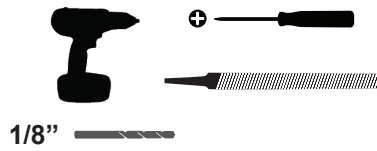

a **X VIEW**

WARNING

Generously round the bottom corner of the edge seal with a metal file to avoid sharp edges. Failure to round the bottom corners may cause an injury.

1. File the bottom corners of the edge seal until they are smooth.

b **X VIEW**

1. Open the door and remove all four hex head screws from the edge of the door, then properly discard screws.

c **X VIEW**

1. Align first hole down on edge seal with top hole in edge of door and install a 1" painted screw from yellow bag.

d **X VIEW**

1. Pre-drill 1" deep pilot holes in door frame through pre-drilled holes in edge seal.
2. Fasten edge seal to door frame using five 1" painted screws from yellow bag.

22

INSTALL CLOSERS

a

Installation Kit

1. Refer to instructions in Installation Kit to install closers on both doors.

23

INSTALL WINDOW HANDLES (If applicable)

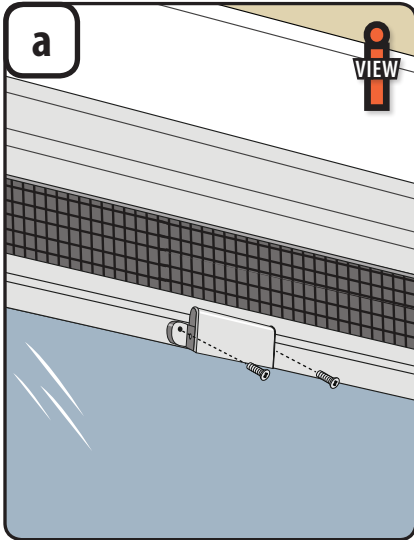
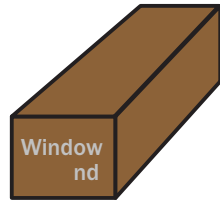

1. Lower or raise the ventilating glass panel so that the holes below the insect screen are at a comfortable working height.
2. **If applicable**, refer to the instructions included in the Window Handle Kit to install the window handle.

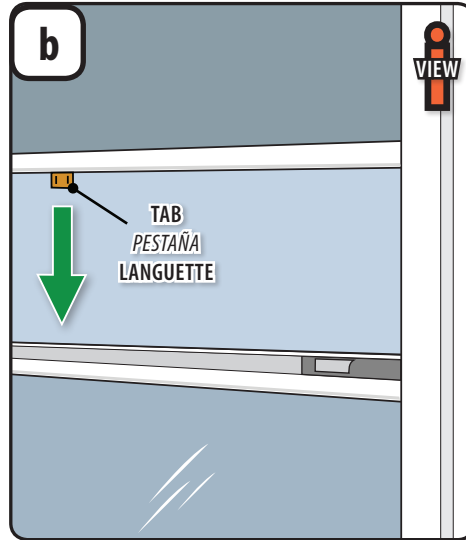

If installing a door without a window handle:

1. Lower insect screen by pulling down on orange insect screen helper tab. Once screen is exposed, grab and hold in hand.
2. Remove helper tab by twisting and pushing it outwards.

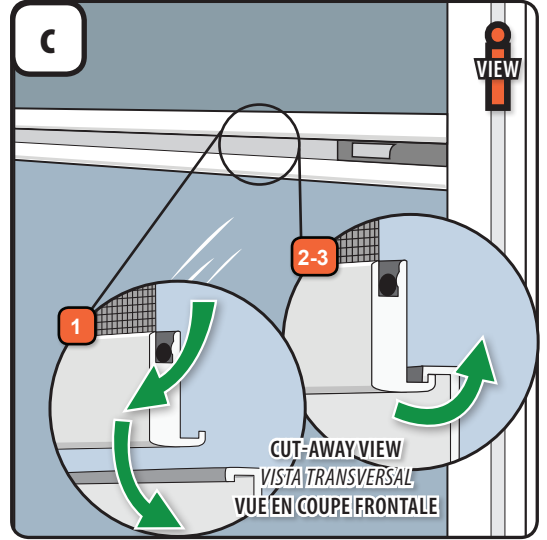

1. When you reach top of ventilating glass panel, a slight pull towards you will allow insect screen pull lip to maneuver around ventilating glass panel rail.
2. A slight push away from you will align lip and rail.
3. Raise insect screen lightly. Screen will be fully engaged when ventilating glass panel rail is interlocked with insect screen lip.

24

INSTALL SCREW COVERS (If applicable)

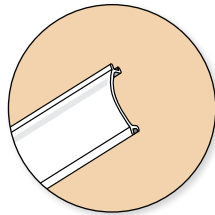

Tools needed:

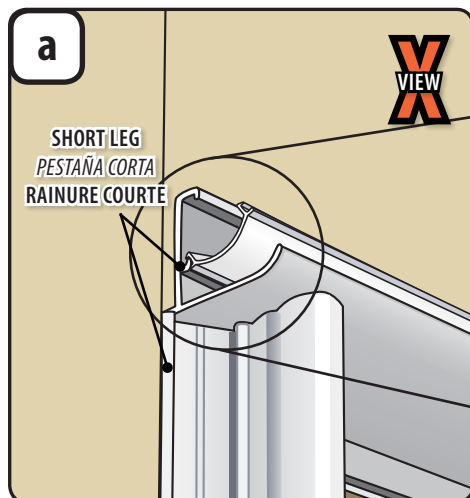

1. Lock leg of screw cover into short leg of rain cap screw track. Press on other leg to snap it into long leg of track. Make sure screw cover snaps into screw track along the entire length of the rain cap.
2. Repeat this process with remaining side screw covers.
3. Using scissors, trim off any excess that may remain.

25

REMOVE TAPE FROM WINDOWS (If applicable)

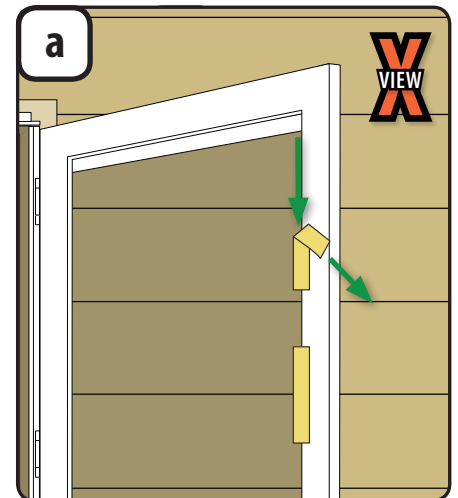

1. Remove all remaining protective tape from doors and windows.

Guide d'installation

pour la trousse d'astragale pour double-porte pour toutes les portes Woodcore à mortaise de EMCO®



Veillez ne pas retourner le produit au magasin!

VEUILLEZ appeler le Centre des solutions pour les contre-portes au 1 800 933-3626,

pour toute question relative à l'installation, le remplacement de pièces perdues ou tout autre problème relatif à l'achat de votre contre-porte.



Lisez ce guide complètement avant de commencer l'installation. Si vous ne vous sentez pas capable d'installer ce produit, veuillez communiquer avec un entrepreneur expérimenté.

LISTE DES PIÈCES

Votre trousse d'installation devrait contenir les pièces suivantes. Cependant, dans certains des modèles, les pièces ne seront pas toutes utilisées.

- | | |
|---------------------------------------|---|
| A Astragale fixe | G Blocs d'espacement (3) |
| B Montant d'astragale | H Cale de montant à charnières de 9,5 mm (3/8 po) |
| C Rejéteau d'astragale | I Vis n° 8 cruciforme à tête cylindrique de 1,3 cm (1/2 po) auto-foreuse (7) |
| D Supplément de rejéteau | J Vis n° 5 cruciforme à tête plate de 1,6 cm (5/8 po) (8) |
| E Pêne coulissant (2) | K Bouchon de 4,8 mm (3/16 po) (6) |
| F Gâche de pêne coulissant (2) | |

LA SÉCURITÉ AVANT TOUT : Veuillez lire et respecter tous les avertissements et mises en garde de ce guide.

⚠ AVERTISSEMENT

La quincaillerie des portes d'entrée et poignées peut devenir très chaude lorsqu'exposée au soleil.

⚠ AVERTISSEMENT

Les fixations métalliques et autres articles de quincaillerie peuvent se corroder lorsqu'ils sont exposés à du bois traité et du bois ignifugé. Vous devez vous procurer et utiliser des fixations et des articles de quincaillerie en acier inoxydable de taille correcte selon les recommandations du guide d'installation pour fixer la porte dans toute ouverture brute en bois traité sous pression et en bois ignifugé. Si les matériaux appropriés ne sont pas utilisés pour l'installation, il pourrait s'ensuivre des blessures, des dommages matériels et des dommages aux produits.

⚠ AVERTISSEMENT

Une mauvaise utilisation des outils manuels ou électriques peut entraîner des blessures et/ou endommager le produit. Suivez les instructions du fabricant pour une utilisation sécuritaire. Portez toujours des lunettes de sécurité.

⚠ AVERTISSEMENT

Les fenêtres et portes peuvent être lourdes. Utilisez des techniques de levage sécuritaire ainsi qu'un nombre suffisant de personnes assez fortes pour soulever, porter et installer les fenêtres et portes pour éviter les blessures et/ou des dommages matériels.

⚠ AVERTISSEMENT

La moustiquaire est conçue pour un contrôle raisonnable des insectes et non pour retenir des objets ou personnes à l'intérieur. Le matériau de la moustiquaire n'empêchera pas une personne de tomber à travers la porte.

OUTILS RECOMMANDÉS

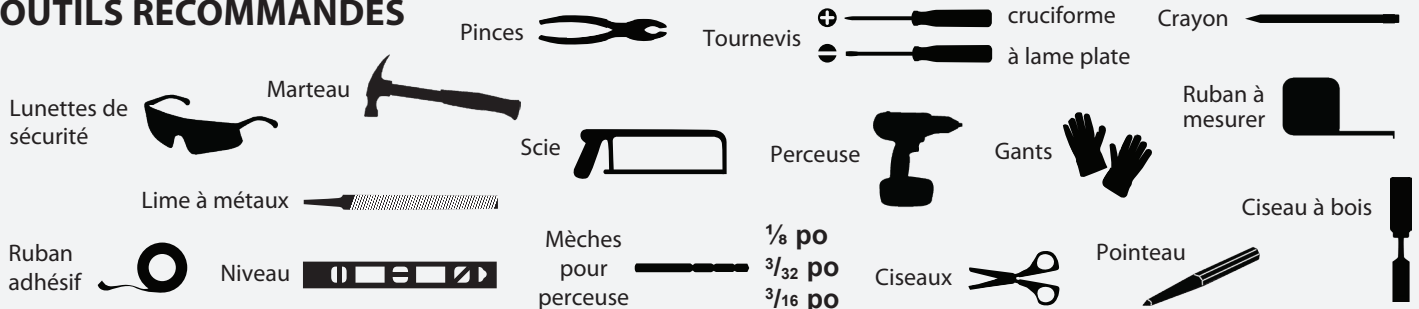

EMCO®

EMCO Enterprises, Inc. est une filiale en propriété exclusive d'Andersen Corporation. EMCO fabrique et respecte les garanties limitées couvrant les portes d'Andersen® et EMCO®. «Andersen», «EMCO» et toutes les autres marques où indiqué sont des marques de commerce d'Andersen Corporation. ©2014 Andersen Corporation. Tous droits réservés.

Andersen SDD, PO Box 853
Des Moines, IA 50306-0853
Rév. 1-2014 14003 Imprimé en couleur

p/n 622857

1 VÉRIFIER LES EXIGENCES EN MATIÈRE D'INSTALLATION

Vérifiez que la moulure extérieure en brique, la planche de garniture ou l'encadrement sont fermement fixés à l'ouverture. La contre-porte s'affaissera au cours du temps si la surface de montage n'est pas fixée suffisamment fermement à l'entrée.

Pour installer la contre-porte, vous devez vérifier qu'il existe la largeur et la hauteur d'ouverture nécessaires ainsi qu'une surface de montage suffisante.

1. Mesurez la largeur en haut, au milieu et en bas de l'ouverture (**Figure 2**). Mesurez à partir de l'intérieur de la moulure à brique ou de la garniture extérieure. Consultez le tableau 1.
2. Mesurez la hauteur au centre des deux portes. Mesurez à partir de l'intérieur de la moulure à brique ou de la garniture extérieure, jusqu'au-dessus du seuil. Consultez le tableau 1.

Tableau 1 :
Utilisez ce tableau pour déterminer si votre contre-porte tiendra dans l'ouverture :

Tailles nominales des contre-portes **	Tailles des ouvertures	
	L 1 - 3 (largeur) *	H (hauteur)
Deux portes de 81,2 x 203,2 cm (32 x 80 po)	161,9 À 163,5 cm (63¾ À 64 3/8 po)	203,2 À 205,7 cm (80 À 81 po)
Deux portes de 83,8 x 203,2 cm (33 x 80 po)	167 À 168,5 cm (65¾ À 66 3/8 po)	
Deux portes de 86,3 x 203,2 cm (34 x 80 po)	172 À 173,6 cm (67¾ À 68 3/8 po)	
Deux portes de 91,4 x 203,2 cm (36 x 80 po)	182,2 cm À 183,8 cm (71¾ po À 72 3/8 po)	
Deux Standard Personnalisé	141,6 À 183,8 cm (55 ¾ À 72 ¾ po)	

3. Assurez-vous que la moulure à brique ou la garniture extérieure est conforme aux exigences en surface de montage pour installer le rejéteau, le montant à charnières et le montant de verrouillage. (**Figure 3**).

Il vous faut au minimum :

- une surface de montage de 2,5 cm (1 po) de profondeur. *
- une face de surface de montage de 1,9 cm (¾ po). *
- un dégagement de 6,4 cm (2½ po) pour la poignée

* Pour des largeurs d'ouverture jusqu'à 2,5 cm (1 po) plus larges ou pour des profondeurs de surface de montage comprises entre 1,6 cm et 1,9 cm (5/8 po et ¾ po), veuillez appeler notre Centre des solutions au 1 800 933-3626 pour acheter une trousse spéciale adaptée à votre situation particulière.

** Les tailles nominales des contre-portes sont données. La largeur et hauteur réelles du cadre de contre-porte seront plus petites. Exemple : Une taille nominale de 91,4 cm x 203,2 cm (36 po x 80 po) peut correspondre à une taille réelle de cadre de contre-porte de 89,2 cm x 200,9 cm (35 1/8 po x 79 1/8 po).

2 PRÉPARATION À L'INSTALLATION

- a**
1. Comme illustré sur la **Figure 3**, la porte fixe a un montant attaché dans lequel la porte opérationnelle se verrouille.
 2. La trousse d'astragale a été conçue pour une porte opérationnelle à main gauche ou à main droite (**Figure 4**). Déterminez quelle porte vous souhaitez fixe et quelle porte vous souhaitez opérationnelle.
 3. Positionnez la porte dans l'ouverture de porte pour correspondre à votre préférence de porte fixe. Marquez le haut de la porte avec du ruban adhésif à titre de référence. Veillez à ce que le côté décoratif soit orienté vers l'extérieur et que les trous de montage de la poignée soient au centre de l'ouverture.
 4. Ce guide illustre une porte opérationnelle à main droite et une porte fixe à main gauche (de façon à ce que la porte opérationnelle se trouve du côté gauche de l'ouverture). N'oubliez pas de changer de direction si vous installez une porte opérationnelle à main gauche (qui se trouve donc du côté droit).

b Déterminez le côté poignée de votre contre-porte :

1. À partir de l'extérieur, une contre-porte à main gauche aura une poignée du côté gauche de la contre-porte.
2. À partir de l'extérieur, une contre-porte à main droite aura une poignée du côté droit de la contre-porte.
3. Les loquets du panneau de ventilation en verre sont situés du côté intérieur (voir ci-dessus).

c

1. Pendant que la porte se trouve dans l'ouverture, tenez la poignée intérieure (tirée de la boîte des pièces de la poignée) en place pour vous assurer qu'elle ne gênera pas les poignées de vos portes d'entrée. Si les poignées se gênent, il peut s'avérer nécessaire de consulter un menuisier professionnel pour retravailler l'ouverture de votre porte.

d

1. Disposez du montant de verrouillage, du rejéteau et du supplément de rejéteau trouvés dans le carton d'emballage de la porte de manière appropriée. Vous n'en aurez pas besoin pour l'installation d'une double porte.

3

DÉTERMINER SI UNE CALE DE MONTANT À CHARNIÈRES EST NÉCESSAIRE

a

TAILLE DE LA PORTE	Plage de largeurs sans cale	Plage de largeurs avec cale de 6,4 mm (¼ po)	Plage de largeurs avec cale de 9,5 mm (¾ po)
Deux portes de 81,2 cm (32 po)	161,9 À 162,2 cm (63¾ À 63 7/8 po)	162,3 À 162,8 cm (63 15/16 À 64 1/8 po)	163 cm À 163,5 cm (64 3/16 À 64 3/8 po)
Deux portes de 83,8 cm (33 po)	167 À 167,3 cm (65¾ À 65 7/8 po)	167,4 À 167,9 cm (65 15/16 À 66 1/8 po)	168,1 À 168,5 cm (66 3/16 À 66 3/8 po)
Deux portes de 86,3 cm (34 po)	172 À 172,4 cm (67¾ À 67 7/8 po)	172,5 À 173 cm (67 15/16 À 68 1/8 po)	173,1 À 173,6 cm (68 3/16 À 68 3/8 po)
Deux portes de 91,4 cm (36 po)	182,2 cm À 182,5 cm (71¾ po À 71 7/8 po)	182,7 À 183,2 cm (71 15/16 po À 72 1/8 po)	183,3 À 183,8 cm (72 3/16 À 72 3/8 po)

- Utilisez le tableau ci-dessus pour déterminer quelle méthode d'ajustement à utiliser, si applicable. La cale de 6,4 mm (¼ po) se trouve dans le carton d'emballage de la porte, tandis que la cale (H) de 9,5 mm (3/8 mm) se trouve dans la trousse d'astragale.
- Si vos portes n'ont pas besoin de cale, passez à l'étape 4.

b

- Retirez tout débris de la surface de montage, là où la cale de montant à charnières sera fixée du côté porte fixe.
- Posez les quatre bandes de ruban adhésif double face (provenant du sac rose de la trousse d'installation de la porte) sur la cale, en les espaçant uniformément sur toute la longueur. Fixez la cale sur la surface de montage du côté porte fixe, tel qu'illustré.

4

INSTALLER LE BAS DE PORTE ET ATTACHER LE MONTANT À CHARNIÈRES À LA PORTE FIXE

a

- Faites glisser le joint de bas de porte dans le rail du bas de porte. Sertissez les deux extrémités du rail pour fixer le joint de bas de porte. Coupez tout excès de matériau du joint de bas de porte et mettez au rebut de manière appropriée.
- Positionnez le bas de porte pour le centrer sur toute la largeur du cadre de porte et appuyez-le fermement contre le bas du cadre de porte.
- Poinçonnez, puis utilisez la mèche de perceuse de 1/8 po du sac rose pour pré-percer des avant-trous en bas de la rainure pour un réglage ultérieur. Fixez le bas de porte à l'aide des vis peintes de 1,3 cm (½ po).

b

- Installez la pince d'écartement du seuil sous la vis du bas de porte côté verrou et serrez-la contre le bas du bas de porte. Serrez la vis du bas de porte pour maintenir en place la pince d'écartement du seuil.

c

- Placez le bord côté verrou du cadre de porte sur le sol. CONSEIL : Posez-le sur l'emballage de la porte.
- Repérez le haut du montant à charnières (E).
- Retirez les deux vis à tête hexagonale du milieu du bord côté charnières du cadre de porte.

d

- Positionnez le montant à charnières le long du bord côté charnière du cadre de porte pour que le trou inférieur de la deuxième charnière à partir du bas s'aligne sur le trou inférieur des vis retirées à l'étape 4c. REMARQUE : Le haut du montant à charnières doit dépasser le haut du cadre de porte d'environ 4,8 mm (3/16 po).
- À l'aide de la mèche de perceuse de 1/8 po du sac rose, pré-percez des avant-trous de 2,5 cm (1 po) de profondeur dans le cadre de porte à chaque charnière et fixez à l'aide des vis non peintes de 2,5 cm (1 po) que vous trouvez dans le sac rose de la trousse d'installation.

e

Si applicable, installez la plaque de finition.

- Trouvez la trousse d'installation à l'intérieur du carton d'emballage de la porte et repérez la plaque de finition et les vis de 1,3 cm (½ po) à tête plate de couleur assortie.
- Tenez la plaque de finition par-dessus la poche côté charnière du bord du cadre de la porte. Assurez-vous que la poche côté charnière est entièrement recouverte par la plaque de finition. Marquez les deux emplacements des vis de montage.
- À l'aide d'une perceuse et d'une mèche de 1/8 po, percez un trou aux emplacements marqués. Installez la plaque de finition avec les deux vis à tête plate peintes de 1,3 cm (½ po).

5

INSTALLER LA CONTRE-PORTE FIXE DANS L'OUVERTURE

a

- Posez le cadre de porte sur le seuil d'entrée de façon à ce que le montant à charnières soit serré contre la surface de montage ou la cale de montant à charnières et que la pince d'écartement du seuil repose sur le seuil de la porte.
- Faites basculer le haut du cadre de porte dans l'ouverture en vous assurant que la pince d'écartement du seuil reste attachée et repose encore sur le seuil.
- REMARQUE : Il se peut que la porte ne soit pas d'équerre à ce stade.

b

- Le cadre de porte est correctement installé dans l'ouverture quand le montant à charnières repose parfaitement à plat contre la surface de montage.
- À l'aide de la mèche de perceuse du sac rose et des vis de 2,5 cm (1 po) du sac jaune de la trousse d'installation, fixez le montant à charnières sur la surface de montage.

c

- Ouvrez la contre-porte.
- Pré-percez et fixez fermement le montant à charnières sur le piédroit de la porte à l'aide des vis de 2,5 cm (1 po) du sac jaune.
- Retirez la pince orange du bas du cadre de porte et mettez-la au rebut de manière appropriée.

6 INSTALLER LA POIGNÉE ET RETIREZ LA PELLICULE PROTECTRICE DE LA PORTE FIXE

- a**
1. Reportez-vous aux instructions de la trousse d'installation pour percer les trous de la poignée et installer les poignées de porte, mais seulement jusqu'à l'étape de la gâche.
 2. **N'INSTALLEZ PAS LA GÂCHE POUR L'INSTANT.**

7 COUPER L'ASTRAGALE FIXE À LA LONGUEUR

- a**
1. Positionnez temporairement l'astragale fixe (A) sur le bord de la porte fixe comme illustré.
 2. Déterminez quelle extrémité sera en haut et marquez avec un petit morceau de ruban adhésif.
- b**
1. Mesurez la distance entre le haut et le bas de la porte pour décider la longueur du morceau d'astragale fixe.
 2. Mesurez cette distance à partir de l'extrémité supérieure de l'astragale fixe et marquez la ligne de coupe.
 3. Coupez l'astragale fixe à l'aide d'une scie à métaux.

8 INSTALLER L'ASTRAGALE FIXE SUR LA PORTE FIXE

- a**
1. Retirez toutes les vis de 1,6 cm (5/8 po) du protecteur de rebord où l'astragale fixe sera montée. Disposez des vis de manière appropriée.
 2. **REMARQUE :** Les trous de l'astragale fixe doivent s'aligner avec les trois trous du protecteur de rebord. Si les trous ne s'alignent pas, il sera nécessaire d'effectuer une pré-percer les trous avec la mèche de 1/8" fourni.
- b**
1. Placez le haut de l'astragale fixe en haut du protecteur de rebord. Installez une vis de 2,5 cm (1 po) dans le trou supérieur de l'astragale fixe et le trou supérieur du protecteur de rebord.
- c**
1. Installez des vis de 2,5 cm (1 po) dans les trois trous restants qui s'alignent avec les vis retirées auparavant.
 2. Avant de percer le reste des avant-trous, fermez la porte pour vérifier qu'il n'y a pas de gêne. S'il existe une gêne, il peut s'avérer nécessaire de retirer l'astragale fixe et de recouper le bas.
 3. Percez des avant-trous de 1/8 po et installez des vis de 2,5 cm (1 po) dans les trous restants pour achever l'étape.
- d**
1. Mettez la poignée de la fenêtre (si applicable) et le ferme-porte de côté pour une utilisation ultérieure. Ne mettez pas au rebut.

9 INSTALLER LE BAS DE PORTE ET ATTACHER LE MONTANT À CHARNIÈRES À LA PORTE OPÉRATIONNELLE

- a**
- ATTENTION**

Ne percez pas complètement à travers la porte. Ceci pourrait créer un trou inutile dans la porte et entraîner l'infiltration d'eau et d'air.
1. Répétez les étapes 4a et b pour installer le bas de porte et la pince du seuil en bas de la porte opérationnelle.
- b**
1. Placez le bord côté verrou du cadre de porte sur le sol. CONSEIL : Posez-le sur l'emballage de la porte.
 2. Repérez le haut du montant à charnières.
 3. Retirez les deux vis à tête hexagonale du milieu du bord côté charnières du cadre de porte.
- c**
1. Positionnez le montant à charnières le long du côté charnière du cadre de porte pour que le trou inférieur de la deuxième charnière à partir du bas s'aligne sur le trou inférieur des vis retirées à l'étape 9b. **REMARQUE :** Le haut du montant à charnières doit dépasser le haut du cadre de porte d'environ 4,8 mm (3/16 po).
 2. À l'aide de la mèche de perceuse de 1/8 po du sac rose, pré-percez des avant-trous de 2,5 cm (1 po) de profondeur dans le cadre de porte à chaque charnière et fixez à l'aide des vis non peintes de 2,5 cm (1 po) que vous trouvez dans le sac rose.

10 JETER LES PIÈCES NON NÉCESSAIRES DANS L'EMBALLAGE DE LA PORTE

- a**
1. Disposez de la cale, du montant de verrouillage, du réjéteau et du supplément de réjéteau trouvés dans le carton d'emballage de la porte de manière appropriée. Vous n'en aurez pas besoin pour l'installation d'une double porte.

11 INSTALLER LA PLAQUE DE FINITION À LA PORTE OPÉRATIONNELLE

- a**
- Si applicable,** installez la plaque de finition.
1. Trouvez la trousse d'installation à l'intérieur du carton d'emballage de la porte et repérez la plaque de finition et les vis de 1,3 cm (1/2 po) à tête plate de couleur assortie. Repérez également la mèche de perceuse de 1/8 po se trouvant dans le sac rose de la trousse d'installation.
 2. Tenez la plaque de finition par-dessus la poche côté charnière du bord du cadre de porte. Assurez-vous que la poche côté charnière est entièrement recouverte par la plaque de finition. Marquez les deux emplacements des vis de montage.
 3. À l'aide d'une perceuse et d'une mèche de 1/8 po, percez un trou aux emplacements marqués. Installez la plaque de finition avec les deux vis à tête plate peintes de 1,3 cm (1/2 po).

12 INSTALLER LA POIGNÉE SUR LA PORTE OPÉRATIONNELLE

- a**
1. Reportez-vous aux instructions de la trousse d'installation pour installer les poignées de porte mais arrêtez-vous à l'étape de la gâche.
 2. **N'INSTALLEZ PAS LA GÂCHE POUR L'INSTANT mais mettez la gâche et les vis de côté pour une utilisation ultérieure.**

13 COUPER LE MONTANT D'ASTRAGALE

a

ATTENTION

Il faut couper le montant d'astragale en DEUX emplacements. NE COUPEZ PAS À LA LONGUEUR À PARTIR D'UNE SEULE EXTRÉMITÉ. Un manque à suivre ces instructions entraînera le mauvais alignement du pêne demi-tour encastré.

1. Déterminez le haut du montant d'astragale (B). Le côté à bourrelet coupe-froid du montant d'astragale fait face à l'extérieur. La rainure du loquet glisse dans la glissière en U de l'astragale fixe. Tenez le montant d'astragale vertical contre l'astragale fixe pour déterminer le haut. Marquez avec un petit morceau de ruban adhésif.

- b**
1. Placez le montant d'astragale par-dessus le côté poignée de la porte opérationnelle. Le loquet de la poignée et le pêne dormant doivent ressortir des fentes supérieures de l'astragale. Assurez-vous que le haut du montant d'astragale et le haut de porte sont à la même extrémité. Le bourrelet coupe-froid doit toucher l'intérieur de la porte.

- c**
1. Centrez le loquet dans la fente du montant d'astragale qui lui correspond et collez le montant d'astragale sur la porte avec du ruban adhésif.
 2. Mesurez jusqu'en bas à partir de 6,4 mm (¼ po) du haut de la porte. Marquez la ligne de coupe sur le montant d'astragale à cet emplacement.
 3. Marquez une seconde ligne de coupe sur l'astragale en bas de la porte de façon à ce que l'astragale affleure au ras du bas une fois qu'elle est coupée.
 4. Retirez le ruban adhésif et le montant d'astragale de la porte et coupez les deux extrémités avec une scie à métaux en suivant les lignes de coupe.

14 INSTALLER LE MONTANT D'ASTRAGALE SUR LA PORTE FIXE

- a**
1. Mesurez 1,4 cm (9/16 po) vers le bas à partir du haut de l'astragale fixe (A) et marquez une ligne sur l'astragale fixe à ce point.

- b**
1. Fixez le montant d'astragale (B) sur l'astragale fixe et alignez-le avec la ligne de l'étape précédente.
 2. Fermez la porte pour vérifier qu'il n'y a pas de gêne. S'il existe une gêne, vous devrez recouper le montant d'astragale (revoyez l'étape 13).

- c**
1. Percez un avant-trou de 1/8 po à travers les trous pré-poinçonnés du montant dans l'astragale fixe.
 2. Installez les vis de 1,3 cm (½ po) fournies dans la trousse d'astragale (I).

15 PLACER LES BLOCS D'ESPACEMENT SUR LA PORTE OPÉRATIONNELLE ET INSTALLER LA PORTE DANS L'OUVERTURE

- a**
1. Placez les blocs d'espacement (G) de la trousse d'astragale sur le bord côté poignée de la porte opérationnelle.
 2. Retirez l'endos en papier des blocs et attachez au rebord de la porte : Placez-en un à 15,2 cm (6 po) du haut, un à 15,2 cm (6 po) du bas et le dernier au-dessus de la poignée.

- b**
1. Posez le cadre de porte sur le seuil d'entrée de façon à ce que le montant à charnières soit serré contre la surface de montage et repose sur le seuil de la porte.
 2. Faites basculer le haut du cadre de porte dans l'ouverture.
- REMARQUE :** Il se peut que la porte ne soit pas d'équerre à ce stade.

16 AJUSTER LA PORTE OPÉRATIONNELLE ET INSTALLER LES VIS

- a**
1. Poussez la porte opérationnelle vers la porte fixe jusqu'à ce que le bloc d'espacement (G) entre en contact avec l'astragale.
 2. Installez une vis de 2,5 cm (1 po) du sac jaune de la trousse d'installation de la porte dans l'emplacement du trou supérieur du montant à charnières.

- b**
1. Poussez le bas de la porte vers la porte fixe jusqu'à ce que le bloc d'espacement entre en contact avec l'astragale.
 2. Posez la vis de 2,5 cm (1 po) dans l'emplacement du trou inférieur.

- c**
1. Installez les vis restantes du montant à charnières.

17 RETIRER LES BLOCS D'ESPACEMENT ET LA PINCE DU SEUIL

- a**
1. Ouvrez les deux portes et retirez les blocs d'espacement et la pince du seuil.

18 INSTALLER LE REJÉTEAU D'ASTRAGALE

- a**
1. Les extrémités du rejéteau d'astragale (C) ont été encochées au préalable pour tenir soit dans une entrée double de 91,4 cm (36 po) ou une entrée double de 106,6 cm (42 po), selon votre trousse d'astragale.
 2. Si vous installez deux portes de 91,4 cm (36 po) ou deux portes de 106,6 cm (42 po), passez à l'**étape 18c**. Sinon, vous aurez besoin de couper une portion du rejéteau.
 3. Mesurez la largeur de l'ouverture en haut à partir du bord d'un montant à charnières à l'autre.
- b**
1. Coupez le rejéteau à la longueur que vous avez trouvée à l'**étape 18a**.
 2. Utilisez maintenant l'extrémité coupée du rejéteau comme gabarit pour encocher à nouveau votre rejéteau, et re-percez le trou de 3/16 po à fin.
- c**
1. Ouvrez les deux portes.
 2. Positionnez le rejéteau en haut de la porte contre le linteau et la moulure à brique et affleurant au ras des bords des montants à charnières.
 3. En tenant le rejéteau en place, percez un avant-trou de 1/8 po dans le trou de montage à une extrémité du rejéteau et installez une vis de 2,5 cm (1 po) de la trousse d'installation.
 4. Avec le rejéteau reposant sur le haut du montant à charnières, fixez fermement le rejéteau du côté opposé.
- d**
1. Fermez les contre-portes, puis regardez les trous centraux du rejéteau. Si la surface de montage est visible dans les trous tout entiers, passez à l'**étape 18e**. Si la surface de montage n'est pas visible dans les trous tout entiers ou s'il y a un espace au-dessus du rejéteau, retirez le rejéteau.
 2. À partir du côté surface de montage (dos) du rejéteau, insérez complètement des bouchons de 4,8 mm (3/16 po) (K) dans tous les trous du milieu.
 3. Installez à nouveau le rejéteau comme décrit ci-dessus.
- e**
1. À l'aide de la mèche de perceuse et des vis de 2,5 cm (1 po) du sac jaune, percez des avant-trous de 1/8 po et fixez le rejéteau sur la surface de montage. Maintenez un espace uniforme entre le rejéteau et le haut des portes.
 2. Si des bouchons ont été installés au cours de l'**étape 18d**, vous devrez installer le supplément de rejéteau (D).
 3. Coupez-le à la même longueur que le rejéteau.
 4. Placez le supplément par-dessus le rejéteau tel qu'illustré, avec les deux extrémités à ras l'une de l'autre.
 5. À l'aide de la mèche de perceuse et des vis de 2,5 cm (1 po) du sac jaune, fixez le supplément de rejéteau sur la surface de montage.

19 INSTALLEZ LES PÊNES COULISSANTS ET LES GÂCHES DE PÊNES COULISSANTS

- a**
1. À l'intérieur de la porte fixe, centrez un pêne coulissant (E) en haut de la face intérieure du montant d'astragale. Une fois que le pêne coulissant est rétracté, l'extrémité du boîtier du pêne doit affleurer à ras du haut du montant d'astragale.
 2. Marquez l'emplacement du trou supérieur et percez un avant-trou de 3/32 po. Puis, installez une vis de 1,6 cm (5/8 po) (J) de la trousse d'astragale.
 3. Faites glisser le pêne vers le haut, percez un avant-trou dans le trou inférieur et installez une autre vis de 1,6 cm (5/8 po).
 4. Assurez-vous que les vis sont complètement fraisées pour que le pêne coulissant fonctionne correctement.
 5. Répétez cette procédure en bas du montant d'astragale.
- b**
1. Installez la gâche (F) en haut d'abord. Fermez la porte afin que le bourrelet coupe-froid du rejéteau soit légèrement comprimé. En tenant la porte dans cette position, faites glisser le pêne vers le haut jusqu'à ce qu'il entre en contact avec le linteau de porte. Tracez autour du pêne avec un crayon.
 2. Déterminez lequel des deux types de gâche conviendra le mieux à votre application. Positionnez la gâche par-dessus la ligne tracée et marquez l'emplacement des trous de montage avec un crayon. Percez deux avant-trous de 3/32 po pour les deux vis de montage de 1,6 cm (5/8 po). Percez et/ou burinez une cavité d'une profondeur d'environ 1,9 cm (3/4 po) dans le piédroit de porte pour que le pêne y soit inséré. Fixez la gâche avec les vis fournies. Vérifiez pour vous assurer que le pêne passe à travers la gâche.
- c**
1. Fermez la porte et verrouillez le pêne coulissant en haut. En vous aidant d'un niveau, déplacez la porte légèrement vers l'intérieur ou l'extérieur jusqu'à ce que la porte soit verticale.
 2. Avec la porte en place, marquez et installez la gâche du pêne coulissant sur le seuil de porte de la même façon que celle installée sur le linteau de la porte.
 3. Vérifiez pour vous assurer que les deux pènes coulissants fonctionnent correctement.

20 INSTALLER LA GÂCHE SUR LE MONTANT D'ASTRAGALE

- a**
1. Reportez-vous aux instructions de la trousse d'installation pour installer la gâche sur le montant d'astragale.

21 INSTALLER LE JOINT DE REBORD SUR LA PORTE OPÉRATIONNELLE

a

AVERTISSEMENT

Arrondissez bien le coin inférieur du joint de rebord avec une lime à métaux pour éviter les bords tranchants. Ne pas bien arrondir ces coins inférieurs peut entraîner des blessures.

1. Limez les coins inférieurs du joint de rebord jusqu'à ce qu'ils soient lisses.

b

1. Ouvrez la porte et retirez toutes les quatre vis à tête hexagonale du bord de la porte, puis mettez-les au rebut de manière appropriée.

c

1. Alignez le premier trou en bas du joint de rebord avec le trou supérieur du bord de la porte et installez une vis peinte de 2,5 cm (1 po) provenant du sac jaune.

d

1. Pré-percez des avant-trous d'une profondeur de 2,5 cm (1 po) dans le cadre de porte à travers les trous pré-perçés dans le joint de rebord.
2. Fixez le joint de rebord au cadre de porte à l'aide de cinq vis peintes de 2,5 cm (1 po) provenant du sac jaune.

22 INSTALLER LES FERME-PORTES

a

1. Reportez-vous aux instructions de la trousse d'installation pour installer les ferme-portes sur les deux portes.

23 INSTALLER LES POIGNÉES DE FENÊTRE (si applicable)

a

1. Abaissez ou relevez le panneau de ventilation en verre pour que les trous sous la moustiquaire soient à une hauteur de travail confortable.
2. **Si applicable**, consultez les instructions comprises dans la trousse pour poignée de fenêtre pour installer la poignée de la fenêtre.

b

Si vous installez une porte sans poignée de fenêtre :

1. Baissez la moustiquaire en tirant la languette auxiliaire de moustiquaire orange vers le bas. Lorsque la moustiquaire est visible, saisissez-la et tenez-la d'une main.
2. Retirez la languette auxiliaire en la tordant et en la poussant vers l'extérieur.

c

1. Lorsque vous atteignez le haut du panneau de ventilation en verre, tirez légèrement vers vous pour manœuvrer le rebord de la moustiquaire autour de la traverse du panneau de ventilation en verre.
2. Une légère poussée loin de vous, vous permettra d'aligner le rebord avec la traverse.
3. Relevez légèrement la moustiquaire. La moustiquaire sera entièrement engrenée lorsque la traverse du panneau de ventilation en verre est enclenchée sur le rebord de la moustiquaire.

24 INSTALLER LES CACHE-VIS (si applicable)

a

1. Verrouillez la rainure du cache-vis dans la rainure courte de la glissière du réjéteau. Appuyez sur l'autre rainure pour l'enclencher dans la rainure longue de la glissière. Assurez-vous que le cache-vis s'enclenche dans la glissière sur toute la longueur du réjéteau.
2. Répétez ce processus avec le reste des cache-vis latéraux.
3. Coupez tout excès de matériau à l'aide de ciseaux.

25 RETIRER LE RUBAN ADHÉSIF DES FENÊTRES (si applicable)

a

1. Retirez le reste de la pellicule protectrice des portes et des fenêtres.

Guía de instalación

para el kit de astrágalo de puerta doble para todas las puertas con cerradura de mortaja EMCO® Woodcore



¡No devuelvas el producto a la tienda!

Llama al centro de soluciones de contrapueras al

1-800-933-3626,

si tienes alguna pregunta sobre la instalación, el reemplazo de piezas perdidas o sobre algo más relacionado con la compra de tu contrapuerta.



Lee esta guía completa antes de comenzar la instalación. Si no tienes habilidades suficientes para satisfacer los requisitos de esta instalación, comunícate con un contratista experimentado.

LISTE DES PIÈCES

Tu kit de instalación debe tener las siguientes piezas. Sin embargo, en algunos modelos de puerta, no se usarán todas las piezas.

- | | |
|---|--|
| A Astrágalo fijo | G Bloques espaciadores (3) |
| B Jamba del astrágalo | H Cuña del riel de bisagras de 9.5 mm |
| C Canal para lluvia del astrágalo | I Tornillo autoperforante de cabeza plana Phillips núm. 8 de 1/2" (7) |
| D Extensión del canal para lluvia | J Tornillo de cabeza plana Phillips núm. 5 de 5/8" (8) |
| E Perno corredizo (2) | K Tapón de 3/16" (6) |
| F Placa hembra del perno corredizo (2) | |

PRIMERO LA SEGURIDAD: Lee y cumple todas las precauciones y advertencias de esta guía.

⚠ ADVERTENCIA

Los herrajes y la manija de la puerta de entrada pueden calentarse al exponerse a la luz del sol.

⚠ ADVERTENCIA

El uso inapropiado de herramientas eléctricas o manuales podría ocasionar lesiones y/o daños al producto. Sigue las instrucciones del equipo suministradas por el fabricante para un funcionamiento seguro. Usa siempre gafas de seguridad.

⚠ ADVERTENCIA

Los sujetadores de metal y demás componentes de los herrajes pueden corroerse si se exponen a maderas tratadas con productos ignífugos o con conservantes. Obtén y usa los herrajes y sujetadores de acero inoxidable del tamaño apropiado tal como se describen en la guía de instalación para ajustar la unidad a cualquier abertura sin acabado hecha de maderas tratadas con productos ignífugos o a presión. No utilizar los materiales apropiados para la instalación puede originar fallas que provoquen lesiones, o daños materiales o al producto.

⚠ ADVERTENCIA

Las ventanas y las puertas pueden ser pesadas. Usa técnicas de levantamiento seguro y una cantidad razonable de personas con suficiente fuerza para levantar, llevar e instalar los productos de ventanas y puertas para evitar lesiones y/o daños materiales.

⚠ ADVERTENCIA

La pantalla contra insectos está diseñada para un control razonable de insectos y no para retener objetos o personas en el interior. El material de la pantalla contra insectos no impedirá la caída de una persona a través de la puerta.

HERRAMIENTAS RECOMENDADAS

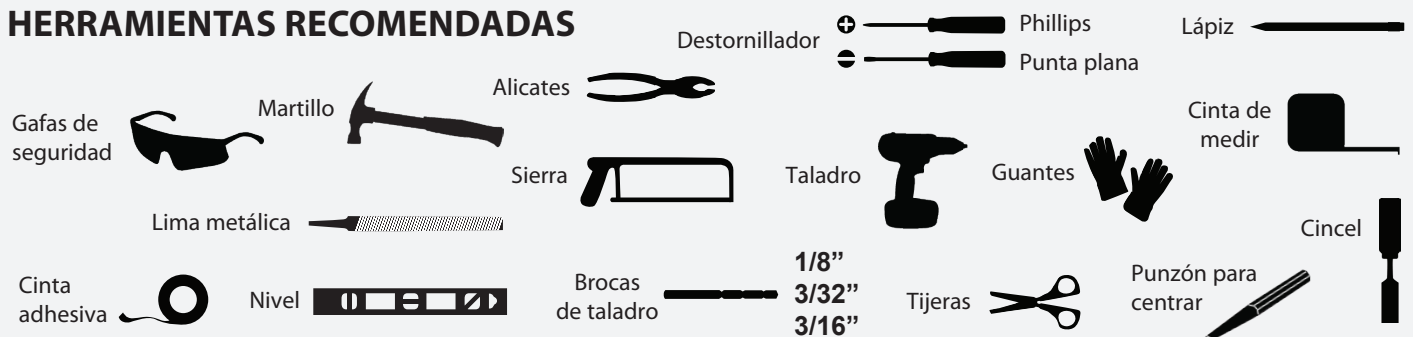

1 VERIFICA LOS REQUISITOS PARA EL MONTAJE

Verifica que la moldura exterior de ladrillos, la tabla de moldura o el contramarco se encuentran firmemente asegurados a la abertura. La contrapuerta se deformará con el tiempo si la superficie de montaje no está lo suficientemente asegurada al marco de entrada.

Para instalar la contrapuerta debes verificar que el ancho y el alto de la abertura y de la superficie de montaje sean los adecuados.

1. Mide el ancho en el extremo superior, medio e inferior de la abertura (**Figura 2**). Mide desde el interior de la moldura de ladrillo o moldura decorativa exterior. Consulta la Tabla 1.
2. Mide la altura en el centro de ambas puertas. Mide desde el interior de la moldura de ladrillo o moldura decorativa exterior, hasta el extremo superior del batiente inferior. Consulta la Tabla 1.

Tabla 1:
Usa esta tabla para determinar si tu contrapuerta encajará en la abertura:

Tamaño nominal de las contrapuertas **	Tamaños de aberturas	
	AN 1-3 (ancho)*	AL (altura)
Dos puertas de 81.3 cm x 2.03 m	1.62 m A 1.63 m	2.03 m A 2.05 m
Dos puertas de 83.8 cm x 2.03 m	1.67 m A 1.68 m	
Dos puertas de 86.4 cm x 2.03 m	1.72 m A 1.73 m	
Dos puertas de 91.4 cm x 2.03 m	1.82 m A 1.84 m	
Dos Estándar personalizada	1.41 M A 1.84 m	1.91 m A 2.16 m

3. Asegúrate de que la moldura de ladrillo o moldura decorativa exterior cumple con los requisitos de superficie de montaje para instalar el canal para lluvia, el riel de bisagras y el riel de la cerradura (**Figura 3**). Debes tener un mínimo de:
 - Profundidad de la superficie de montaje de 2.5 cm. *
 - Frente de la superficie de montaje de 1.9 cm. *
 - Espacio para la manija de 6.3 cm
- * Para aberturas con anchos mayores de hasta 2.5 cm, o para profundidades de superficie de montaje entre 1.5 cm y 1.9 cm, llama a nuestro centro de soluciones al 1-800-933-3626 para comprar un kit especial para adaptarlo a tu caso.
- ** Los tamaños nominales de contrapuertas se encuentran enumerados. El ancho y el alto real del marco de la contrapuerta serán menores. Ejemplo: Un tamaño nominal de 91.4 cm x 2.03 m puede tener un tamaño real del marco de la contrapuerta de 89.2 cm x 2.01 m.

2 PREPARACIÓN PARA LA INSTALACIÓN

- a**
1. Como se muestra en la **Figura 3**, la puerta fija tiene una jamba incorporada donde se traba la puerta funcional.
 2. El kit de astrágalo fue diseñado para una puerta funcional, ya sea a la derecha o a la izquierda (**Figura 4**). Determina qué puerta quieres que esté fija y qué puerta quieres que se abra y cierre.
 3. Ubica la puerta en la abertura según tu preferencia para la puerta fija. Marca la parte superior de la puerta con cinta adhesiva para usar como referencia. Asegúrate de que el lado decorativo esté hacia afuera y los orificios de montaje de la manija estén hacia el centro de la abertura.
 4. Esta guía ilustrará una puerta que se abre y cierra a la derecha y una puerta fija a la izquierda (la puerta funcional está a la izquierda de la abertura). Recuerda invertir las direcciones si instalas una puerta que se abre y cierra a la izquierda (donde la puerta funcional está a la derecha).

- b**
- Para determinar el lado de tu contrapuerta donde irá la manija:
1. Desde el exterior, una contrapuerta con manija a la izquierda tendrá la manija a la izquierda de la contrapuerta.
 2. Desde el exterior, una contrapuerta con manija a la derecha tendrá la manija a la derecha de la contrapuerta.
 3. Los pestillos del panel de vidrio para ventilación están ubicados en el lado interior (ver arriba).

- c**
1. Cuando la puerta esté en la abertura, mantén la manija interior (de la caja de piezas del juego de manijas) en su lugar para asegurarte de que no interferirá con las manijas de entrada. Si las manijas interfieren, es posible que sea necesario que un carpintero profesional arregle la abertura de la puerta.

- d**
1. Desecha adecuadamente el riel de la cerradura, el canal para lluvia y la extensión del canal para lluvia que están en la caja de la puerta. No los necesitarás al instalar una puerta doble.

3

DETERMINA SI SE NECESITA LA CUÑA DEL RIEL DE BISAGRAS

a

TAMAÑO DE LA PUERTA	Rango de ancho sin cuña	Rango de ancho con cuña de 6.3 mm	Rango de ancho con cuña de 9.5 mm
Dos puertas de 81.3 cm	1.619 m A 1.622 m	1.624 m A 1.628 m	1.63 m A 1.635 m
Dos puertas de 83.8 cm	1.67 m A 1.673 m	1.672 m A 1.679 m	1.681 m A 1.685 m
Dos puertas de 86.4 cm	1.72 m A 1.724 m	1.725 m A 1.73 m	1.731 m A 1.736 m
Dos puertas de 91.4 cm	1.822 m A 1.825 m	1.827 m A 1.831 m	1.833 m A 1.838 m

1. Usa la tabla que aparece arriba para determinar qué método de cuñas usar, si corresponde. La cuña de 6.3 mm puede encontrarse en la caja de la puerta, mientras que la cuña de 9.5 mm (H) está en el kit del astrágalo.
2. Si tus puertas no requieren cuñas, procede con el **paso 4**.

b

1. Quita cualquier tipo de escombros que pudiera encontrarse en la superficie de montaje sobre la que se sujetará la cuña del riel de bisagras en el lado de la puerta fija.
2. Aplica las cuatro tiras de cinta adhesiva doble (de la bolsa rosada en el kit de instalación de la puerta) a la cuña, separándolas de manera uniforme a lo largo de toda la extensión. Fija la cuña a la superficie de montaje en el lado de la puerta fija, como se muestra.

4

INSTALA EL GUARDAPOLVO Y COLOCA EL RIEL DE BISAGRAS EN LA PUERTA FIJA

a

1. Desliza la aleta del guardapolvo en el riel del guardapolvo. Dobra ambos extremos del riel para fijar la aleta. Recorta el material excedente de la aleta del guardapolvo y deséchalo debidamente.
2. Instala el guardapolvo de la puerta de manera que quede centrado en el ancho del marco de la puerta y presionado firmemente contra el extremo inferior del marco de la puerta.
3. Centra el punzón y, luego, usa la broca de taladro de 1/8" de la bolsa rosada para pretaladrar orificios piloto de 1/8" en la parte inferior de la ranura para ajustar posteriormente. Fija el guardapolvo con los tornillos pintados de 1/2".

b

1. Instala el sujetador espaciador del batiente debajo del tornillo del guardapolvo del lado de la cerradura y ajusta contra la parte inferior del guardapolvo. Ajusta el tornillo del guardapolvo para mantener el sujetador espaciador del batiente en su lugar.

c

1. Coloca el borde del marco de la puerta del lado de la cerradura en el suelo. CONSEJO: Colócalo sobre el cartón de empaque de la puerta.
2. Identifica la parte superior del riel de bisagras (E).
3. Quita los dos tornillos de cabeza hexagonal centrales del borde del marco de la puerta del lado de las bisagras.

d

1. Coloca el riel de bisagras a lo largo del borde del lado de la bisagra del marco de la puerta para que el orificio inferior ubicado en la segunda bisagra de abajo hacia arriba quede alineado con el orificio en el extremo inferior de los tornillos que se han quitado en el paso 4c.
NOTA: La parte superior del riel de bisagras debe extenderse aproximadamente 4.8 mm más allá de la parte superior del marco de la puerta.
2. Utilizando la broca para taladro de 1/8" de la bolsa rosada, pretaladra orificios piloto de 2.5 cm de profundidad en el marco de la puerta en cada bisagra y ajusta usando los tornillos de 1" sin pintura de la bolsa rosada del kit de instalación.

e

- Si corresponde,** instala la placa protectora.
1. Busca el kit instalación dentro de la caja de la puerta e identifica la cubierta de la ranura y los tornillos de cabeza plana de 1/2" del mismo color.
 2. Sostén la cubierta de la ranura sobre la abertura del lado de la bisagra en el borde del marco de la puerta. Verifica que la placa protectora cubra completamente la abertura del lado de la bisagra. Marca las posiciones de los dos tornillos de montaje.
 3. Con el taladro y una broca de 1/8", abre un orificio en las marcas. Instala la cubierta de la ranura con dos tornillos de cabeza plana de 1/2" pintados.

5

CÓMO INSTALAR LA CONTRAPUERTA FIJA EN LA ABERTURA

a

1. Fija el marco de la puerta en el batiente de entrada para que el riel de bisagras quede ajustado contra la superficie de montaje o la cuña del riel de bisagras y el sujetador espaciador del batiente esté en el batiente de la puerta.
2. Inclina la parte superior del marco de la puerta en la abertura y cerciórate de que el sujetador separador del batiente aún está asegurado y que descansa sobre el batiente.

NOTA: La puerta puede estar fuera de escuadra en este momento.

b

1. El marco de la puerta queda debidamente asentado en la abertura cuando el riel de bisagras está al ras con la superficie de montaje.
2. Con la ayuda de la broca de taladro de la bolsa rosada y los tornillos de 1" de la bolsa amarilla del kit de instalación, fija el riel de bisagras en la superficie de montaje.

c

1. Abre la contrapuerta.
2. Pretaladra y ajusta el riel de bisagras a la jamba de la puerta utilizando tornillos de 1" de la bolsa amarilla.
3. Quita el sujetador de color naranja del extremo inferior del marco de la puerta y deséchalo debidamente.

6 INSTALA EL JUEGO DE MANIJAS Y QUITA LA CINTA PROTECTORA DE LA PUERTA FIJA

- a**
1. Consulta las instrucciones en el kit de instalación para taladrar los orificios de la manija e instalar las manijas de la puerta, pero sólo hasta el paso de la placa de la cerradura.
 2. **NO COLOQUES LA PLACA DE LA CERRADURA TODAVÍA.**

7 CORTA EL ASTRÁGALO A MEDIDA

- a**
1. Ubica temporalmente el astrágalo fijo (A) en el borde de la puerta fija, como se muestra.
 2. Determina qué extremo será el superior y márcalo con un trozo de cinta adhesiva.
- b**
1. Mide la distancia entre la parte superior e inferior de la puerta para decidir el largo del astrágalo fijo.
 2. Mide la distancia desde el extremo superior del astrágalo fijo y marca una línea de corte.
 3. Corta el astrágalo fijo con una sierra para metales.

8 INSTALA EL ASTRÁGALO FIJO EN LA PUERTA FIJA

- a**
1. Retira todos los tornillos de 5/8" de la cubierta del borde en la que se montará el astrágalo fijo. Desecha adecuadamente los tornillos.
- NOTA:** Los orificios del astrágalo fijo deben alinearse con los tres orificios de la cubierta del borde. Si los agujeros no se alinean, será necesario pre-taladrar los agujeros con la broca de 1/8" suministrado.
- b**
1. Coloca la parte superior del astrágalo fijo sobre la cubierta del borde. Instala un tornillo de 1" a través del orificio superior del astrágalo fijo y tapa el orificio de la cubierta del borde.
- c**
1. Instala los tornillos de 1" en los tres orificios restantes que se alinean con los tornillos retirados previamente.
 2. Antes de perforar el resto de los orificios piloto, cierra la puerta para detectar alguna interferencia. Si hay interferencia, es posible que sea necesario quitar el astrágalo y volver a cortar.
 3. Taladra los orificios piloto de 1/8" en los orificios restantes y coloca tornillos de 1" para completar el paso.
- d**
1. Separa la manija de la ventana (si corresponde) y el brazo de cierre para usar luego. No los deseches.

9 INSTALA EL GUARDAPOLVO Y COLOCA EL RIEL DE BISAGRAS EN LA PUERTA FUNCIONAL

- a**
1. Repite los **pasos 4a-b** para instalar el guardapolvo en la parte inferior de la puerta funcional.

PRECAUCIÓN

No traspases la puerta completamente al taladrar. Esto dejará un orificio innecesario en la puerta y puede ocasionar filtración de agua y aire.

- b**
1. Coloca el borde del marco de la puerta del lado de la cerradura en el suelo. **CONSEJO:** Colócalo sobre el cartón de empaque de la puerta.
 2. Busca el extremo superior del riel de bisagras.
 3. Quita los dos tornillos de cabeza hexagonal centrales del borde del marco de la puerta del lado de las bisagras.
- c**
1. Coloca el riel de bisagras a lo largo del borde del lado de la bisagra del marco de la puerta para que el orificio inferior ubicado en la segunda bisagra de abajo hacia arriba quede alineado con el orificio en el extremo inferior de los tornillos que se quitaron en el **paso 9b**. **NOTA:** La parte superior del riel de bisagras debe extenderse aproximadamente 4.8 mm más allá de la parte superior del marco de la puerta.
 2. Utilizando la broca para taladro de 1/8" de la bolsa rosada, pretaladra orificios piloto de 2.5 cm de profundidad en el marco de la puerta en cada bisagra y ajusta usando los tornillos de 1" sin pintura de la bolsa rosada.

10 DESECHA LAS PARTES INNECESARIAS DE LA CAJA DE LA PUERTA

- a**
1. Desecha adecuadamente la cuña, el riel de la cerradura, el canal para lluvia y la extensión del canal para lluvia que están en la caja de la puerta. No los necesitarás al instalar una puerta doble.

11 INSTALA LA PLACA PROTECTORA EN LA PUERTA FUNCIONAL

- a**
- Si corresponde,** instala la placa protectora.
1. Busca el kit instalación dentro de la caja de la puerta e identifica la cubierta de la ranura y los tornillos de cabeza plana de 1/2" del mismo color. Identifica también la broca de 1/8" en la bolsa rosada del kit de instalación.
 2. Sostén la cubierta de la ranura sobre la abertura del lado de la bisagra en el borde del marco de la puerta. Verifica que la placa protectora cubra completamente la abertura del lado de la bisagra. Marca las posiciones de los dos tornillos de montaje.
 3. Con el taladro y una broca de 1/8", abre un orificio en las marcas. Instala la cubierta de la ranura con dos tornillos de cabeza plana de 1/2" pintados.

12 INSTALA LA MANIJA EN LA PUERTA FUNCIONAL

- a**
1. Consulta las instrucciones en el kit de instalación para colocar las manijas de la puerta, pero detente en el paso de la placa de la cerradura.
 2. **NO COLOQUES LA PLACA DE LA CERRADURA TODAVÍA, pero separa los tornillos y la placa de la cerradura para usar después.**

13 CORTA LA JAMBA DEL ASTRÁGALO

a PRECAUCIÓN

Deben realizarse DOS cortes en la jamba del astrágalo. NO CORTES A MEDIDA EN UN EXTREMO SOLAMENTE. Si no se siguen estas instrucciones, es posible que el orificio del pestillo quede desalineado.

1. Determina la parte superior de la jamba del astrágalo (B). El borde del burlete de la jamba del astrágalo mira hacia afuera. La pestaña del pestillo se desliza dentro del canal en U del astrágalo fijo. Sostén la jamba del astrágalo hacia arriba en el astrágalo fijo para determinar la parte superior. Marca con un pedazo pequeño de cinta adhesiva.

- b**
1. Coloca la jamba del astrágalo sobre el lado de la manija de la puerta funcional. El cerrojo y el pestillo de la manija deben sobresalir a través de las ranuras superiores del astrágalo. Asegúrate de que la parte superior de la jamba del astrágalo esté en el mismo extremo que la parte superior de la puerta. El burlete debe tocar el lado interno de la puerta.

- c**
1. Centra el pestillo en la ranura de acoplamiento de la jamba del astrágalo y pega con cinta adhesiva la jamba del astrágalo en la puerta.
 2. Mide 6.3 mm hacia abajo desde la parte superior de la puerta. En este lugar, marca la línea de corte en la jamba del astrágalo.
 3. Marca la segunda línea de corte en el astrágalo en la parte inferior de la puerta, de manera que el astrágalo quede al ras una vez cortado.
 4. Quita la cinta adhesiva y la jamba del astrágalo de la puerta, y corta ambos extremos con una sierra para metales, usando las líneas de corte.

14 INSTALA LA JAMBA DEL ASTRÁGALO EN LA PUERTA FIJA

- a**
1. Mide 1.4 cm hacia abajo desde la parte superior del astrágalo fijo (A) y marca una línea en este punto.

- b**
1. Fija la jamba del astrágalo (B) en el astrágalo fijo y alinéala con la línea del último paso.
 2. Cierra la puerta para detectar interferencias. Si hay interferencia, tendrás que cortar la jamba del astrágalo (revisa el **paso 13**).

- c**
1. Perfora orificios piloto de 1/8" a través de los orificios preperforados en la jamba y en el astrágalo fijo.
 2. Coloca los tornillos de 1/2" que vienen con el kit del astrágalo (I).

15 COLOCA LOS BLOQUES ESPACIADORES EN LA PUERTA FUNCIONAL Y COLOCA LA PUERTA EN LA ABERTURA

- a**
1. Coloca los bloques espaciadores (G) del kit del astrágalo en el borde del lado de la manija de la puerta funcional.
 2. Quita el papel del reverso de los bloques y fíjalos en el borde de la puerta: Uno a 15.2 cm de la parte superior, uno a 15.2 cm de la parte inferior y el último arriba del juego de manijas.

- b**
1. Fija el marco de la puerta en el batiente de entrada para que el riel de bisagras quede ajustado contra la superficie de montaje y descance sobre el batiente de la puerta.
 2. Inclina la parte superior del marco de la puerta hacia la abertura.
- NOTA:** La puerta puede estar fuera de escuadra en este momento.

16 AJUSTA LA PUERTA FUNCIONAL Y FIJA LOS TORNILLOS

- a**
1. Empuja la puerta funcional hacia la puerta fija hasta que el bloque espaciador (G) entre en contacto con el astrágalo.
 2. Coloca un tornillo de 1" de la bolsa amarilla del kit de instalación de la puerta en el orificio superior del riel de bisagras.

- b**
1. Empuja la parte inferior de la puerta hacia la puerta fija hasta que el bloque espaciador entre en contacto con el astrágalo.
 2. Fija un tornillo de 1" en el orificio inferior.

- c**
1. Fija los tornillos restantes del riel de bisagras.

17 QUITA LOS BLOQUES ESPACIADORES Y EL SUJETADOR DEL BATIENTE

- a**
1. Abre ambas puertas y retira los bloques espaciadores y el sujetador del batiente.

18 INSTALA EL CANAL PARA LLUVIA DEL ASTRÁGALO

- a**
1. Los extremos del canal para lluvia del astrágalo (C) fueron perforados previamente para ajustarse a espacios de puertas dobles de 91.4 cm o a espacios para puertas dobles de 1.06 m, dependiendo del kit del astrágalo.
 2. Si instalas dos puertas de 91.4 cm o dos puertas de 1.06 m, procede con el **paso 18c**. De lo contrario, necesitarás cortar una parte del canal para lluvia.
 3. Mide el ancho de la abertura en la parte superior desde el borde de un riel de bisagras hasta el otro.
- b**
1. Corta el canal para lluvia a la medida que calculaste en el **paso 18a**.
 2. Ahora, usa el extremo del canal para lluvia que cortaste como plantilla para volver a hacer las muescas en el canal para lluvia, y volver a perforar el agujero de 3/16" en el extremo.
- c**
1. Abre ambas puertas.
 2. Coloca el canal para lluvia en la parte superior de la puerta contra la jamba principal y la moldura de ladrillo, y al ras con los bordes de los rieles de bisagras.
 3. Con el canal para lluvia en su lugar, taladra un orificio piloto de 1/8" a través del orificio de montaje en un extremo del canal para lluvia e instala un tornillo de 1" del kit de instalación.
 4. Con el canal para lluvia en la parte superior del riel de bisagras, ajusta el canal para lluvia en el extremo opuesto.
- d**
1. Cierra las contrapuestas y luego observa los orificios centrales del canal para lluvia. Si la superficie de montaje puede verse a través de todos los orificios, continúa con el **paso 18e**. Si no se puede ver la superficie de montaje en todos los orificios o si hay un espacio arriba del canal para lluvia, quita el canal para lluvia.
 2. Del lado de la superficie de montaje (posterior) del canal para lluvia, inserta completamente tapones de 3/16" (K) en todos los orificios centrales.
 3. Reinstala el canal para lluvia como se describió anteriormente.
- e**
1. Con la ayuda de la broca de taladro y los tornillos de 1" de la bolsa amarilla, taladra orificios piloto de 1/8" y luego fija el canal para lluvia a la superficie de montaje. Mantén un espacio parejo entre el canal para lluvia y la parte superior de las puertas.
 2. Si se instalaron tapones en el **paso 18d**, necesitarás instalar la extensión del canal para lluvia (D).
 3. Corta la extensión al mismo largo que el canal para lluvia.
 4. Coloca la extensión sobre el canal para lluvia, como se muestra, con ambos extremos al ras.
 5. Con la ayuda de la broca de taladro y los tornillos de 1" de la bolsa amarilla, ajusta la extensión del canal para lluvia a la superficie de montaje.

19 INSTALA LOS PERNOS CORREDIZOS Y LAS PLACAS HEMBRAS DE ESTOS

- a**
1. En el interior de la puerta fija, centra un perno corredizo (E) en la parte superior de la cara interna de la jamba del astrágalo. Cuando el perno corredizo esté completamente retractado, el extremo de la carcasa del perno debe estar al ras con la parte superior de la jamba del astrágalo.
 2. Marca la ubicación del orificio superior y perfora un orificio piloto de 3/32". Luego instala un tornillo de 5/8" (J) del kit del astrágalo.
 3. Desliza el perno hacia arriba, perfora un orificio piloto a través del orificio inferior y fija otro tornillo de 5/8".
 4. Asegúrate de que los tornillos estén completamente avellanados, de manera que el perno corredizo funcione adecuadamente.
 5. Repite este procedimiento en la parte inferior de la jamba del astrágalo.
- b**
1. Instala la placa de la cerradura (F) en la parte superior primero. Cierra la puerta de manera que el burlete del canal de lluvia esté ligeramente comprimido. Con la puerta en esta posición, desliza el perno hacia arriba hasta que entre en contacto con la jamba del travesaño superior de la puerta. Con un lápiz, marca alrededor del perno.
 2. Determina cuál de los dos tipos de placas de cerradura funcionan mejor para tu aplicación. Ubica la placa de cerradura sobre la línea dibujada y marca con un lápiz la ubicación de los orificios de montaje. Perfora dos orificios piloto de 3/32" para los dos tornillos de montaje de 5/8". Perfora y/o cincela un orificio de aproximadamente 1.9 cm de profundidad en la jamba de la puerta para que el perno se deslice hacia adentro. Fija la placa hembra con los tornillos incluidos. Verifica que el perno entre en la placa hembra.
- c**
1. Cierra la puerta y traba el perno corredizo en la parte superior. Con un nivel, mueve la puerta hacia adentro y hacia afuera despacio hasta que la puerta esté vertical.
 2. Con la puerta en esta posición, marca e instala la placa hembra del perno corredizo en el batiente de la puerta de la misma manera que la de la jamba del travesaño superior de la puerta.
 3. Cerciórate de que ambos pernos corredizos funcionan correctamente.

20 INSTALA LA PLACA HEMBRA EN LA JAMBA DEL ASTRÁGALO

- a**
1. Consulta las instrucciones en el kit de instalación para instalar la placa hembra en la jamba del astrágalo.

21 INSTALA EL SELLO DEL BORDE EN LA PUERTA FUNCIONAL

a

ADVERTENCIA

Lija bien la esquina inferior del sello del borde con una lima metálica para evitar bordes afilados. No limar las esquinas inferiores puede causar lesiones.

1. Lima las esquinas inferiores del sello del borde hasta alisarlas.

b

1. Abre la puerta y quita todos los tornillos de cabeza hexagonal del borde del marco de la puerta y luego desecha debidamente los tornillos.

c

1. Alinea el primer orificio del sello del borde con el orificio superior en el borde de la puerta e instala un tornillo de 1" de la bolsa amarilla.

d

1. Pretaladra orificios piloto de 2.5 cm de profundidad en el marco de la puerta a través de los orificios pretaladrados en el sello del borde.
2. Fija el sello del borde al marco de la puerta usando cinco tornillos de 1" pintados de la bolsa amarilla.

22 INSTALA LOS BRAZOS DE CIERRE

a

1. Consulta las instrucciones en el kit de instalación para colocar los brazos de cierre en ambas puertas.

23 INSTALA LAS MANIJAS DE LA VENTANA (Si corresponde)

a

1. Baja o sube el panel de vidrio para ventilación de modo que los orificios debajo de la pantalla contra insectos queden a una altura cómoda para trabajar.
2. **Si corresponde**, consulta las instrucciones incluidas en el kit de manijas de la ventana para instalarlas.

b

Si estás instalando una puerta sin manija de ventana:

1. Baja la pantalla contra insectos halando la pestaña de ayuda de color naranja de la misma. Cuando la pantalla esté expuesta, agárrala y sostenla con una mano.
2. Hala y gira la pestaña de ayuda de color naranja para quitarla.

c

1. Cuando alcances la parte superior del panel de vidrio para ventilación, un ligero tirón hacia ti le dará espacio al reborde para halar de la pantalla contra insectos para maniobrar alrededor del riel del panel de vidrio.
2. Un ligero tirón hacia afuera alineará el reborde y el riel.
3. Eleva ligeramente la pantalla contra insectos. La pantalla quedará completamente acoplada cuando el riel del panel de vidrio para ventilación se enganche con el reborde de la pantalla contra insectos.

24 INSTALA LAS CUBIERTAS DE LOS TORNILLOS (Si corresponde)

a

1. Fija la pestaña de la cubierta del tornillo en la pestaña corta del riel del tornillo del canal para lluvia. Presiona sobre la otra pestaña hasta encajarla a presión en la pestaña larga del riel. Asegúrate de que la cubierta del tornillo entre a presión en el riel a todo lo largo del canal para la lluvia.
2. Repite el proceso con el resto de las cubiertas de tornillo laterales.
3. Recorta con unas tijeras el material excedente.

25 QUITA LA CINTA ADHESIVA DE LAS VENTANAS (Si corresponde)

a

1. Quita toda la cinta protectora remanente de las puertas y ventanas.